

**ANEXA I**  
**REZUMATUL CARACTERISTICILOR PRODUSULUI**

▼ Acest medicament face obiectul unei monitorizări suplimentare. Acest lucru va permite identificarea rapidă de noi informații referitoare la siguranță. Profesioniștii din domeniul sănătății sunt rugați să raporteze orice reacții adverse suspectate. Vezi pct. 4.8 pentru modul de raportare a reacțiilor adverse.

## 1. DENUMIREA COMERCIALĂ A MEDICAMENTULUI

Omlyclo 75 mg soluție injectabilă în seringă preumplută  
Omlyclo 75 mg soluție injectabilă în stilou injector preumplut

## 2. COMPOZIȚIA CALITATIVĂ ȘI CANTITATIVĂ

Omlyclo 75 mg soluție injectabilă în seringă preumplută

Fiecare seringă preumplută de 0,5 soluție conține omalizumab 75 mg\*.

Omlyclo 75 mg soluție injectabilă în stilou injector preumplut

Fiecare stilou injector preumplut de 0,5 soluție conține omalizumab 75 mg\*.

\*Omalizumab este un anticorp monoclonal umanizat creat prin tehnologie ADN recombinant pe o linie de celule mamifere din ovar de hamster chinezesc (CHO).

Excipient cu efect cunoscut

Acest medicament conține 0,40 mg de polisorbit 20 (E 432) în fiecare ml de soluție.

Pentru lista tuturor excipienților, vezi pct. 6.1.

## 3. FORMA FARMACEUTICĂ

Soluție injectabilă (injecție).

Soluție transparentă până la opalescentă, incoloră până la galben-marونی deschis.

## 4. DATE CLINICE

### 4.1 Indicații terapeutice

Astm alergic

Omlyclo este indicat la adulți, adolescenți și copii (cu vârsta cuprinsă între 6 până la < de 12 ani).

Tratamentul cu Omlyclo trebuie avut în vedere numai la pacienții cu astm bronșic mediat cu certitudine de IgE (imunoglobulină E) (vezi pct. 4.2).

Adulți și adolescenți (cu vârsta de 12 ani și peste)

Omlyclo este indicat ca tratament adjuvant pentru îmbunătățirea controlului astmului bronșic la pacienții cu astm alergic sever persistent, care prezintă test cutanat pozitiv sau reactivitate *in vitro* la un alergen permanent din aer și care au funcția pulmonară redusă ( $FEV_1 < 80\%$ ), precum și simptome frecvente în timpul zilei sau treziri bruște în timpul nopții și care au avut multiple exacerbări astmatice severe confirmate, în ciuda administrării zilnice pe cale inhalatorie de doze mari de corticosteroizi și agoniști beta 2 cu acțiune de lungă durată.

### Copii (cu vârsta între 6 și <12 ani)

Omlcylo este indicat ca tratament adjuvant pentru îmbunătățirea controlului astmului bronșic la pacienții cu astm alergic sever persistent, care prezintă test cutanat pozitiv sau reactivitate *in vitro* la un alergen permanent din aer și simptome frecvente în timpul zilei sau treziri bruște în timpul nopții și care au avut multiple exacerbări astmatice severe confirmate, în ciuda administrării zilnice pe cale inhalatorie de doze mari de corticosteroizi și agoniști beta 2 cu acțiune de lungă durată.

### Rinosinuzită cronică cu polipoză nazală (RSCcPN)

Omlcylo este indicat ca terapie adjuvantă, în asociere cu corticosteroizi cu administrare intranasală (CSIN), în tratamentul adulților (cu vârsta de 18 ani și peste) cu RSCcPN severă la care terapia cu CSIN nu asigură controlul adecvat al bolii.

## **4.2 Doze și mod de administrare**

Tratamentul trebuie inițiat de către medici calificați în diagnosticarea și tratamentul astmului bronșic sever persistent sau rinosinuzitei cronice cu polipoză nazală (RSCcPN).

### Doze

Stabilirea dozei pentru astmul alergic și RSCcPN urmează aceleași principii de dozare. Doza și frecvența administrării adecvate de omalizumab pentru aceste afecțiuni sunt stabilite în funcție de cantitatea inițială de IgE (UI/ml), determinată înainte de începerea tratamentului, și greutatea corporală (kg). Înainte de administrarea dozei inițiale, pacienților trebuie să li se determine concentrația IgE prin orice determinare uzuală a IgE totale serice, pentru stabilirea dozei. Pe baza acestor determinări, pentru fiecare administrare pot fi necesare 75 până la 600 mg de omalizumab, administrate fracționat în 1 până la 4 injecții.

Este puțin probabil ca pacienții cu astm alergic, cu concentrația IgE inițială mai mică de 76 UI/ml să obțină beneficii terapeutice (vezi pct. 5.1). Înaintea inițierii terapiei, medicii care prescriu acest medicament trebuie să se asigure că pacienții adulți și adolescenți, cu valori ale concentrației IgE mai mici de 76 UI/ml și copii (cu vârsta de la 6 până la <12 ani) cu valori ale concentrației IgE mai mici de 200 UI/ml prezintă reactivitate certă (RAST) *in vitro* la un alergen permanent.

În Tabelul 1 puteți vedea o schemă de conversie, iar Tabelele 2 și 3 prezintă schemele privind determinarea dozei.

Omalizumab nu trebuie administrat pacienților care, înainte de începerea tratamentului, prezintă valori ale concentrației plasmatice de IgE sau ale greutății corporale, exprimate în kilograme, în afara limitelor din tabelul de dozare.

Doza maximă recomandată este de 600 mg omalizumab la fiecare două săptămâni.

**Tabelul 1 Conversia dozei în număr de seringi/stilouri injectoare\* preumplute, număr de injecții\*\* și volum total de injectat pentru fiecare administrare**

Doză (mg)	Număr de seringi/stilouri injectoare*			Număr de injecții**	Volum total de injectat (ml)
	75 mg	150 mg	300 mg *		
75	1	0	0	1	0,5
150	0	1	0	1	1,0
225	1	1	0	2	1,5
300	0	0	1	1	2,0
375	1	0	1	2	2,5
450	0	1	1	2	3,0
525	1	1	1	3	3,5
600	0	0	2	2	4,0

\*Seringa preumplută Omlyclo 300 mg și toate concentrațiile (75 mg și 150 mg) ale stiloului injector preumplut nu sunt indicate pentru utilizarea la pacienți cu vârsta < 12 ani.

\*\*Acest tabel reprezintă cel mai mic număr de injecții pentru pacient; cu toate acestea, sunt posibile alte combinații de doze pentru seringă/stilou injector pentru a se atinge doza dorită.

**Tabelul 2 ADMINISTRAREA LA FIECARE 4 SĂPTĂMÂNI. Dozele de omalizumab (miligrame per doză) administrate prin injecție subcutanată la fiecare 4 săptămâni**

Concentrație inițială IgE (UI/ml)	Greutate corporală (kg)									
	≥20-25*	>25-30*	>30-40	>40-50	>50-60	>60-70	>70-80	>80-90	>90-125	>125-150
≥30-100	75	75	75	150	150	150	150	150	300	300
>100-200	150	150	150	300	300	300	300	300	450	600
>200-300	150	150	225	300	300	450	450	450	600	
>300-400	225	225	300	450	450	450	600	600		
>400-500	225	300	450	450	600	600				
>500-600	300	300	450	600	600					
>600-700	300		450	600						
>700-800										
>800-900										
>900-1 000										
>1 000-1 100										

ADMINISTRARE LA FIECARE 2 SĂPTĂMÂNI VEZI TABEL 3

\*Greutatea corporală sub 30 kg nu a fost studiată în studiul pivot pentru RSCcPN.

**Tabelul 3 ADMINISTRAREA LA FIECARE 2 SĂPTĂMÂNI. Dozele de omalizumab (miligrame per doză) administrate prin injecție subcutanată la fiecare 2 săptămâni**

Concentrație inițială IgE (UI/ml)	Greutate corporală (kg)									
	≥20-25*	>25-30*	>30-40	>40-50	>50-60	>60-70	>70-80	>80-90	>90-125	>125-150
≥30-100	ADMINISTRARE LA FIECARE 4 SĂPTĂMÂNI VEZI TABEL 2									
>100-200										
>200-300										375
>300-400								450	525	525
>400-500						375	375	525	600	600
>500-600					375	450	450	600		
>600-700		225			375	450	450	525		
>700-800	225	225	300	375	450	450	525	600		
>800-900	225	225	300	375	450	525	600			
>900-1 000	225	300	375	450	525	600				
>1 000-1 100	225	300	375	450	600					
>1 100-1 200	300	300	450	525	600	Date insuficiente pentru a recomanda o doză				
>1 200-1 300	300	375	450	525						
>1 300-1 500	300	375	525	600						

\*Greutatea corporală sub 30 kg nu a fost studiată în studiul pivot pentru RSCcPN.

### Durata tratamentului, monitorizare și ajustări ale dozei

#### Astm alergic

Omyclo este destinat tratamentului de lungă durată. Studiile clinice au demonstrat că durează cel puțin 12-16 săptămâni ca tratamentul să-și dovedească eficacitatea. La 16 săptămâni de la începerea tratamentului cu Omyclo, pacienții trebuie evaluați de către medicii acestora, pentru determinarea eficacității tratamentului, înaintea administrării unor injecții suplimentare. Decizia de continuare a tratamentului după 16 săptămâni sau ulterior trebuie să fie argumentată de observarea unei îmbunătățiri semnificative în ceea ce privește controlul general al astmului bronșic (vezi pct. 5.1; Evaluarea generală de către medic a eficacității tratamentului).

#### Rinosinuzită cronică cu polipoză nazală (RSCcPN)

În studiile clinice pentru RSCcPN, au fost observate modificări ale scorului privind polipii nazali (SPN) și ale scorului privind congestia nazală (SCN) la 4 săptămâni. Necesitatea continuării terapiei trebuie reevaluată periodic în funcție de severitatea bolii pacientului și de nivelul de control al bolii.

#### Astm alergic și rinosinuzită cronică cu polipoză nazală (RSCcPN)

Înteruperea tratamentului conduce, în general, la recurența concentrațiilor crescute de IgE libere și a simptomelor asociate. Concentrațiile totale ale IgE cresc în timpul tratamentului și rămân crescute timp de până la un an de la întreruperea acestuia. Prin urmare, o nouă determinare a concentrațiilor de IgE în timpul tratamentului nu poate fi utilizată ca indicator pentru determinarea dozelor.

Determinarea dozelor în cazul întreruperii tratamentului pe timp de mai puțin de un an trebuie să se bazeze pe concentrațiile plasmatice ale IgE obținute la determinarea inițială a dozei. Concentrațiile serice totale ale IgE pot fi determinate din nou pentru stabilirea dozei, dacă tratamentul a fost întrerupt timp de un an sau mai mult.

Dozele trebuie ajustate în cazul unor modificări semnificative ale greutateii corporale (vezi Tabelele 2 și 3).

#### Grupe speciale de pacienți

##### Vârșnici (cu vârsta de 65 de ani și peste)

Datele disponibile privind administrarea omalizumab la pacienții cu vârsta peste 65 ani sunt limitate, dar nu există nicio dovadă că pacienții vârstnici necesită o doză diferită față de pacienții adulți tineri.

##### Insuficiență renală sau hepatică

Nu au fost efectuate studii privind efectul funcției renale sau hepatice afectate asupra farmacocineticii omalizumab. Din cauza faptului că clearance-ul omalizumabului la doze clinice este dominat de sistemul reticulo-endotelial (SRE), este improbabil ca acesta să fie modificat de insuficiența renală sau hepatică. Deoarece nu se recomandă o anumită ajustare a dozei pentru acești pacienți, omalizumab trebuie administrat cu precauție (vezi pct. 4.4).

##### Copii și adolescenți

În astmul alergic, siguranța și eficacitatea omalizumab la pacienții cu vârsta sub 6 ani nu au fost stabilite. Nu sunt disponibile date.

În RSCcPN, siguranța și eficacitatea omalizumab la pacienții cu vârsta sub 18 ani nu au fost stabilite. Nu sunt disponibile date.

#### Mod de administrare

Doar pentru administrare subcutanată. Omalizumab nu trebuie administrat pe cale intravenoasă sau intramusculară.

Seringa preumplută Omyclo 300 mg și toate concentrațiile (75 mg și 150 mg) din stilourile injectoare preumplute nu sunt indicate pentru utilizarea la pacienți cu vârsta < 12 ani. Seringa preumplută de Omyclo 75 mg și seringă preumplută de Omyclo 150 mg se pot utiliza la copii cu vârsta între 6 și 11 ani cu astm bronșic alergic.

Dacă este nevoie de mai mult de o injecție pentru a obține doza necesară, injecțiile trebuie administrate în două sau mai multe locuri de injecție (Tabelul 1).

Pacienții fără antecedente cunoscute de anafilaxie își pot autoadministra Omlyclo sau medicamentul le poate fi administrat de un aparținător, începând cu doza a patra, dacă un medic stabilește că acest lucru este adecvat (vezi pct. 4.4). Pacientul sau aparținătorul trebuie să fi fost instruit anterior cu privire la tehnica corectă de injecție și la recunoașterea primelor semne și simptome ale reacțiilor adverse grave.

Pacienții sau aparținătorii trebuie instruiți să administreze cantitatea întreagă de Omlyclo în conformitate cu instrucțiunile de utilizare furnizate în prospect.

### **4.3 Contraindicații**

Hipersensibilitate la substanța activă sau la oricare dintre excipienții enumerați la pct. 6.1.

### **4.4 Atenționări și precauții speciale pentru utilizare**

#### Trasabilitate

Pentru a avea sub control trasabilitatea medicamentelor biologice, numele și numărul lotului medicamentului administrat trebuie înregistrate cu atenție.

#### Informații generale

Omalizumab nu este indicat pentru tratamentul crizelor acute de astm bronșic, bronhospasmului acut sau stării de rău astmatic.

Omalizumab nu a fost studiat la pacienții cu sindrom hiperimunoglobulinic E sau aspergiloză bronhopulmonară alergică sau pentru profilaxia reacțiilor anafilactice, inclusiv a celor provocate de alergeni alimentari, dermatită atopică sau rinită alergică. Omalizumab nu este indicat pentru tratamentul acestor afecțiuni.

Tratamentul cu omalizumab nu a fost studiat la pacienții cu tulburări autoimune, condiții mediate de complexe imune sau cu insuficiență renală sau hepatică pre-existente (vezi pct. 4.2). Se recomandă prudență atunci când omalizumab este administrat la aceste populații de pacienți.

După începerea tratamentului cu omalizumab, nu se recomandă întreruperea bruscă a corticosteroizilor administrați sistemic sau inhalator în astmul alergic sau RSCcPN. Reducerea dozei de corticosteroizi trebuie efectuată sub supravegherea directă a unui medic și poate fi necesar ca aceasta să fie efectuată gradat.

#### Tulburări ale sistemului imunitar

##### Reacții alergice de tip I

Pot apărea reacții alergice locale sau sistemice de tip I, inclusiv anafilaxie și șoc anafilactic, în momentul administrării omalizumab, chiar după o lungă durată de tratament. Totuși, majoritatea acestor reacții au apărut în interval de 2 ore de la prima și următoarele injecții de omalizumab, dar unele au apărut după 2 ore și chiar după mai mult de 24 ore de la injecție. Cele mai multe reacții anafilactice au apărut după administrarea primelor 3 doze de omalizumab. Prin urmare, primele 3 doze trebuie administrate fie de către un profesionist din domeniul sănătății, fie sub supravegherea acestuia. Antecedentele de anafilaxie care nu sunt asociate cu administrarea omalizumab pot constitui un factor de risc pentru apariția anafilaxiei în urma administrării de omalizumab. De aceea, pentru pacienții cu antecedente cunoscute de anafilaxie, omalizumab trebuie administrat de un profesionist din domeniul sănătății, care trebuie să aibă disponibile pentru utilizare, imediat după administrarea de omalizumab, medicamente pentru tratamentul reacțiilor anafilactice. Dacă apar o reacție anafilactică sau alte reacții alergice grave, administrarea de omalizumab trebuie întreruptă imediat și trebuie inițiat tratament

adecvat. Pacienții trebuie informați că sunt posibile reacții de acest tip și, în cazul apariției reacțiilor alergice, trebuie solicitată îngrijire medicală promptă.

Au fost detectați anticorpi la omalizumab la un număr mic de pacienți în cadrul studiilor clinice (vezi pct. 4.8). Relevanța clinică a anticorpilor anti-omalizumab nu este bine înțeleasă.

#### Boala serului

Boala serului și reacții asemănătoare bolii serului, care sunt reacții alergice de tip III întârziate, au fost observate la pacienții tratați cu anticorpi monoclonali umanizați, din care face parte omalizumab. Mecanismul fiziopatologic sugerat include formarea și depunerea de complexe imune datorită dezvoltării de anticorpi împotriva omalizumab. De obicei, debutul a avut loc la 1-5 zile de la administrarea primei injecții sau a injecțiilor ulterioare, și după un tratament de lungă durată. Simptomele care sugerează boala serului includ artrită/artralgii, erupții cutanate (urticarie sau alte forme), febră și limfadenopatie. Antihistaminicele și corticosteroizii pot fi utili pentru prevenirea sau tratarea acestei afecțiuni, iar pacienții trebuie sfătuiți să raporteze orice simptome suspectate.

#### Sindromul Churg-Strauss și sindromul hipereozinofilic

Rar, pacienții cu astm bronșic sever pot prezenta sindrom hipereozinofilic sistemic sau vasculită granulomatoasă eozinofilică alergică (Sindrom Churg-Strauss), ambele fiind de obicei tratate cu corticosteroizi cu administrare sistemică.

În cazuri rare, pacienții tratați cu medicamente antiastmatice, inclusiv omalizumab, pot prezenta sau dezvolta eozinofilie sistemică și vasculită. Aceste evenimente sunt frecvent asociate cu reducerea tratamentului cu corticosteroizi administrați oral.

La acești pacienți, medicul trebuie să fie atent la apariția eozinofiliei marcate, erupțiilor vasculitice, agravarea simptomelor pulmonare, anomaliiilor sinusurilor paranazale, complicațiilor cardiace și/sau neuropatiei.

În toate cazurile severe ale tulburărilor sistemului imunitar menționate mai sus trebuie avută în vedere întreruperea administrării omalizumab.

#### Infestări parazitare (helminți)

IgE pot fi implicate în răspunsul imunitar în cazul unor infestări helmintice. Un studiu placebo controlat la pacienții cu risc crescut cronic de infestare helmintică a demonstrat o ușoară creștere a proporției de infestare la asocierea omalizumab, deși durata, severitatea și răspunsul la tratament ale infestărilor au fost nemodificate. Proporția de infestare helmintică în programul clinic general, care nu a fost conceput pentru detectarea acestor infestări, a fost mai mică de 1 la 1 000 pacienți. Cu toate acestea, este necesară prudență la pacienții cu risc crescut de infestări helmintice, în special în cazul călătoriilor în zone în care infestările helmintice sunt endemice. În cazul în care pacienții nu răspund la tratamentul anti-helmintic recomandat, trebuie avută în vedere întreruperea tratamentului cu omalizumab.

#### Excipient cu efect cunoscut

Acest medicament conține 0,20 mg de polisorbato 20 (E 432) în fiecare seringă preumplută sau fiecare stilou injector preumplut, care este echivalent cu 0,40 mg/ml. Polisorbatoii pot provoca reacții alergice. Pacienții cu alergii la polisorbato nu trebuie să utilizeze acest medicament.

### **4.5 Interacțiuni cu alte medicamente și alte forme de interacțiune**

Deoarece IgE poate fi implicată în răspunsul imunologic la anumite infestări helmintice, omalizumab poate reduce indirect eficacitatea medicamentelor administrate pentru tratarea infestărilor helmintice sau a altor infestări parazitare (vezi pct. 4.4).

Enzimele citocromului P450, pompele de eflux și mecanismele de legare a proteinelor nu sunt implicate în clearance-ul omalizumab; de aceea, potențialul interacțiunilor medicament-medicament este mic. Nu s-au efectuat studii specifice de interacțiune ale omalizumab cu medicamente sau vaccinuri. Nu există motive farmacologice pe baza cărora să se presupună că medicamentele prescrise uzual, utilizate pentru tratamentul astmului bronșic sau RSCcPN, vor interacționa cu omalizumab.

#### Astm alergic

În studiile clinice, omalizumab a fost frecvent utilizat în asocieri cu corticosteroizi inhalatori și orali, agonști beta inhalatori cu acțiune de scurtă durată și cu acțiune de lungă durată, modificatori de leucotriene, teofiline și antihistaminice orale. Nu au existat indicii că siguranța omalizumab a fost modificată de aceste medicamente utilizate frecvent pentru tratamentul astmului bronșic. Există date limitate privind utilizarea omalizumab în asocieri cu imunoterapie specifică (tratament de hiposensibilizare). În cadrul unui studiu clinic în care omalizumab a fost administrat concomitent cu imunoterapie, s-a stabilit că siguranța și eficacitatea privind utilizarea omalizumab cu imunoterapia specifică nu sunt diferite față de administrarea omalizumab în monoterapie.

#### Rinosinuzită cronică cu polipoză nazală (RSCcPN)

În studiile clinice, omalizumab a fost utilizat în asocieri cu spray intranasal cu mometazonă conform protocolului. Alte medicamente administrate concomitent, utilizate frecvent, au inclus alți corticosteroizi cu administrare intranasală, bronhodilatori, antihistaminice, antagonști ai receptorilor de leucotriene, adrenergice/simpatomimetice și anestezice nazale cu administrare locală. Nu a existat nicio indicație conform căreia siguranța omalizumab a fost modificată în urma utilizării concomitente a acestor medicamente frecvent folosite.

### **4.6 Fertilitatea, sarcina și alăptarea**

#### Sarcina

Un volum moderat de date privind femeile gravide (între 300 și 1 000 rezultate ale sarcinilor), pe baza registrului de sarcini și raportărilor spontane de după punerea pe piață, nu evidențiază toxicitate care să determine malformații sau toxicitate fetală/neonatală. Un studiu prospectiv de înregistrare privind sarcina (EXPECT), efectuat la 250 femei gravide cu astm bronșic, expuse la omalizumab, a evidențiat faptul că prevalența anomalilor congenitale majore a fost similară (8,1% comparativ cu 8,9%) între EXPECT și pacienți cu boală similară (astm bronșic moderat și sever). Interpretarea datelor poate fi influențată de limitările metodologice ale studiului, inclusiv eșantionul redus de participanți și design-ul nerandomizat.

Omalizumab traversează bariera placentară. Cu toate acestea, studiile la animale nu au evidențiat efecte toxice dăunătoare nici directe, nici indirecte asupra funcției de reproducere (vezi pct. 5.3).

Omalizumab a fost asociat cu scăderea, dependentă de vârstă a plachetelor sanguine la primatelor non-umane, cu o sensibilitate relativ crescută la animalele tinere (vezi pct. 5.3).

Dacă este clinic necesar, utilizarea omalizumab poate fi avută în vedere în timpul sarcinii.

#### Alăptarea

Imunoglobulinele G (IgGs) sunt prezente în laptele uman și, prin urmare, se anticipează că omalizumab va fi prezent în laptele uman. Datele la primat altele decât oameni au evidențiat excreția omalizumab în lapte (vezi pct. 5.3).

Studiul EXPECT, care a inclus 154 sugari care au fost expuși la omalizumab în timpul sarcinii și pe durata alăptării, nu a evidențiat efecte adverse asupra sugarului alăptat. Interpretarea datelor poate fi influențată de limitările metodologice ale studiului, inclusiv eșantionul redus de participanți și design-ul nerandomizat.

Administrare orală, proteinele imunoglobulină G sunt supuse proteolizei intestinale și au nivel redus de biodisponibilitate. Nu sunt anticipate efecte asupra nou-născuților/sugarilor alăptați. Ca urmare, dacă este clinic necesar, utilizarea omalizumab poate fi avută în vedere în timpul alăptării.

### Fertilitatea

Nu există date privind fertilitatea la om pentru omalizumab. În studiile non-clinice, special concepute, privind fertilitatea, la primate altele decât oameni, inclusiv studiile referitoare la împerechere, nu s-au observat afectarea fertilității la masculi sau femele, după administrarea de doze repetate la niveluri de dozare de până la 75 mg/kg. Suplimentar, nu au fost observate efecte de genotoxicitate în cadrul unui studiu non-clinic, separat, privind genotoxicitatea.

### **4.7 Efecte asupra capacității de a conduce vehicule și de a folosi utilaje**

Omalizumab nu are nicio influență sau are influență neglijabilă asupra capacității de a conduce vehicule sau de a folosi utilaje.

### **4.8 Reacții adverse**

#### Astm alergic și rinosinuzită cronică cu polipoză nazală (RSCcPN)

##### Rezumatul profilului de siguranță

În timpul studiilor clinice privind astmul alergic la adulți și adolescenți cu vârsta de 12 ani și peste, cele mai frecvente reacții adverse raportate au fost cefaleea și reacțiile la locul injectării, incluzând durere la locul injectării, inflamație, eritem și prurit. În studiile clinice la copii cu vârsta cuprinsă între 6 și < de 12 ani, reacțiile adverse cel mai frecvent raportate au inclus cefalee, pirexie și dureri în regiunea abdominală superioară. Majoritatea acestor reacții au avut o severitate ușoară sau moderată. În studii clinice la pacienți cu vârsta  $\geq 18$  ani cu RSCcPN, reacțiile adverse cel mai frecvent raportate au fost cefalee, amețelă, artralgie, durere în partea superioară a abdomenului și reacții la locul de injectare.

##### Listă sub formă de tabel privind reacțiile adverse

Tabelul 4 prezintă reacțiile adverse înregistrate în studiile clinice în întregul grup de siguranță cu astm alergic și RSCcPN tratat cu omalizumab, clasificate conform bazei de date MedDRA pe aparate, sisteme și organe și frecvență. În cadrul fiecărei grupe de frecvență, reacțiile adverse sunt prezentate în ordinea descrescătoare a gravității. Categoriile de frecvență sunt definite astfel: foarte frecvente ( $\geq 1/10$ ), frecvente ( $\geq 1/100$  și  $< 1/10$ ), mai puțin frecvente ( $\geq 1/1\ 000$  și  $< 1/100$ ), rare ( $\geq 1/10\ 000$  și  $< 1/1\ 000$ ) și foarte rare ( $< 1/10\ 000$ ). Reacțiile raportate după punerea pe piață sunt prezentate cu frecvență necunoscută (care nu poate fi estimată din datele disponibile).

**Tabelul 4 Reacții adverse în astmul alergic și RSCcPN**

<b>Infecții și infestări</b>	
Mai puțin frecvente	Faringită
Rare	Infestări parazitare
<b>Tulburări hematologice și limfatice</b>	
Cu frecvență necunoscută	Trombocitopenie idiopatică, incluzând cazuri severe
<b>Tulburări ale sistemului imunitar</b>	
Rare	Reacție anafilactică, alte afecțiuni alergice grave, apariția de anticorpi anti-omalizumab
Cu frecvență necunoscută	Boala serului, poate include febră și limfadenopatie
<b>Tulburări ale sistemului nervos</b>	
Frecvente	Cefalee*
Mai puțin frecvente	Sincopă, parestezie, somnolență, amețeli#

<b>Tulburări vasculare</b>	
Mai puțin frecvente	Hipotensiune arterială ortostatică, eritem facial tranzitor
<b>Tulburări respiratorii, toracice și mediastinale</b>	
Mai puțin frecvente Rare Cu frecvență necunoscută	Bronhospasm alergic, tuse Edem laringian Vasculită granulomatoasă alergică (de exemplu sindrom Churg-Strauss)
<b>Tulburări gastro-intestinale</b>	
Frecvente Mai puțin frecvente	Dureri în regiunea abdominală superioară**.# Semne și simptome dispeptice, diaree, greață
<b>Afecțiuni cutanate și ale țesutului subcutanat</b>	
Mai puțin frecvente Rare Cu frecvență necunoscută	Fotosensibilitate, urticarie, erupție cutanată tranzitorie, prurit Angioedem Alopecie
<b>Tulburări musculo-scheletice și ale țesutului conjunctiv</b>	
Frecvente Rare Cu frecvență necunoscută	Artralgie† Lupus eritematos sistemic (LES) Mialgie, edeme la nivelul articulațiilor
<b>Tulburări generale și la nivelul locului de administrare</b>	
Foarte frecvente Frecvente Mai puțin frecvente	Pirexie** Reacții la locul injectării, precum inflamație, eritem, durere, prurit Simptome asemănătoare gripei, edeme la nivelul brațelor, creșteri în greutate, fatigabilitate

\*: Foarte frecvente la copii cu vârsta cuprinsă între 6 și < de 12 ani

\*\* : La copii cu vârsta cuprinsă între 6 și < de 12 ani

#: Frecvente în studiile privind polipoza nazală

†: Cu frecvență necunoscută în studiile privind astmul alergic

#### Descrierea anumitor reacții adverse

##### Tulburări ale sistemului imunitar

Pentru informații suplimentare, vezi pct. 4.4.

##### Anafilaxie

În timpul studiilor clinice, reacțiile anafilactice au fost rare. Totuși, datele de după punerea pe piață în urma unei cercetări cumulate în baza de date de siguranță au evidențiat un total de 898 cazuri de anafilaxie. Pe baza unei expuneri estimate de 566 923 pacienți ani, aceasta a determinat o rată de raportare de aproximativ 0,20%.

##### Evenimente arteriale tromboembolice (EAT)

În cadrul studiilor clinice controlate și în timpul analizelor intermediare ale unui studiu observațional s-a observat un dezechilibru numeric al EAT. Definiția obiectivului compus reprezentat de EAT a inclus accidentul vascular cerebral, atacul ischemic tranzitoriu, infarctul miocardic, angina instabilă și decesul din cauze cardiovasculare (inclusiv deces din cauze necunoscute). În cadrul analizei finale a studiului observațional, rata EAT per 1 000 pacienți ani a fost de 7,52 (115/15 286 pacienți ani) pentru pacienții tratați cu omalizumab și de 5,12 (51/9 963 pacienți ani) pentru pacienții din grupul de control. În cadrul unei analize multivariate care a verificat factorii inițiali de risc cardiovascular, raportul de risc a fost de 1,32 (interval de încredere 95%, 0,91-1,91). În cadrul unei analize separate a studiilor clinice centralizate, care a inclus toate studiile clinice randomizate, dublu-orb, placebo controlate, cu durata de 8 sau mai multe săptămâni, rata EAT per 1 000 pacienți ani a fost de 2,69 (5/1 856 pacienți ani) pentru pacienții tratați cu omalizumab și de 2,38 (4/1 680 pacienți ani) pentru pacienții tratați cu placebo (raport incidentă 1,13, interval de încredere 95%, 0,24-5,71).

### Trombocite

În studiile clinice, câțiva pacienți au avut numărul de trombocite sub limita inferioară a intervalului valorilor normale. După punerea pe piață s-au raportat cazuri izolate de trombocitopenie idiopatică, incluzând cazuri severe.

### Infestări parazitare

Un studiu placebo controlat la pacienții cu risc crescut, cronic de infestare helmintică a demonstrat o ușoară creștere a proporției de infestări la asocierea omalizumab, care nu a fost semnificativă statistic. Durata, severitatea și răspunsul la tratament ale infestărilor au fost nemodificate (vezi pct. 4.4).

### Lupus eritematos sistemic

La pacienții cu astm bronșic moderat până la sever și USC au fost raportate cazuri de lupus eritematos sistemic (LES) în studiile clinice și experiența de după punerea pe piață. Patogenia LES nu este bine înțeleasă.

### Raportarea reacțiilor adverse suspectate

Raportarea reacțiilor adverse suspectate după autorizarea medicamentului este importantă. Acest lucru permite monitorizarea continuă a raportului beneficiu/risc al medicamentului. Profesioniștii din domeniul sănătății sunt rugați să raporteze orice reacție adversă suspectată prin intermediul sistemului național de raportare, astfel cum este menționat în [Anexa V](#).

## **4.9 Supradozaj**

Nu s-a determinat doza maximă tolerată de Omlyclo. Pacienților li s-au administrat intravenos doze unice de până la 4 000 mg, fără evidențierea de efecte toxice limitante de doză. Cea mai mare doză cumulată administrată pacienților a fost de 44 000 mg, pe o perioadă de 20 săptămâni și această doză nu a produs niciun efect acut nedorit.

Dacă se suspectează un supradozaj, pacientul trebuie monitorizat pentru detectarea oricărui semn sau simptome anormale. Trebuie găsit și instituit un tratament medicamentos adecvat.

## **5. PROPRIETĂȚI FARMACOLOGICE**

### **5.1 Proprietăți farmacodinamice**

Grupa farmacoterapeutică: medicamente pentru afecțiuni obstructive ale căilor respiratorii, alte medicamente sistemice pentru afecțiuni obstructive ale căilor respiratorii, codul ATC: R03DX05.

Omlyclo este un medicament biosimilar. Informații detaliate sunt disponibile pe site-ul Agenției Europene pentru Medicamente <https://www.ema.europa.eu>.

### Mecanism de acțiune

Omalizumab este un anticorp monoclonal umanizat, obținut prin recombinare ADN care se leagă în mod selectiv de imunoglobulina umană E (IgE) și previne legarea IgE de Fc $\epsilon$ RI (receptor IgE de mare afinitate) de bazofile și mastocite, reducând astfel cantitatea de IgE libere, disponibilă pentru declanșarea cascadei alergice. Anticorpul este o kappa IgG1 care conține regiuni-cadru umane împreună cu regiuni complementare de anticorp sursă murin care se leagă de IgE.

Tratamentul subiecților atopici cu omalizumab a determinat scăderea numărului receptorilor Fc $\epsilon$ RI (fenomen de down-regulation) de pe suprafața bazofilelor. Omalizumab inhibă inflamația mediată de IgE, fapt evidențiat de numărul redus de eozinofile din sânge și țesuturi și de mediatorii inflamatorii diminuați, inclusiv IL-4, IL-5 și IL-13, prin celule care aparțin sau nu sistemului imunitar înăscut și adaptativ.

## Efecte farmacodinamice

### Astm alergic

După stimularea cu un alergen, eliberarea histaminei *in vitro* din bazofilele izolate de la subiecții tratați cu omalizumab fost redusă cu aproximativ 90%, comparativ cu valorile obținute înaintea tratamentului.

În studiile clinice la pacienții cu astm alergic, concentrațiile serice ale IgE libere au fost reduse, în funcție de doză, în prima oră după prima doză și menținute în intervalul dintre doze. La un an după întreruperea administrării omalizumab, concentrațiile IgE au revenit la valorile anterioare tratamentului, fără observarea unui rebound al concentrațiilor IgE după eliminarea medicamentului.

### Rinosinuzită cronică cu polipoză nazală (RSCcPN)

În studiile clinice la pacienții cu RSCcPN, tratamentul cu omalizumab a condus la o reducere a IgE plasmatică liberă (aprox. 95%) și la o creștere a valorilor plasmatică totale ale IgE, la un nivel similar cu cel observat la pacienții cu astm alergic. Valorile plasmatică IgE totale au crescut din cauza formării complexelor omalizumab-IgE care au o rată mai lentă de eliminare comparativ cu IgE liber.

## Eficacitate și siguranță clinică

### Astm alergic

#### *Adulți și adolescenți cu vârsta $\geq 12$ ani*

Eficacitatea și siguranța omalizumab au fost demonstrate într-un studiu de 28 săptămâni dublu orb, placebo controlat (studiul 1), care a implicat 419 pacienți cu astm alergic sever, cu vârsta cuprinsă între 12-79 ani, care au avut funcție pulmonară redusă ( $FEV_1$  estimat la 40-80%) și control redus al simptomelor astmatice, în ciuda dozelor mari de corticosteroizi și agoniști beta2 cu acțiune de lungă durată, administrați inhalator. Pacienții eligibili au prezentat numeroase crize astmatice, care au necesitat tratament sistemic cu corticosteroizi sau au fost spitalizați sau s-au prezentat la camera de gardă în ultimul an datorită crizelor severe de astm bronșic, în ciuda tratamentului continuu cu doze mari de corticosteroizi și agoniști beta2 cu acțiune de lungă durată, administrați inhalator. Omalizumab sau placebo s-au administrat subcutanat ca tratament adjuvant la tratamentul cu dipropionat de beclometazonă (sau echivalent)  $>1\ 000$  micrograme și agoniști beta2 cu acțiune de lungă durată. Au fost permise tratamente de întreținere cu corticosteroizi orali, teofilină și modificatori de leucotriene (la 22%, 27%, respectiv la 35% dintre pacienți).

Obiectivul principal a fost frecvența crizelor de astm bronșic care necesită tratament cu corticosteroizi sistemici în cure. Omalizumab a redus frecvența crizelor de astm bronșic cu 19% ( $p = 0,153$ ). Evaluări suplimentare, care au demonstrat semnificație statistică ( $p < 0,05$ ) în favoarea omalizumab, au inclus reducerea crizelor severe (când funcția pulmonară a pacientului a fost redusă sub 60% din valoarea maximă proprie și necesită corticosteroizi sistemici) și a vizitelor de urgență din cauza astmului bronșic (cuprinzând spitalizări, prezentare la camera de gardă și vizite neprogramate la doctor) precum și îmbunătățirea evaluării generale efectuate de către medic a eficacității tratamentului, calității vieții asociată astmului (CVA), simptomelor astmului și funcției pulmonare.

Într-o analiză de subgrup, probabilitatea de a obține beneficii semnificative clinic cu omalizumab a fost mult mai mare la pacienții cu concentrații ale IgE totale  $\geq 76$  UI/ml înainte de tratament. La acești pacienți din studiul 1, omalizumab a redus frecvența crizelor de astm bronșic cu 40% ( $p = 0,002$ ). În plus, mai mulți pacienți din populația cu IgE totale  $\geq 76$  UI/ml din programul omalizumab pentru astmul bronșic sever au obținut răspunsuri semnificative clinic. Tabelul 5 cuprinde rezultatele obținute în cadrul populației din studiul 1.

**Tabelul 5 Rezultatele studiului 1**

	Întreaga populație a studiului 1	
	Omalizumab N=209	Placebo N=210
<b>Crizele de astm bronșic</b>		
Evaluare pe o perioadă de 28 săptămâni	0,74	0,92
% reducere, valoare p pentru raportul evaluării	19,4%, p = 0,153	
<b>Crize severe de astm bronșic</b>		
Evaluare pe o perioadă de 28 săptămâni	0,24	0,48
% reducere, valoare p pentru raportul evaluării	50,1%, p = 0,002	
<b>Vizite de urgență</b>		
Evaluare pe o perioadă de 28 săptămâni	0,24	0,43
% reducere, valoare p pentru raportul evaluării	43,9%, p = 0,038	
<b>Evaluarea generală de către medic</b>		
% persoane care au răspuns*	60,5%	42,8%
Valoare p**	<0,001	
<b>Îmbunătățire CVA</b>		
% de pacienți cu îmbunătățire $\geq 0,5$	60,8%	47,8%
Valoare p	0,008	

\* Îmbunătățire semnificativă sau control complet  
\*\* Valoare p a distribuției generale a evaluării

Studiul 2 a evaluat eficacitatea și siguranța omalizumab în cadrul unei populații de 312 persoane cu astm alergic sever care au corespuns cu populația din studiul 1. În acest studiu deschis, tratamentul cu omalizumab a condus la o reducere cu 61% a frecvenței crizelor de astm bronșic semnificative clinic, comparativ numai cu tratamentul uzual pentru astm bronșic.

Patru mari studii suplimentare, de susținere, placebo controlate, cu durata de 28 până la 52 săptămâni, la 1 722 adulți și adolescenți (studiile 3, 4, 5, 6) au evaluat eficacitatea și siguranța omalizumab la pacienții cu astm bronșic sever persistent. Majoritatea pacienților erau controlați inadecvat, dar au primit tratament concomitent pentru astm, într-o cantitate mai mică decât pacienții din studiile 1 sau 2. Studiile 3-5 au utilizat ca obiectiv principal crizele, în timp ce studiul 6 a evaluat în primul rând scăderea utilizării corticosteroizilor inhalatori.

În studiile 3, 4 și 5, pacienții tratați cu omalizumab au prezentat o reducere a frecvenței crizelor de astm bronșic cu 37,5% (p = 0,027), 40,3% (p<0,001) și 57,6% (p<0,001) comparativ cu placebo.

În studiul 6, un număr semnificativ mai mare de pacienți cu astm alergic sever, tratați cu omalizumab, au putut să reducă doza de fluticazonă până la  $\leq 500$  micrograme pe zi fără afectarea controlului astmului (60,3%), comparativ cu grupul placebo (45,8%, p<0,05).

Scorurile privind calitatea vieții au fost determinate utilizând chestionarul Juniper Asthma-related Quality of Life. În cazul tuturor celor șase studii, s-a înregistrat o îmbunătățire semnificativă statistic, față de începerea tratamentului, în ceea ce privește scorurile privind calitatea vieții la pacienții tratați cu omalizumab, comparativ cu grupul placebo sau cel de control.

Evaluarea generală de către medic a eficacității tratamentului:

Evaluarea generală de către medic a fost efectuată în cinci din studiile menționate anterior, ca determinare generală a controlului astmului bronșic, fiind efectuată de către medicul curant. Medicul a putut lua în calcul PEF (fluxul expirator maxim), simptomele din timpul zilei și al nopții, utilizarea medicației de salvare, spirometria și crizele. În toate cele cinci studii, s-a considerat că un procent semnificativ mai mare din pacienții tratați cu omalizumab a înregistrat fie o îmbunătățire marcată, fie un control complet al astmului, comparativ cu pacienții cărora la s-a administrat placebo.

### *Copii cu vârsta cuprinsă între 6 ani <12 ani*

Principalele dovezi care susțin siguranța și eficacitatea omalizumab la grupa de vârstă de la 6 la <12 ani provin dintr-un studiu multicentric, randomizat, dublu-orb, placebo controlat (studiul 7).

Studiul 7 a fost un studiu placebo controlat care a inclus un subgrup specific de pacienți (N=235), așa cum este definit în această indicație, care au fost tratați cu corticosteroizi administrați inhalator cu doze mari ( $\geq 500$   $\mu\text{g}/\text{zi}$  echivalent fluticazonă) plus agonist beta cu acțiune de lungă durată.

Exacerbarea clinic semnificativă a fost definită drept o agravare a simptomelor de astm determinată clinic de investigator, care necesită dublarea dozei inițiale de corticosteroizi administrați inhalator timp de cel puțin 3 zile și/sau tratament cu corticosteroizi sistemici de urgență (administrați oral sau intravenos) timp de cel puțin 3 zile.

În grupul specific de pacienți cărora li s-au administrat corticosteroizi administrați inhalator cu doze mari, grupul căruia i s-a administrat omalizumab a prezentat o rată statistic semnificativ mai mică de exacerbări clinic semnificative ale astmului decât grupul căruia i s-a administrat placebo. La 24 săptămâni, diferența dintre ratele grupurilor de tratament a reprezentat o scădere cu 34% (raport rată 0,662,  $p = 0,047$ ) la pacienții care au primit omalizumab față de placebo. În cea de-a doua perioadă de tratament, dublu-orb, cu durata de 28 săptămâni, diferența dintre ratele înregistrate de grupurile de tratament a reprezentat o scădere de 63% (raport rată 0,37,  $p < 0,001$ ) pentru pacienții care au primit omalizumab față de cei care au primit placebo.

În perioada de tratament dublu-orb, cu durata de 52 săptămâni (inclusiv faza cu durată de 24 săptămâni cu administrare de steroizi în doză fixă și faza cu durata de 28 săptămâni cu ajustare a dozei de steroizi), diferența dintre ratele înregistrate de grupurile de tratament a reprezentat o scădere relativă cu 50% (raport rată 0,504,  $p < 0,001$ ) a exacerbărilor la pacienții cărora li s-a administrat omalizumab.

Grupul căruia i s-a administrat omalizumab a înregistrat scăderi mai mari ale terapiei de urgență cu beta-agoniști decât grupul placebo la finele perioadei de tratament de 52 săptămâni, deși diferența dintre grupurile de tratament nu a fost statistic semnificativă. Pentru evaluarea globală a a eficacității tratamentului, la finele perioadei de tratament dublu-orb, cu durata de 52 săptămâni, în subgrupul de pacienți cu afecțiune severă cărora li s-au administrat corticosteroizi administrați inhalator cu doze mari plus agonisti beta cu acțiune de lungă durată, procentajul de pacienți cu eficacitate „excelentă” a tratamentului a fost mai mare, iar procentajele de pacienți cu eficacitate „moderată” sau „slabă” au fost mai reduse în grupul tratat cu omalizumab în comparație cu grupul placebo; diferența dintre grupuri a fost statistic semnificativă ( $p < 0,001$ ), în timp ce nu au existat diferențe între grupurile cărora li s-a administrat omalizumab și grupurile cu placebo în ce privește scorurile subiective ale pacienților privind Calitatea Vieții.

### *Rinosinuzită cronică cu polipoză nazală (RSCcPN)*

Siguranța și eficacitatea omalizumab au fost evaluate în două studii randomizate, dublu-orb, placebo controlate, la pacienți cu RSCcPN (Tabelul 7). Pacienții au utilizat omalizumab sau placebo subcutanat, la interval de 2 sau 4 săptămâni (vezi pct. 4.2). Toți pacienții au utilizat terapie intranasală de bază cu mometazonă pe durata studiului. Pentru includerea în studiu nu a fost necesară operație chirurgicală sino-nazală anterioară sau utilizare sistemică anterioară de corticosteroizi. Pacienții au utilizat omalizumab sau placebo timp de 24 săptămâni, urmat de o perioadă de monitorizare de 4 săptămâni. Caracteristicile demografice sau inițiale, inclusiv comorbidități alergice, sunt descrise în Tabelul 6.

**Tabelul 6 Caracteristici demografice sau inițiale în studiile privind polipoza nazală**

<b>Parametru</b>	<b>Studiul 1 privind polipoza nazală N=138</b>	<b>Studiul 2 privind polipoza nazală N=127</b>
Vârsta medie (ani) (DS)	51,0 (13,2)	50,1 (11,9)
% bărbați	63,8	65,4
Pacienți care au utilizat corticosteroizi sistemici în anul anterior (%)	18,8	26,0
Scor endoscopic bilateral privind polipii nazali (NPS): mediu (DS), interval 0-8	6,2 (1,0)	6,3 (0,9)
Scor privind congestia nazală (NCS): medie (DS), interval 0-3	2,4 (0,6)	2,3 (0,7)
Scor privind simțul olfactiv: medie (DS), interval 0-3	2,7 (0,7)	2,7 (0,7)
Scor total SNOT-22: medie (DS) interval 0-110	60,1 (17,7)	59,5 (19,3)
Eozinofile sanguine (celule/ $\mu$ l): medie (DS)	346,1 (284,1)	334,6 (187,6)
Total IgE UI/ml: medie (DS)	160,9 (139,6)	190,2 (200,5)
Astm bronșic (%)	53,6	60,6
Ușor (%)	37,8	32,5
Moderat (%)	58,1	58,4
Sever (%)	4,1	9,1
Afecțiuni respiratorie exacerbată de aspirină (%)	19,6	35,4
Rinită alergică	43,5	42,5

DS = deviere standard; SNOT-22 = Chestionar privind Testul 22 pentru rezultate sino-nazale; IgE = Imunoglobulină E; IU = unități internaționale. Pentru SPN, SCN și SNOT-22, scorurile mai mari indică o severitate mai mare a bolii.

Obiectivele primare au fost scorul privind polipii nazali bilaterali (SPN) și scorul mediu zilnic privind congestia nazală (SCN) în săptămâna 24. În ambele studii 1 și 2 privind polipoza nazală, pacienții care au utilizat omalizumab au prezentat ameliorări mai mari față de valoarea inițială în săptămâna 24 ale SPN și SCN medie săptămânală, mai mari comparativ cu cele asociate cu pacienții care și-au administrat placebo. Rezultatele din studiile 1 și 2 privind polipoza nazală sunt evidențiate în Tabelul 7.

**Tabelul 7 Modificare față de valoarea inițială în săptămâna 24 a scorurilor clinice din studiul 1 privind polipoza nazală, studiul 2 privind polipoza nazală și datele centralizate**

	Studiul 1 privind polipoza nazală		Studiul 2 privind polipoza nazală		Rezultate centralizate privind polipoza nazală	
	Placebo	Omalizumab	Placebo	Omalizumab	Placebo	Omalizumab
N	66	72	65	62	131	134
Scor polipi nazali						
Valoare medie inițială	6,32	6,19	6,09	6,44	6,21	6,31
Modificare medie LS în săptămâna 24	0,06	-1,08	-0,31	-0,90	-0,13	-0,99
Diferență (IC 95%)	-1,14 (-1,59, -0,69)		-0,59 (-1,05, -0,12)		-0,86 (-1,18, -0,54)	
valoare p	<0,0001		0,0140		<0,0001	
Media pe 7 zile a scorului privind congestia nazală zilnică						
Valoare medie inițială	2,46	2,40	2,29	2,26	2,38	2,34
Modificare medie LS în săptămâna 24	-0,35	-0,89	-0,20	-0,70	-0,28	-0,80
Diferență (IC 95%)	-0,55 (-0,84, -0,25)		-0,50 (-0,80, -0,19)		-0,52 (-0,73, -0,31)	
valoare p	0,0004		0,0017		<0,0001	
STSN						
Valoare medie inițială	9,33	8,56	8,73	8,37	9,03	8,47
Modificare medie LS în săptămâna 24	-1,06	-2,97	-0,44	-2,53	-0,77	-2,75
Diferență (IC 95%)	-1,91 (-2,85, -0,96)		-2,09 (-3,00, -1,18)		-1,98 (-2,63, -1,33)	
valoare p	0,0001		<0,0001		<0,0001	
SNOT-22						
Valoare medie inițială	60,26	59,82	59,80	59,21	60,03	59,54
Modificare medie LS în săptămâna 24	-8,58	-24,70	-6,55	-21,59	-7,73	-23,10
Diferență (IC 95%)	-16,12 (-21,86, -10,38)		-15,04 (-21,26, -8,82)		-15,36 (-19,57, -11,16)	
valoare p	<0,0001		<0,0001		<0,0001	
(DMI = 8,9)						
UPSIT						
Valoare medie inițială	13,56	12,78	13,27	12,87	13,41	12,82
Modificare medie LS în săptămâna 24	0,63	4,44	0,44	4,31	0,54	4,38
Diferență (IC 95%)	3,81 (1,38, 6,24)		3,86 (1,57, 6,15)		3,84 (2,17, 5,51)	
valoare p	0,0024		0,0011		<0,0001	

LS = cel mai mic pătrat; IC = interval de confidență; STSN = Scor total simptome nazale; SNOT-22 = Chestionar privind Testul 22 pentru rezultate sino-nazale; UPSIT = Test identificare simț olfactiv efectuat de Universitatea din Pennsylvania; DMI = diferență minimă importantă.

**Figura 1** Modificare medie față de valoarea inițială a scorului privind congestia nazală și modificare medie față de valoarea inițială a scorului privind polipoza nazală, pe grupe de tratament din studiul 1 și studiul 2 privind polipoza nazală

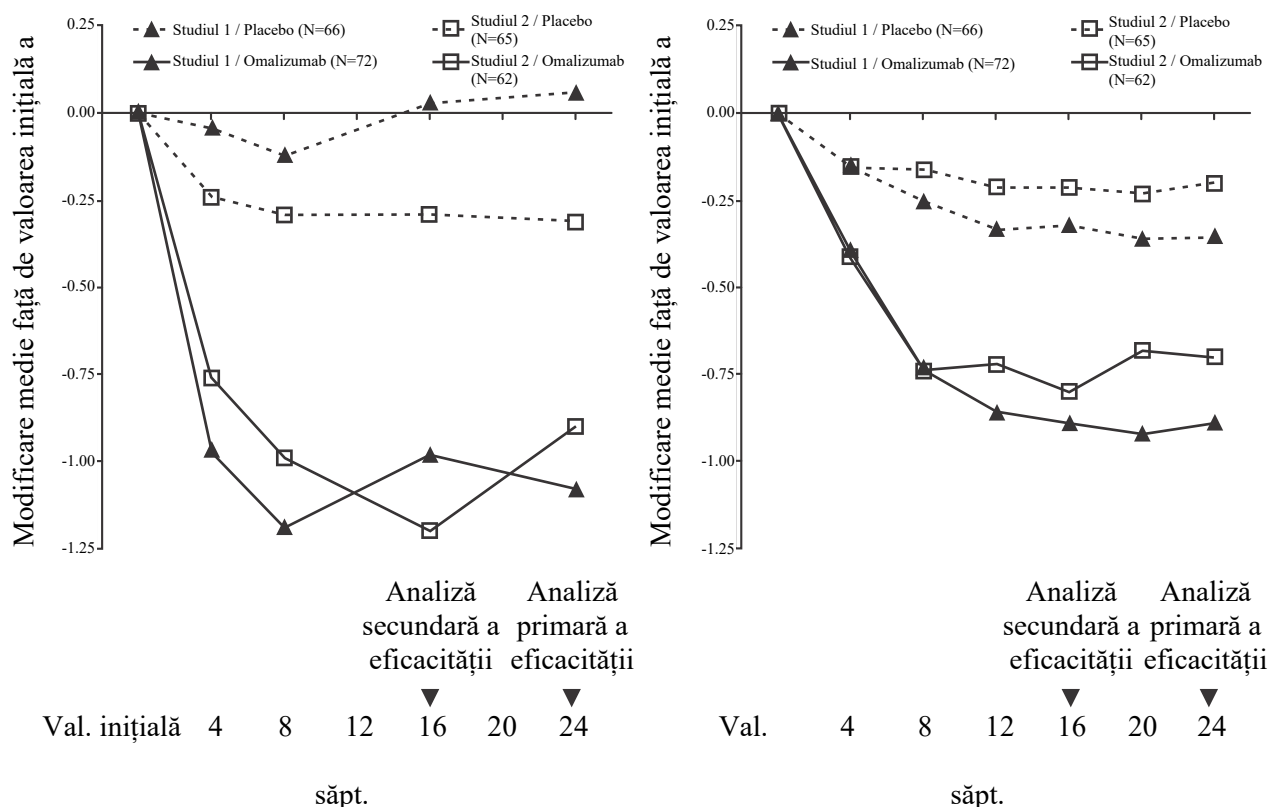

Într-o analiză centralizată prespecificată a tratamentului de salvare (corticosteroizi sistemici administrați timp de  $\geq 3$  zile consecutive sau polipectomie nazală) pe o perioadă de tratament de 24 săptămâni, procentul de pacienți care au necesitat tratament de salvare a fost mai mic la cei care au utilizat omalizumab comparativ cu cei care au utilizat placebo (2,3%, respectiv 6,2%). Riscul relativ asociat cu administrarea anterioară de tratament de salvare la pacienții care au utilizat omalizumab comparativ cu placebo a fost de 0,38 (IC 95%: 0,10, 1,49). În niciunul dintre studii nu au fost raportate operații chirurgicale sino-nazale.

Eficacitatea și siguranța pe termen lung ale tratamentului cu omalizumab la pacienții cu RSCcPN, care au participat în studiile clinice 1 și 2 privind polipoza nazală, au fost evaluate într-un studiu deschis, de extensie. Datele privind eficacitatea, provenite din acest studiu, sugerează faptul că beneficiul clinic adus în săptămâna 24 a fost menținut până în săptămâna 52. Datele privind siguranța au corespuns, în general, profilului de siguranță cunoscut al omalizumab.

## 5.2 Proprietăți farmacocinetice

Farmacocinetica omalizumab a fost studiată la pacienții adulți și adolescenți cu astm alergic, ca și la pacienții adulți cu RSCcPN. Caracteristicile farmacocinetice generale ale omalizumab sunt similare la aceste categorii de pacienți.

### Absorbție

După administrarea subcutanată, omalizumab este absorbit cu o biodisponibilitate medie absolută de 62%. După o singură administrare subcutanată la pacienții adulți și adolescenți cu astm bronșic, omalizumab a fost absorbit lent, atingând concentrații plasmatice maxime după o perioadă medie de 7-8 zile. Farmacocinetica omalizumab este lineară pentru doze mai mari de 0,5 mg/kg. După administrarea de doze repetate de omalizumab, la starea de echilibru, ariile de sub curba concentrației

plasmatică în funcție de timp, din Ziua 0 până în Ziua 14, au fost de până la 6 ori mai mari decât cele după prima doză.

Administrarea de omalizumab fabricat ca formulă liofilizată sau lichidă a condus la profiluri plasmatică similare de concentrație-timp ale omalizumab.

### Distribuție

*In vitro*, omalizumab formează cu IgE complexe de dimensiuni limitate. *In vitro* și *in vivo* nu au fost observate complexe precipitate și complexe cu masa moleculară mai mare de un milion Daltoni. La pacienți, după administrare subcutanată, volumul aparent de distribuție a fost de  $78 \pm 32$  ml/kg.

### Eliminare

Clearance-ul omalizumab implică procesele de eliminare ale IgG, precum și clearance-ul prin legare specifică și formare de complexe cu ligandul țintă, IgE. Eliminarea IgG la nivel hepatic cuprinde degradarea în sistemul reticulo-endotelial și celulele endoteliale. De asemenea, IgG intacte sunt eliminate prin bilă. La pacienții cu astm bronșic, timpul de înjumătățire plasmatică prin eliminare a omalizumab este în medie 26 zile, cu un clearance mediu aparent de  $2,4 \pm 1,1$  ml/kg și zi. În plus, prin dublarea greutateii corporale se dublează aproximativ clearance-ul aparent.

### Caracteristici la populațiile de pacienți

#### Vârstă, rasă/etnie, sex, indice de masă corporală

S-au analizat proprietățile farmacocinetice populaționale ale omalizumab pentru a evalua efectele asupra caracteristicilor demografice. Analizele acestor date limitate sugerează că nu sunt necesare ajustări ale dozei în funcție de vârstă (6-76 ani pentru pacienții cu astm alergic; 18 până la 75 ani pentru pacienții cu RSCcPN), rasă/etnie, sex sau indice de masă corporală (vezi pct. 4.2).

#### Insuficiență renală și hepatică

Nu există date farmacocinetice sau farmacodinamice pentru pacienții cu insuficiență renală sau hepatică (vezi pct. 4.2 și 4.4).

## **5.3 Date preclinice de siguranță**

Siguranța omalizumab a fost studiată pe maimuțele cynomolgus, deoarece omalizumab se leagă cu afinitate similară de IgE umane și ale cynomolgus. După administrare subcutanată sau intravenoasă de doze repetate, la unele maimuțe s-au detectat anticorpi ai omalizumab. Cu toate acestea, nu s-a observat toxicitate aparentă precum tulburări mediate prin complexe imune sau citotoxicitate dependentă de complement. Nu există dovezi ale unui răspuns anafilactic determinat de degranularea mastocitelor la maimuțele cynomolgus.

Administrarea cronică de omalizumab la valori ale dozei de până la 250 mg/kg (de minim 14 ori doza clinică maximă în mg/kg conform tabelului recomandat de dozare) a fost bine tolerată la primatul non-umane (animale adulte și tinere), cu excepția scăderii trombocitelor, dependente de doză și de vârstă, cu o sensibilitate crescută la animalele tinere. Concentrația plasmatică necesară pentru a produce o scădere cu 50% a numărului de trombocite față de valoarea inițială la o maimuță adultă cynomolgus a fost de aproximativ 4 până la 20 ori mai mare decât concentrațiile plasmatică clinice maxime anticipate. În plus, la maimuțele cynomolgus, la locurile de injecție s-au observat hemoragie acută și inflamație.

Nu s-au efectuat studii specifice de carcinogenitate cu omalizumab.

În studiile de reproducere la maimuțele cynomolgus, doze de până la 75 mg/kg pe săptămână (de minim 8 ori doza clinică maximă recomandată în mg/kg pe o perioadă de 4 săptămâni), administrate subcutanată, nu au evidențiat toxicitate maternă, embriotoxicitate sau teratogenitate, când au fost

administrare în timpul organogenezei și nu au evidențiat reacții adverse asupra creșterii fetale sau neonatale, când au fost administrate în timpul ultimei perioade a sarcinii, al nașterii și alăptării.

La maimuțele cynomolgus, omalizumab se excretă în laptele matern. Concentrațiile din lapte ale omalizumab au fost 0,15% din concentrațiile serice materne.

## **6. PROPRIETĂȚI FARMACEUTICE**

### **6.1 Lista excipienților**

L-arginină clorhidrat  
Clorhidrat de L-histidină monohidrat  
L-histidină  
Polisorbat 20 (E 432)  
Apă pentru preparate injectabile

### **6.2 Incompatibilități**

Acest medicament nu trebuie amestecat cu alte medicamente.

### **6.3 Perioada de valabilitate**

2 ani.

Medicamentul poate fi păstrat la o temperatură de 25°C pentru o durată totală de 7 zile.

### **6.4 Precauții speciale pentru păstrare**

A se păstra la frigider (2°C – 8°C).

A nu se congela.

A se păstra în ambalajul original pentru a fi protejat de lumină.

### **6.5 Natura și conținutul ambalajului**

#### Omlyclo 75 mg soluție injectabilă în seringă preumplută

Omlyclo 75 mg soluție injectabilă în seringă preumplută este furnizat sub formă de 0,5 ml soluție într-un cilindru de seringă preumplută (sticlă de tip I), cu ac special subțire de mărime 27 fixat (oțel inoxidabil) (tip I), piston cu opritor (elastomer) și protecție pentru ac (elastomer și polipropilenă).

Un ambalaj conținând 1 seringă preumplută și ambalaje colective ce conțin 3 (3 x 1) seringi preumplute.

#### Omlyclo 75 mg soluție injectabilă în stilou injector preumplut

Omlyclo 75 mg soluție injectabilă în stilou injector preumplut este furnizat sub formă de 0,5 ml soluție într-un cilindru de stilou injector preumplut (sticlă de tip I), cu ac special subțire mărime 27 fixat (oțel inoxidabil) (tip I), piston cu opritor (elastomer) și protecție pentru ac (elastomer și polipropilenă).

Un ambalaj conținând 1 stilou injector preumplut și ambalaje colective ce conțin 3 (3 x 1) stilouri injectoare preumplute.

Este posibil ca nu toate mărimile de ambalaj să fie comercializate.

### **6.6 Precauții speciale pentru eliminarea reziduurilor și alte instrucțiuni de manipulare**

#### Seringă preumplută

Seringa preumplută de unică folosință este pentru administrare unică. Aceasta trebuie scoasă din frigider cu 30 până la 45 de minute înainte de injectare pentru a-i permite să ajungă la temperatura camerei.

#### Stilou injector preumplut

Stiloul injector preumplut de unică utilizare este pentru administrare unică. Acesta trebuie scos din frigider cu 30 – 45 minute înainte de injectare pentru a ajunge la temperatura camerei.

#### Instrucțiuni de eliminare

Eliminați imediat seringă sau stiloul injector utilizate într-un container pentru obiecte ascuțite.

Orice medicament neutilizat sau material rezidual trebuie eliminat în conformitate cu reglementările locale.

### **7. DEȚINĂTORUL AUTORIZAȚIEI DE PUNERE PE PIAȚĂ**

Celltrion Healthcare Hungary Kft.  
1062 Budapesta,  
Váci út 1-3. WestEnd Office Building B torony  
Ungaria

### **8. NUMERELE AUTORIZAȚIEI DE PUNERE PE PIAȚĂ**

#### Omlyclo 75 mg soluție injectabilă în seringă preumplută

EU/1/24/1817/001  
EU/1/24/1817/009

#### Omlyclo 75 mg soluție injectabilă în stilou injector preumplut

EU/1/24/1817/005  
EU/1/24/1817/010

### **9. DATA PRIMEI AUTORIZĂRI SAU A REÎNNOIRII AUTORIZAȚIEI**

Data primei autorizări: 16 mai 2024

### **10. DATA REVIZUIRII TEXTULUI**

Informații detaliate privind acest medicament sunt disponibile pe site-ul Agenției Europene pentru Medicamente <http://www.ema.europa.eu>.

▼ Acest medicament face obiectul unei monitorizări suplimentare. Acest lucru va permite identificarea rapidă de noi informații referitoare la siguranță. Profesioniștii din domeniul sănătății sunt rugați să raporteze orice reacții adverse suspectate. Vezi pct. 4.8 pentru modul de raportare a reacțiilor adverse.

## 1. DENUMIREA COMERCIALĂ A MEDICAMENTULUI

Omlyclo 150 mg soluție injectabilă în seringă preumplută  
Omlyclo 300 mg soluție injectabilă în seringă preumplută  
Omlyclo 150 mg soluție injectabilă în stilou injector preumplut

## 2. COMPOZIȚIA CALITATIVĂ ȘI CANTITATIVĂ

Omlyclo 150 mg soluție injectabilă în seringă preumplută

Fiecare seringă preumplută de 1 ml soluție conține omalizumab 150 mg\*.

Omlyclo 300 mg soluție injectabilă în seringă preumplută

Fiecare seringă preumplută de 2 ml soluție conține omalizumab 300 mg\*.

Omlyclo 150 mg soluție injectabilă în stilou injector preumplut

Fiecare stilou injector preumplut de 1 ml soluție conține omalizumab 150 mg\*.

\*Omalizumab este un anticorp monoclonal umanizat creat prin tehnologie ADN recombinant pe o linie de celule mamifere din ovar de hamster chinezesc (CHO).

Excipient cu efect cunoscut

Acest medicament conține 0,40 mg de polisorbata 20 (E 432) în fiecare ml de soluție.

Pentru lista tuturor excipienților, vezi pct. 6.1.

## 3. FORMA FARMACEUTICĂ

Soluție injectabilă (injecție)

Soluție transparentă până la opalescentă, incoloră până la galben-marونیu deschis.

## 4. DATE CLINICE

### 4.1 Indicații terapeutice

Astm alergic

Omlyclo este indicat la adulți, adolescenți și copii (cu vârsta cuprinsă între 6 până la < de 12 ani).

Tratamentul cu Omlyclo trebuie avut în vedere numai la pacienții cu astm bronșic mediat cu certitudine de IgE (imunoglobulină E) (vezi pct. 4.2).

*Adulți și adolescenți (cu vârsta de 12 ani și peste)*

Omlyclo este indicat ca tratament adjuvant pentru îmbunătățirea controlului astmului bronșic la pacienții cu astm alergic sever persistent, care prezintă test cutanat pozitiv sau reactivitate *in vitro* la un alergen permanent din aer și care au funcția pulmonară redusă ( $FEV_1 < 80\%$ ), precum și simptome

frecvente în timpul zilei sau treziri bruște în timpul nopții și care au avut multiple exacerbări astmatice severe confirmate, în ciuda administrării zilnice pe cale inhalatorie de doze mari de corticosteroizi și agoniști beta 2 cu acțiune de lungă durată.

#### *Copii (cu vârsta între 6 și <12 ani)*

Omlcyclo este indicat ca tratament adjuvant pentru îmbunătățirea controlului astmului bronșic la pacienții cu astm alergic sever persistent, care prezintă test cutanat pozitiv sau reactivitate *in vitro* la un alergen permanent din aer și simptome frecvente în timpul zilei sau treziri bruște în timpul nopții și care au avut multiple exacerbări astmatice severe confirmate, în ciuda administrării zilnice pe cale inhalatorie de doze mari de corticosteroizi și agoniști beta 2 cu acțiune de lungă durată.

#### Rinosinuzită cronică cu polipoză nazală (RSCcPN)

Omlcyclo este indicat ca terapie adjuvantă, în asociere cu corticosteroizi cu administrare intranasală (CSIN), în tratamentul adulților (cu vârsta de 18 ani și peste) cu RSCcPN severă la care terapia cu CSIN nu asigură controlul adecvat al bolii.

#### Urticarie spontană cronică (USC)

Omlcyclo este indicat ca tratament adjuvant al urticariei spontane cronice la pacienți adulți și adolescenți (12 ani și peste această vârstă), cu răspuns neadecvat la tratamentul cu antihistaminice H1.

## **4.2 Doze și mod de administrare**

Tratamentul trebuie inițiat de către medici calificați în diagnosticarea și tratamentul astmului bronșic sever persistent, rinosinuzitei cronice cu polipoză nazală (RSCcPN) sau urticariei spontane cronice.

### Doze

#### Astm alergic și rinosinuzită cronică cu polipoză nazală (RSCcPN)

Stabilirea dozei pentru astmul alergic și RSCcPN urmează aceleași principii de dozare. Doza și frecvența administrării adecvate de omalizumab pentru aceste afecțiuni sunt stabilite în funcție de cantitatea inițială de IgE (UI/ml), determinată înainte de începerea tratamentului, și greutatea corporală (kg). Înainte de administrarea dozei inițiale, pacienților trebuie să li se determine concentrația IgE prin orice determinare uzuală a IgE totale serice, pentru stabilirea dozei. Pe baza acestor determinări, pentru fiecare administrare pot fi necesare 75 până la 600 mg de omalizumab, administrate fracționat în 1 până la 4 injecții.

Este puțin probabil ca pacienții cu astm alergic, cu concentrația IgE inițială mai mică de 76 UI/ml să obțină beneficii terapeutice (vezi pct. 5.1). Înaintea inițierii terapiei, medicii care prescriu acest medicament trebuie să se asigure că pacienții adulți și adolescenți, cu valori ale concentrației IgE mai mici de 76 UI/ml și copii (cu vârsta de la 6 până la <12 ani) cu valori ale concentrației IgE mai mici de 200 UI/ml prezintă reactivitate certă (RAST) *in vitro* la un alergen permanent.

În Tabelul 1 puteți vedea o schemă de conversie, iar Tabelele 2 și 3 prezintă schemele privind determinarea dozei.

Omalizumab nu trebuie administrat pacienților care, înainte de începerea tratamentului, prezintă valori ale concentrației plasmatiche de IgE sau ale greutății corporale, exprimate în kilograme, în afara limitelor din tabelul de dozare.

Doza maximă recomandată este de 600 mg omalizumab la fiecare două săptămâni.

**Tabelul 1 Conversia dozei în număr de seringi/stilouri injectoare\* preumplute, număr de injecții\*\* și volum total de injectat pentru fiecare administrare**

Doză (mg)	Număr de seringi/stilouri injectoare*			Număr de injecții**	Volum total de injectat (ml)
	75 mg	150 mg	300 mg *		
75	1	0	0	1	0,5
150	0	1	0	1	1,0
225	1	1	0	2	1,5
300	0	0	1	1	2,0
375	1	0	1	2	2,5
450	0	1	1	2	3,0
525	1	1	1	3	3,5
600	0	0	2	2	4,0

\*Seringa preumplută Omlyclo 300 mg și toate concentrațiile (75 mg și 150 mg) din stilourile injectoare preumplute nu sunt indicate pentru utilizarea la pacienți cu vârsta < 12 ani.

\*\*Acest tabel reprezintă cel mai mic număr de injecții pentru pacient; cu toate acestea, sunt posibile alte combinații de doze pentru seringă/stilou injector pentru a se atinge doza dorită.

**Tabelul 2 ADMINISTRAREA LA FIECARE 4 SĂPTĂMÂNI. Dozele de omalizumab (miligrame per doză) administrate prin injecție subcutanată la fiecare 4 săptămâni**

Concentrație inițială IgE (UI/ml)	Greutate corporală (kg)									
	≥20-25*	>25-30*	>30-40	>40-50	>50-60	>60-70	>70-80	>80-90	>90-125	>125-150
≥30-100	75	75	75	150	150	150	150	150	300	300
>100-200	150	150	150	300	300	300	300	300	450	600
>200-300	150	150	225	300	300	450	450	450	600	
>300-400	225	225	300	450	450	450	600	600		
>400-500	225	300	450	450	600	600				
>500-600	300	300	450	600	600					
>600-700	300		450	600						
>700-800										
>800-900										
>900-1 000										
>1 000-1 100										

ADMINISTRARE LA FIECARE 2 SĂPTĂMÂNI VEZI TABEL 3

\*Greutatea corporală sub 30 kg nu a fost studiată în studiul pivot pentru RSCcPN.

**Tabelul 3 ADMINISTRAREA LA FIECARE 2 SĂPTĂMÂNI. Dozele de omalizumab (miligrame per doză) administrate prin injecție subcutanată la fiecare 2 săptămâni**

Concentrație inițială IgE (UI/ml)	Greutate corporală (kg)									
	≥20-25*	>25-30*	>30-40	>40-50	>50-60	>60-70	>70-80	>80-90	>90-125	>125-150
≥30-100	ADMINISTRARE LA FIECARE 4 SĂPTĂMÂNI VEZI TABEL 2									
>100-200										
>200-300										375
>300-400								450	525	525
>400-500						375	375	525	600	600
>500-600					375	450	450	600		
>600-700		225			375	450	450	525		
>700-800	225	225	300	375	450	450	525	600		
>800-900	225	225	300	375	450	525	600			
>900-1 000	225	300	375	450	525	600				
>1 000-1 100	225	300	375	450	600					
>1 100-1 200	300	300	450	525	600	Date insuficiente pentru a recomanda o doză				
>1 200-1 300	300	375	450	525						
>1 300-1 500	300	375	525	600						

\*Greutatea corporală sub 30 kg nu a fost studiată în studiul pivot pentru RSCcPN.

### Durata tratamentului, monitorizare și ajustări ale dozei

#### *Astm alergic*

Omlyclo este destinat tratamentului de lungă durată. Studiile clinice au demonstrat că durează cel puțin 12-16 săptămâni ca tratamentul să-și dovedească eficacitatea. La 16 săptămâni de la începerea tratamentului cu Omlyclo, pacienții trebuie evaluați de către medicii acestora, pentru determinarea eficacității tratamentului, înaintea administrării unor injecții suplimentare. Decizia de continuare a tratamentului după 16 săptămâni sau ulterior trebuie să fie argumentată de observarea unei îmbunătățiri semnificative în ceea ce privește controlul general al astmului bronșic (vezi pct. 5.1; Evaluarea generală de către medic a eficacității tratamentului).

#### *Rinosinuzită cronică cu polipoză nazală (RSCcPN)*

În studiile clinice pentru RSCcPN, au fost observate modificări ale scorului privind polipii nazali (SPN) și ale scorului privind congestia nazală (SCN) la 4 săptămâni. Necesitatea continuării terapiei trebuie reevaluată periodic în funcție de severitatea bolii pacientului și de nivelul de control al bolii.

#### *Astm alergic și rinosinuzită cronică cu polipoză nazală (RSCcPN)*

Înteruperea tratamentului conduce, în general, la recurența concentrațiilor crescute de IgE libere și a simptomelor asociate. Concentrațiile totale ale IgE cresc în timpul tratamentului și rămân crescute timp de până la un an de la întreruperea acestuia. Prin urmare, o nouă determinare a concentrațiilor de IgE în timpul tratamentului nu poate fi utilizată ca indicator pentru determinarea dozelor. Determinarea dozelor în cazul întreruperii tratamentului pe timp de mai puțin de un an trebuie să se bazeze pe concentrațiile plasmatiche ale IgE obținute la determinarea inițială a dozei. Concentrațiile serice totale ale IgE pot fi determinate din nou pentru stabilirea dozei, dacă tratamentul a fost întrerupt timp de un an sau mai mult.

Dozele trebuie ajustate în cazul unor modificări semnificative ale greutateii corporale (vezi Tabelele 2 și 3).

#### *Urticarie spontană cronică (USC)*

Doza recomandată este de 300 mg, administrată prin injecție subcutanată, la intervale de patru săptămâni. Fiecare doză de 300 mg se administrează sub forma unei injecții subcutanate de 300 mg sau a două injecții subcutanate de 150 mg.

Medicilor prescriptori li se recomandă să evalueze periodic necesitatea continuării tratamentului.

Experiența din studiile clinice privind tratamentul de lungă durată pentru această indicație este descrisă la pct. 5.1.

#### Grupe speciale de pacienți

##### *Vârstnici (cu vârsta de 65 de ani și peste)*

Datele disponibile privind administrarea omalizumab la pacienții cu vârsta peste 65 ani sunt limitate, dar nu există nicio dovadă că pacienții vârstnici necesită o doză diferită față de pacienții adulți tineri.

##### *Insuficiență renală sau hepatică*

Nu au fost efectuate studii privind efectul funcției renale sau hepatice afectate asupra farmacocineticii omalizumabului. Din cauza faptului că clearance-ul omalizumabului la doze clinice este dominat de sistemul reticulo-endotelial (SRE), este improbabil ca acesta să fie modificat de insuficiența renală sau hepatică. Deoarece nu se recomandă o anumită ajustare a dozei pentru acești pacienți, omalizumab trebuie administrat cu precauție (vezi pct. 4.4).

##### *Copii și adolescenți*

În astmul alergic, siguranța și eficacitatea omalizumab la pacienții copii cu vârsta sub 6 ani nu au fost stabilite. Nu sunt disponibile date.

În RSCcPN, siguranța și eficacitatea omalizumab la pacienții cu vârsta sub 18 ani nu au fost stabilite. Nu sunt disponibile date.

În USC, siguranța și eficacitatea omalizumab la pacienții cu vârsta sub 12 ani nu au fost stabilite. Nu sunt disponibile date.

### Mod de administrare

Doar pentru administrare subcutanată. Omalizumab nu trebuie administrat pe cale intravenoasă sau intramusculară.

Seringa preumplută Omlyclo 300 mg și toate concentrațiile (75 mg și 150 mg) din stilourile injectoare preumplute nu sunt indicate pentru utilizarea la pacienți cu vârsta < 12 ani. Seringa preumplută de Omlyclo 75 mg și seringă preumplută de Omlyclo 150 mg se pot utiliza la copii cu vârsta între 6 și 11 ani cu astm bronșic alergic.

Dacă este nevoie de mai mult de o injecție pentru a obține doza necesară, injecțiile trebuie administrate în două sau mai multe locuri de injectare (Tabelul 1).

Pacienții fără antecedente cunoscute de anafilaxie își pot autoadministra Omlyclo sau medicamentul le poate fi administrat de un aparținător, începând cu doza a patra, dacă un medic stabilește că acest lucru este adecvat (vezi pct. 4.4). Pacientul sau aparținătorul trebuie să fi fost instruit anterior cu privire la tehnica corectă de injectare și la recunoașterea primelor semne și simptome ale reacțiilor adverse grave.

Pacienții sau aparținătorii trebuie instruiți să administreze cantitatea întreagă de Omlyclo în conformitate cu instrucțiunile de utilizare furnizate în prospect.

### **4.3 Contraindicații**

Hipersensibilitate la substanța activă sau la oricare dintre excipienții enumerați la pct. 6.1.

### **4.4 Atenționări și precauții speciale pentru utilizare**

#### Trasabilitate

Pentru a avea sub control trasabilitatea medicamentelor biologice, numele și numărul lotului medicamentului administrat trebuie înregistrate cu atenție.

#### Informații generale

Omalizumab nu este indicat pentru tratamentul crizelor acute de astm bronșic, bronhospasmului acut sau stării de rău astmatic.

Omalizumab nu a fost studiat la pacienții cu sindrom hiperimunoglobulinic E sau aspergiloză bronhopulmonară alergică sau pentru profilaxia reacțiilor anafilactice, inclusiv a celor provocate de alergeni alimentari, dermatită atopică sau rinită alergică. Omalizumab nu este indicat pentru tratamentul acestor afecțiuni.

Tratamentul cu omalizumab nu a fost studiat la pacienții cu tulburări autoimune, condiții mediate de complexe imune sau cu insuficiență renală sau hepatică pre-existente (vezi pct. 4.2). Se recomandă prudență atunci când omalizumab este administrat la aceste populații de pacienți.

După începerea tratamentului cu omalizumab, nu se recomandă întreruperea bruscă a corticosteroizilor administrați sistemic sau inhalator în astmul alergic sau RSCcPN. Reducerea dozei de corticosteroizi trebuie efectuată sub supravegherea directă a unui medic și poate fi necesar ca aceasta să fie efectuată gradat.

## Tulburări ale sistemului imunitar

### Reacții alergice de tip I

Pot apărea reacții alergice locale sau sistemice de tip I, inclusiv anafilaxie și șoc anafilactic, în momentul administrării omalizumab, chiar după o lungă durată de tratament. Totuși, majoritatea acestor reacții au apărut în interval de 2 ore de la prima și următoarele injecții de omalizumab, dar unele au apărut după 2 ore și chiar după mai mult de 24 ore de la injecție. Cele mai multe reacții anafilactice au apărut după administrarea primelor 3 doze de omalizumab. Prin urmare, primele 3 doze trebuie administrate fie de către un profesionist din domeniul sănătății, fie sub supravegherea acestuia. Antecedentele de anafilaxie care nu sunt asociate cu administrarea omalizumab pot constitui un factor de risc pentru apariția anafilaxiei în urma administrării de omalizumab. De aceea, pentru pacienții cu antecedente cunoscute de anafilaxie, omalizumab trebuie administrat de un profesionist din domeniul sănătății, care trebuie să aibă disponibile pentru utilizare, imediat după administrarea de omalizumab, medicamente pentru tratamentul reacțiilor anafilactice. Dacă apar o reacție anafilactică sau alte reacții alergice grave, administrarea de omalizumab trebuie întreruptă imediat și trebuie inițiat tratament adecvat. Pacienții trebuie informați că sunt posibile reacții de acest tip și, în cazul apariției reacțiilor alergice, trebuie solicitată îngrijire medicală promptă.

Au fost detectați anticorpi la omalizumab la un număr mic de pacienți în cadrul studiilor clinice (vezi pct. 4.8). Relevanța clinică a anticorpilor anti-omalizumab nu este bine înțeleasă.

### Boala serului

Boala serului și reacții asemănătoare bolii serului, care sunt reacții alergice de tip III întârziate, au fost observate la pacienții tratați cu anticorpi monoclonali umanizați, din care face parte omalizumab. Mecanismul fiziopatologic sugerat include formarea și depunerea de complexe imune datorită dezvoltării de anticorpi împotriva omalizumab. De obicei, debutul a avut loc la 1-5 zile de la administrarea primei injecții sau a injecțiilor ulterioare, și după un tratament de lungă durată. Simptomele care sugerează boala serului includ artrită/arthralgii, erupții cutanate (urticarie sau alte forme), febră și limfadenopatie. Antihistaminicele și corticosteroizii pot fi utili pentru prevenirea sau tratarea acestei afecțiuni, iar pacienții trebuie sfătuiți să raporteze orice simptome suspectate.

### Sindromul Churg-Strauss și sindromul hipereozinofilic

Rar, pacienții cu astm bronșic sever pot prezenta sindrom hipereozinofilic sistemic sau vasculită granulomatoasă eozinofilică alergică (Sindrom Churg-Strauss), ambele fiind de obicei tratate cu corticosteroizi cu administrare sistemică.

În cazuri rare, pacienții tratați cu medicamente antiastmatice, inclusiv omalizumab, pot prezenta sau dezvolta eozinofilia sistemică și vasculită. Aceste evenimente sunt frecvent asociate cu reducerea tratamentului cu corticosteroizi administrați oral.

La acești pacienți, medicul trebuie să fie atent la apariția eozinofiliei marcate, erupțiilor vasculitice, agravarea simptomelor pulmonare, anomalii sinusurilor paranazale, complicațiilor cardiace și/sau neuropatiei.

În toate cazurile severe ale tulburărilor sistemului imunitar menționate mai sus trebuie avută în vedere întreruperea administrării omalizumab.

### Infestări parazitare (helminți)

IgE pot fi implicate în răspunsul imunitar în cazul unor infestări helmintice. Un studiu placebo controlat la pacienții alergici, cu risc crescut cronic de infestare helmintică, a demonstrat o ușoară creștere a proporției de infestare la asocierea omalizumab, deși durata, severitatea și răspunsul la tratament ale infestărilor au fost nemodificate. Proporția de infestare helmintică în programul clinic general, care nu a fost conceput pentru detectarea acestor infestări, a fost mai mică de 1 la 1 000 pacienți. Cu toate acestea, este necesară prudență la pacienții cu risc crescut de infestări helmintice, în special în cazul călătoriilor în zone în care infestările helmintice sunt endemice. În cazul în care

pacienții nu răspund la tratamentul anti-helmințic recomandat, trebuie avută în vedere întreruperea tratamentului cu omalizumab.

#### Excipient cu efect cunoscut

Fiecare seringă preumplută și stilou injector preumplut de 150 mg conține 0,40 mg polisorbitat 20 (E 432), iar fiecare seringă preumplută de 300 mg conține 0,80 mg polisorbitat 20 (E 432), ceea ce echivalează cu 0,40 mg/ml. Polisorbitații pot provoca reacții alergice. Pacienții cu alergie la polisorbitat nu trebuie să utilizeze acest medicament.

#### **4.5 Interacțiuni cu alte medicamente și alte forme de interacțiune**

Deoarece IgE poate fi implicată în răspunsul imunologic la anumite infestări helmintice, omalizumab poate reduce indirect eficacitatea medicamentelor administrate pentru tratarea infestărilor helmintice sau a altor infestări parazitice (vezi pct. 4.4).

Enzimele citocromului P450, pompele de eflux și mecanismele de legare a proteinelor nu sunt implicate în clearance-ul omalizumab; de aceea, potențialul interacțiunilor medicament-medicament este mic. Nu s-au efectuat studii specifice de interacțiune ale omalizumab cu medicamente sau vaccinuri. Nu există motive farmacologice pe baza cărora să se presupună că medicamentele prescrise uzual, utilizate pentru tratamentul astmului bronșic, RSCcPN sau USC, vor interacționa cu omalizumab.

#### Astm alergic

În studiile clinice, omalizumab a fost frecvent utilizat în asociere cu corticosteroizi inhalatori și orali, agoniști beta inhalatori cu acțiune de scurtă durată și cu acțiune de lungă durată, modificatori de leucotriene, teofiline și antihistaminice orale. Nu au existat indicii că siguranța omalizumab a fost modificată de aceste medicamente utilizate frecvent pentru tratamentul astmului bronșic. Există date limitate privind utilizarea omalizumab în asociere cu imunoterapie specifică (tratament de hiposensibilizare). În cadrul unui studiu clinic în care omalizumab a fost administrat concomitent cu imunoterapie, s-a stabilit că siguranța și eficacitatea privind utilizarea omalizumab cu imunoterapia specifică nu sunt diferite față de administrarea omalizumab în monoterapie.

#### Rinosinuzită cronică cu polipoză nazală (RSCcPN)

În studiile clinice, omalizumab a fost utilizat în asociere cu spray intranasal cu mometazonă conform protocolului. Alte medicamente administrate concomitent, utilizate frecvent, au inclus alți corticosteroizi cu administrare intranasală, bronhodilatatori, antihistaminice, antagoniști ai receptorilor de leucotriene, adrenergice/simpatomimetice și anestezice nazale cu administrare locală. Nu a existat nicio indicație conform căreia siguranța omalizumab a fost modificată în urma utilizării concomitente a acestor medicamente frecvent folosite.

#### Urticarie spontană cronică (USC)

În studiile clinice cu USC, omalizumab a fost utilizat în asociere cu antihistaminice (anti-H1, anti-H2) și antagoniști ai receptorilor de leucotriene (LTRAs). Nu au existat dovezi conform cărora siguranța omalizumab a fost modificată când acesta a fost utilizat împreună cu aceste medicamente, în ce privește profilul cunoscut de siguranță în astmul alergic. În plus, o analiză a farmacocineticii nu a evidențiat niciun efect relevant al antihistaminicelor H2 și LTRAs asupra farmacocineticii omalizumabului (vezi pct. 5.2).

#### Copii și adolescenți

Studiile clinice privind USC au inclus câțiva pacienți cu vârste cuprinse între 12 și 17 ani, cărora li s-a administrat omalizumab împreună cu antihistaminice (anti-H1, anti-H2) și LTRAs. Nu au fost efectuate studii la copiii cu vârsta sub 12 ani.

## 4.6 Fertilitatea, sarcina și alăptarea

### Sarcina

Un volum moderat de date privind femeile gravide (între 300 și 1 000 rezultate ale sarcinilor), pe baza registrului de sarcini și raportărilor spontane de după punerea pe piață, nu evidențiază toxicitate care să determine malformații sau toxicitate fetală/neonatală. Un studiu prospectiv de înregistrare privind sarcina (EXPECT), efectuat la 250 femei gravide cu astm bronșic, expuse la omalizumab, a evidențiat faptul că prevalența anomaliilor congenitale majore a fost similară (8,1% comparativ cu 8,9%) între EXPECT și pacienți cu boală similară (astm bronșic moderat și sever). Interpretarea datelor poate fi influențată de limitările metodologice ale studiului, inclusiv eșantionul redus de participanți și design-ul nerandomizat.

Omalizumab traversează bariera placentară. Cu toate acestea, studiile la animale nu au evidențiat efecte toxice dăunătoare nici directe, nici indirecte asupra funcției de reproducere (vezi pct. 5.3).

Omalizumab a fost asociat cu scăderea, dependentă de vârstă a plachetelor sanguine la primatele non-umane, cu o sensibilitate relativ crescută la animalele tinere (vezi pct. 5.3).

Dacă este clinic necesar, utilizarea omalizumab poate fi avută în vedere în timpul sarcinii.

### Alăptarea

Imunoglobulinele G (IgGs) sunt prezente în laptele uman și, prin urmare, se anticipează că omalizumab va fi prezent în laptele uman. Datele la primat altele decât oameni au evidențiat excreția omalizumab în lapte (vezi pct. 5.3).

Studiul EXPECT, care a inclus 154 sugari care au fost expuși la omalizumab în timpul sarcinii și pe durata alăptării, nu a evidențiat efecte adverse asupra sugarului alăptat. Interpretarea datelor poate fi influențată de limitările metodologice ale studiului, inclusiv eșantionul redus de participanți și design-ul nerandomizat.

Administrate oral, proteinele imunoglobulină G sunt supuse proteolizei intestinale și au nivel redus de biodisponibilitate. Nu sunt anticipate efecte asupra nou-născuților/sugarilor alăptați. Ca urmare, dacă este clinic necesar, utilizarea omalizumab poate fi avută în vedere în timpul alăptării.

### Fertilitatea

Nu există date privind fertilitatea la om pentru omalizumab. În studiile non-clinice, special concepute, privind fertilitatea, la primat altele decât oameni, inclusiv studiile referitoare la împerechere, nu s-au observat afectarea fertilității la masculi sau femele, după administrarea de doze repetate la niveluri de dozare de până la 75 mg/kg. Suplimentar, nu au fost observate efecte de genotoxicitate în cadrul unui studiu non-clinic, separat, privind genotoxicitatea.

## 4.7 Efecte asupra capacității de a conduce vehicule și de a folosi utilaje

Omalizumab nu are nicio influență sau are influență neglijabilă asupra capacității de a conduce vehicule sau de a folosi utilaje.

## 4.8 Reacții adverse

### Astm alergic și rinosinuzită cronică cu polipoză nazală (RSCcPN)

#### Rezumatul profilului de siguranță

În timpul studiilor clinice privind astmul alergic la adulți și adolescenți cu vârsta de 12 ani și peste, cele mai frecvente reacții adverse raportate au fost cefaleea și reacțiile la locul injectării, incluzând durere la locul injectării, inflamație, eritem, prurit. În studiile clinice la copii cu vârsta cuprinsă între 6 și < de 12 ani, reacțiile adverse cel mai frecvent raportate au inclus cefalee, pirexie și dureri în regiunea abdominală superioară. Majoritatea acestor reacții au avut o severitate ușoară sau moderată. În studii clinice la pacienți cu vârsta  $\geq 18$  ani cu RSCcPN, reacțiile adverse cel mai frecvent raportate au fost cefalee, amețelă, artralgie, durere în partea superioară a abdomenului și reacții la locul de injectare.

#### Listă sub formă de tabel privind reacțiile adverse

Tabelul 4 prezintă reacțiile adverse înregistrate în studiile clinice în întregul grup de siguranță cu astm alergic și RSCcPN tratat cu omalizumab, clasificate conform bazei de date MedDRA pe aparate, sisteme și organe și frecvență. În cadrul fiecărei grupe de frecvență, reacțiile adverse sunt prezentate în ordinea descrescătoare a gravității. Categoriile de frecvență sunt definite astfel: foarte frecvente ( $\geq 1/10$ ), frecvente ( $\geq 1/100$  și  $< 1/10$ ), mai puțin frecvente ( $\geq 1/1\ 000$  și  $< 1/100$ ), rare ( $\geq 1/10\ 000$  și  $< 1/1\ 000$ ) și foarte rare ( $< 1/10\ 000$ ). Reacțiile raportate după punerea pe piață sunt prezentate cu frecvență necunoscută (care nu poate fi estimată din datele disponibile).

**Tabelul 4 Reacții adverse în astmul alergic și RSCcPN**

<b>Infecții și infestări</b>	
Mai puțin frecvente	Faringită
Rare	Infestări parazitare
<b>Tulburări hematologice și limfatice</b>	
Cu frecvență necunoscută	Trombocitopenie idiopatică, incluzând cazuri severe
<b>Tulburări ale sistemului imunitar</b>	
Rare	Reacție anafilactică, alte afecțiuni alergice grave, apariția de anticorpi anti-omalizumab
Cu frecvență necunoscută	Boala serului, poate include febră și limfadenopatie
<b>Tulburări ale sistemului nervos</b>	
Frecvente	Cefalee*
Mai puțin frecvente	Sincopă, parestezie, somnolență, amețeli#
<b>Tulburări vasculare</b>	
Mai puțin frecvente	Hipotensiune arterială ortostatică, eritem facial tranzitor
<b>Tulburări respiratorii, toracice și mediastinale</b>	
Mai puțin frecvente	Bronhospasm alergic, tuse
Rare	Edem laringian
Cu frecvență necunoscută	Vasculită granulomatoasă alergică (de exemplu sindrom Churg-Strauss)
<b>Tulburări gastro-intestinale</b>	
Frecvente	Dureri în regiunea abdominală superioară**.#
Mai puțin frecvente	Semne și simptome dispeptice, diaree, greață
<b>Afecțiuni cutanate și ale țesutului subcutanat</b>	
Mai puțin frecvente	Fotosensibilitate, urticarie, erupție cutanată tranzitorie, prurit
Rare	Angioedem
Cu frecvență necunoscută	Alopecie

<b>Tulburări musculo-scheletice și ale țesutului conjunctiv</b>	
Frecvente Rare Cu frecvență necunoscută	Artralgie† Lupus eritematos sistemic (LES) Mialgie, edeme la nivelul articulațiilor
<b>Tulburări generale și la nivelul locului de administrare</b>	
Foarte frecvente Frecvente Mai puțin frecvente	Pirexie** Reacții la locul injectării, precum inflamație, eritem, durere, prurit Simptome asemănătoare gripei, edeme la nivelul brațelor, creșteri în greutate, fatigabilitate

\*: Foarte frecvente la copiii cu vârsta cuprinsă între 6 și < de 12 ani

\*\* : La copiii cu vârsta cuprinsă între 6 și < de 12 ani

# : Frecvente în studiile privind polipoza nazală

† : Cu frecvență necunoscută în studiile privind astmul alergic

### Urticarie spontană cronică (CSU)

#### Rezumatul profilului de siguranță

Siguranța și tolerabilitatea omalizumabului au fost investigate la administrarea dozelor de 75 mg, 150 mg și 300 mg, la intervale de patru săptămâni, la 975 pacienți cu USC, dintre care la 242 s-a administrat placebo. Per total, 733 pacienți au fost tratați cu omalizumab timp de până la 12 săptămâni și 490 pacienți au fost tratați timp de până la 24 săptămâni. Dintre aceștia, 412 pacienți au fost tratați timp de până la 12 săptămâni, iar 333 pacienți au fost tratați timp de până la 24 săptămâni, cu administrarea unei doze de 300 mg.

#### Listă sub formă de tabel privind reacțiile adverse

Un tabel separat (Tabel 5) indică faptul că reacțiile adverse asociate indicației USC care rezultă din diferențele de dozare și cele privind populațiile de tratament (cu factori de risc semnificativ diferiți, co-morbidități, medicații concomitente și vârstă [de exemplu studiile privind astmul au inclus copii cu vârste de 6-12 ani]).

Tabelul 5 enumeră reacțiile adverse (evenimente care apar la  $\geq 1\%$  pacienți din orice grup de tratament și  $\geq 2\%$  mai frecvent la orice grup de tratament cu omalizumab decât la administrarea placebo (după o analiză medicală)), raportate la administrarea a 300 mg în cadrul a trei studii centralizate, de fază III. Reacțiile adverse prezentate sunt împărțite în două grupe: cele identificate în perioada de tratament de 12 săptămâni și cele identificate în perioada de tratament de 24 săptămâni.

Reacțiile adverse sunt enumerate conform bazei de date MedDRA pe aparate, organe și sisteme. În cadrul fiecărei clase de aparate, organe și sisteme, reacțiile adverse sunt enumerate în funcție de frecvență, cu cele mai frecvente reacții menționate mai întâi. Categoria de frecvență corespunzătoare fiecărei reacții adverse se bazează pe următoarea convenție: foarte frecvente ( $\geq 1/10$ ); frecvente ( $\geq 1/100$  și  $< 1/10$ ); mai puțin frecvente ( $\geq 1/1\ 000$  și  $< 1/100$ ); rare ( $\geq 1/10\ 000$  și  $< 1/1\ 000$ ); foarte rare ( $< 1/10\ 000$ ) și cu frecvență necunoscută (nu poate fi estimată din datele disponibile).

**Tabelul 5 Reacții adverse din baza de date de siguranță centralizată privind USC (ziua 1 până la săptămâna 24) la administrarea omalizumab 300 mg**

12 săptămâni	Omalizumab studiile 1, 2 și 3 centralizate		Categoria de frecvență
	Placebo N=242	300 mg N=412	

<b>Infecții și infestări</b>			
Sinuzită	5 (2,1%)	20 (4,9%)	Frecvente
<b>Tulburări ale sistemului nervos</b>			
Cefalee	7 (2,9%)	25 (6,1%)	Frecvente
<b>Tulburări musculo-scheletice și ale țesutului conjunctiv</b>			
Artralgie	1 (0,4%)	12 (2,9%)	Frecvente
<b>Tulburări generale și la nivelul locului de administrare</b>			
Reacție la locul de administrare*	2 (0,8%)	11 (2,7%)	Frecvente

24 săptămâni	Omalizumab studiile 1 și 3 centralizate		Categorია de frecvență
	Placebo N=163	300 mg N=333	
<b>Infecții și infestări</b>			
Infecție a căilor respiratorii superioare	5 (3,1%)	19 (5,7%)	Frecvente

\* Deși nu se evidențiază o diferență de 2% comparativ cu placebo, au fost incluse reacțiile la locul de administrare deoarece toate cazurile au fost evaluate prin prisma cauzei asociate tratamentului studiat.

În cadrul unui studiu desfășurat pe parcursul a 48 săptămâni, la 81 de pacienți cu UCS s-a administrat omalizumab 300 mg la intervale de 4 săptămâni (vezi pct. 5.1). Profilul de siguranță al utilizării pe termen lung a fost similar profilului de siguranță observat în cadrul studiilor desfășurate pe o perioadă de 24 săptămâni pentru indicația UCS.

#### Descrierea anumitor reacții adverse

##### Tulburări ale sistemului imunitar

Pentru informații suplimentare, vezi pct. 4.4.

##### Anafilaxie

În timpul studiilor clinice, reacțiile anafilactice au fost rare. Totuși, datele de după punerea pe piață în urma unei cercetări cumulate în baza de date de siguranță au evidențiat un total de 898 cazuri de anafilaxie. Pe baza unei expuneri estimate de 566 923 pacienți ani, aceasta a determinat o rată de raportare de aproximativ 0,20%.

##### Evenimente arteriale tromboembolice (EAT)

În cadrul studiilor clinice controlate și în timpul analizelor intermediare ale unui studiu observațional s-a observat un dezechilibru numeric al EAT. Definiția obiectivului compus reprezentat de EAT a inclus accidentul vascular cerebral, atacul ischemic tranzitoriu, infarctul miocardic, angina instabilă și decesul din cauze cardiovasculare (inclusiv deces din cauze necunoscute). În cadrul analizei finale a studiului observațional, rata EAT per 1 000 pacienți ani a fost de 7,52 (115/15 286 pacienți ani) pentru pacienții tratați cu omalizumab și de 5,12 (51/9 963 pacienți ani) pentru pacienții din grupul de control. În cadrul unei analize multivariate care a verificat factorii inițiali de risc cardiovascular, raportul de risc a fost de 1,32 (interval de încredere 95%, 0,91-1,91). În cadrul unei analize separate a studiilor clinice centralizate, care a inclus toate studiile clinice randomizate, dublu-orb, placebo controlate, cu durata de 8 sau mai multe săptămâni, rata EAT per 1 000 pacienți ani a fost de 2,69 (5/1 856 pacienți ani) pentru pacienții tratați cu omalizumab și de 2,38 (4/1 680 pacienți ani) pentru pacienții tratați cu placebo (raport incidență 1,13, interval de încredere 95%, 0,24-5,71).

##### Trombocite

În studiile clinice, câțiva pacienți au avut numărul de trombocite sub limita inferioară a intervalului valorilor normale. După punerea pe piață s-au raportat cazuri izolate de trombocitopenie idiopatică, incluzând cazuri severe.

### Infestări parazitare

Un studiu placebo controlat la pacienții alergici, cu risc crescut, cronic de infestare helmintică, a demonstrat o ușoară creștere a proporției de infestări la asocierea omalizumab, care nu a fost semnificativă statistic. Durata, severitatea și răspunsul la tratament ale infestărilor au fost nemodificate (vezi pct. 4.4).

### Lupus eritematos sistemic

La pacienții cu astm bronșic moderat până la sever și USC au fost raportate cazuri de lupus eritematos sistemic (LES) în studiile clinice și experiența de după punerea pe piață. Patogenia LES nu este bine înțeleasă.

### Raportarea reacțiilor adverse suspectate

Raportarea reacțiilor adverse suspectate după autorizarea medicamentului este importantă. Acest lucru permite monitorizarea continuă a raportului beneficiu/risc al medicamentului. Profesioniștii din domeniul sănătății sunt rugați să raporteze orice reacție adversă suspectată prin intermediul sistemului național de raportare, astfel cum este menționat în [Anexa V](#).

## **4.9 Supradozaj**

Nu s-a determinat doza maximă tolerată de Omlyclo. Pacienților li s-au administrat intravenos doze unice de până la 4 000 mg, fără evidențierea de efecte toxice limitante de doză. Cea mai mare doză cumulată administrată pacienților a fost de 44 000 mg, pe o perioadă de 20 săptămâni și această doză nu a produs niciun efect acut nedorit.

Dacă se suspectează un supradozaj, pacientul trebuie monitorizat pentru detectarea oricăror semne sau simptome anormale. Trebuie găsit și instituit un tratament medicamentos adecvat.

## **5. PROPRIETĂȚI FARMACOLOGICE**

### **5.1 Proprietăți farmacodinamice**

Grupa farmacoterapeutică: medicamente pentru afecțiuni obstructive ale căilor respiratorii, alte medicamente sistemice pentru afecțiuni obstructive ale căilor respiratorii, codul ATC: R03DX05.

Omlyclo este un medicament biosimilar. Informații detaliate sunt disponibile pe site-ul Agenției Europene pentru Medicamente <https://www.ema.europa.eu>.

### Astm alergic și rinosinuzită cronică cu polipoză nazală (RSCcPN)

#### Mecanism de acțiune

Omalizumab este un anticorp monoclonal umanizat, obținut prin recombinare ADN care se leagă în mod selectiv de imunoglobulina umană E (IgE) și previne legarea IgE de Fc $\epsilon$ RI (receptor IgE de mare afinitate) de bazofile și mastocite, reducând astfel cantitatea de IgE libere, disponibilă pentru declanșarea cascadei alergice. Anticorpul este kappa IgG1 care conține regiuni-cadru umane împreună cu regiuni complementare de anticorp sursă murin care se leagă de IgE.

Tratamentul subiecților atopici cu omalizumab a determinat scăderea numărului receptorilor Fc $\epsilon$ RI (fenomen de down-regulation) de pe suprafața bazofilelor. Omalizumab inhibă inflamația mediată de IgE, fapt evidențiat de numărul redus de eozinofile din sânge și țesuturi și de mediatorii inflamatorii diminuați, inclusiv IL-4, IL-5 și IL-13, prin celule care aparțin sau nu sistemului imunitar înnașcut și adaptativ.

### Efecte farmacodinamice

#### Astm alergic

După stimularea cu un alergen, eliberarea histaminei *in vitro* din bazofilele izolate de la subiecții tratați cu omalizumab fost redusă cu aproximativ 90%, comparativ cu valorile obținute înaintea tratamentului.

În studiile clinice efectuate la pacienți cu astm alergic, concentrațiile serice ale IgE libere au fost reduse, în funcție de doză, în prima oră după prima doză și menținute în intervalul dintre doze. La un an după întreruperea administrării omalizumab, concentrațiile IgE au revenit la valorile anterioare tratamentului, fără observarea unui rebound al concentrațiilor IgE după eliminarea medicamentului.

#### Rinosinuzită cronică cu polipoză nazală (RSCcPN)

În studiile clinice la pacienții cu RSCcPN, tratamentul cu omalizumab a condus la o reducere a IgE plasmatică liberă (aprox. 95%) și la o creștere a valorilor plasmatică totale ale IgE, la un nivel similar cu cel observat la pacienții cu astm alergic. Valorile plasmatică IgE totale au crescut din cauza formării complexelor omalizumab-IgE care au o rată mai lentă de eliminare comparativ cu IgE liber.

#### Urticarie spontană cronică (USC)

##### Mecanism de acțiune

Omalizumab este un anticorp monoclonal umanizat, obținut prin recombinare ADN care se leagă în mod selectiv de imunoglobulina umană E (IgE) și scade valorile IgE liber. Anticorpul este kappa IgG1 care conține regiuni-cadru umane împreună cu regiuni complementare de anticorp sursă murinică care se leagă de IgE. Ulterior, activitatea receptorilor IgE (FcεRI) la nivel celular este scăzută. Nu se înțelege în întregime modul în care acest fapt duce la o ameliorare a simptomelor USC.

##### Efecte farmacodinamice

În studiile clinice la pacienții cu USC, supresia maximă a IgE liber s-a observat la 3 zile de la administrarea primei doze subcutanate. După administrarea repetată a dozei la intervale de 4 săptămâni, concentrațiile plasmatică anterioare dozei ale IgE liber au rămas stabile între săptămânile 12 și 24 de tratament. După întreruperea administrării omalizumab, concentrațiile IgE liber au crescut spre valorile concentrațiilor anterioare tratamentului într-o perioadă de urmărire de 16 săptămâni în care nu s-a administrat tratament.

#### Eficacitate și siguranță clinică

##### Astm alergic

###### Adulți și adolescenți cu vârsta ≥12 ani

Eficacitatea și siguranța omalizumab au fost demonstrate într-un studiu de 28 săptămâni dublu orb, placebo controlat (studiul 1), care a implicat 419 pacienți cu astm alergic sever, cu vârsta cuprinsă între 12-79 ani, care au avut funcție pulmonară redusă (FEV<sub>1</sub> estimat la 40-80%) și control redus al simptomelor astmatice, în ciuda dozelor mari de corticosteroizi și agoniști beta2 cu acțiune de lungă durată, administrați inhalator. Pacienții eligibili au prezentat numeroase crize astmatice, care au necesitat tratament sistemic cu corticosteroizi sau au fost spitalizați sau s-au prezentat la camera de gardă în ultimul an datorită crizelor severe de astm bronșic, în ciuda tratamentului continuu cu doze mari de corticosteroizi și agoniști beta2 cu acțiune de lungă durată, administrați inhalator. Omalizumab sau placebo s-au administrat subcutanat ca tratament adjuvant la tratamentul cu dipropionat de beclometazonă (sau echivalent) >1 000 micrograme și agoniști beta2 cu acțiune de lungă durată. Au fost permise tratamente de întreținere cu corticosteroizi orali, teofilină și modificatori de leucotriene (la 22%, 27%, respectiv la 35% dintre pacienți).

Obiectivul principal a fost frecvența crizelor de astm bronșic care necesită tratament cu corticosteroizi sistemici în cure. Omalizumab a redus frecvența crizelor de astm bronșic cu 19% (p = 0,153). Evaluări suplimentare, care au demonstrat semnificație statistică (p<0,05) în favoarea omalizumab, au inclus reducerea crizelor severe (când funcția pulmonară a pacientului a fost redusă sub 60% din valoarea maximă proprie și necesită corticosteroizi sistemici) și a vizitelor de urgență din cauza astmului bronșic (cuprinzând spitalizări, prezentare la camera de gardă și vizite neprogramate la doctor) precum

și îmbunătățirea evaluării generale efectuate de către medic a eficacității tratamentului, calității vieții asociată astmului (CVA), simptomelor astmului și funcției pulmonare.

Într-o analiză de subgrup, probabilitatea de a obține beneficii semnificative clinic cu omalizumab a fost mult mai mare la pacienții cu concentrații ale IgE totale  $\geq 76$  UI/ml înainte de tratament. La acești pacienți din studiul 1, omalizumab a redus frecvența crizelor de astm bronșic cu 40% ( $p = 0,002$ ). În plus, mai mulți pacienți din populația cu IgE totale  $\geq 76$  UI/ml din programul omalizumab pentru astmul bronșic sever au obținut răspunsuri semnificative clinic. Tabelul 6 cuprinde rezultatele obținute în cadrul populației din studiul 1.

**Tabelul 6 Rezultatele studiului 1**

	Întreaga populație a studiului 1	
	Omalizumab N=209	Placebo N=210
<b>Crizele de astm bronșic</b>		
Evaluare pe o perioadă de 28 săptămâni	0,74	0,92
% reducere, valoare p pentru raportul evaluării	19,4%, $p = 0,153$	
<b>Crize severe de astm bronșic</b>		
Evaluare pe o perioadă de 28 săptămâni	0,24	0,48
% reducere, valoare p pentru raportul evaluării	50,1%, $p = 0,002$	
<b>Vizite de urgență</b>		
Evaluare pe o perioadă de 28 săptămâni	0,24	0,43
% reducere, valoare p pentru raportul evaluării	43,9%, $p = 0,038$	
<b>Evaluarea generală de către medic</b>		
% persoane care au răspuns*	60,5%	42,8%
Valoare p**	$<0,001$	
<b>Îmbunătățire CVA</b>		
% de pacienți cu îmbunătățire $\geq 0,5$	60,8%	47,8%
Valoare p	0,008	
* Îmbunătățire semnificativă sau control complet		
** Valoare p a distribuției generale a evaluării		

Studiul 2 a evaluat eficacitatea și siguranța omalizumab în cadrul unei populații de 312 persoane cu astm alergic sever care au corespuns cu populația din studiul 1. În acest studiu deschis, tratamentul cu omalizumab a condus la o reducere cu 61% a frecvenței crizelor de astm bronșic semnificative clinic, comparativ numai cu tratamentul uzual pentru astm bronșic.

Patru mari studii suplimentare, de susținere, placebo controlate, cu durata de 28 până la 52 săptămâni, la 1 722 adulți și adolescenți (studiile 3, 4, 5, 6) au evaluat eficacitatea și siguranța omalizumab la pacienții cu astm bronșic sever persistent. Majoritatea pacienților erau controlați inadecvat, dar au primit tratament concomitent pentru astm, într-o cantitate mai mică decât pacienții din studiile 1 sau 2. Studiile 3-5 au utilizat ca obiectiv principal crizele, în timp ce studiul 6 a evaluat în primul rând scăderea utilizării corticosteroizilor inhalatori.

În studiile 3, 4 și 5, pacienții tratați cu omalizumab au prezentat o reducere a frecvenței crizelor de astm bronșic cu 37,5% ( $p = 0,027$ ), 40,3% ( $p < 0,001$ ) și 57,6% ( $p < 0,001$ ) comparativ cu placebo.

În studiul 6, un număr semnificativ mai mare de pacienți cu astm alergic sever, tratați cu omalizumab, au putut să reducă doza de fluticazonă până la  $\leq 500$  micrograme pe zi fără afectarea controlului astmului (60,3%), comparativ cu grupul placebo (45,8%,  $p < 0,05$ ).

Scorurile privind calitatea vieții au fost determinate utilizând chestionarul Juniper Asthma-related Quality of Life. În cazul tuturor celor șase studii, s-a înregistrat o îmbunătățire semnificativă statistic,

față de începerea tratamentului, în ceea ce privește scorurile privind calitatea vieții la pacienții tratați cu omalizumab, comparativ cu grupul placebo sau cel de control.

Evaluarea generală de către medic a eficacității tratamentului:

Evaluarea generală de către medic a fost efectuată în cinci din studiile menționate anterior, ca determinare generală a controlului astmului bronșic, fiind efectuată de către medicul curant. Medicul a putut lua în calcul PEF (fluxul expirator maxim), simptomele din timpul zilei și al nopții, utilizarea medicației de salvare, spirometria și crizele. În toate cele cinci studii, s-a considerat că un procent semnificativ mai mare din pacienții tratați cu omalizumab a înregistrat fie o îmbunătățire marcată, fie un control complet al astmului, comparativ cu pacienții cărora li s-a administrat placebo.

*Copii cu vârsta cuprinsă între 6 ani <12 ani*

Principalele dovezi care susțin siguranța și eficacitatea omalizumab la grupa de vârstă de la 6 la <12 ani provin dintr-un studiu multicentric, randomizat, dublu-orb, placebo controlat (studiul 7).

Studiul 7 a fost un studiu placebo controlat care a inclus un subgrup specific de pacienți (N=235), așa cum este definit în această indicație, care au fost tratați cu corticosteroizi administrați inhalator cu doze mari ( $\geq 500$   $\mu\text{g}/\text{zi}$  echivalent fluticazonă) plus agonist beta cu acțiune de lungă durată.

Exacerbarea clinic semnificativă a fost definită drept o agravare a simptomelor de astm determinată clinic de investigator, care necesită dublarea dozei inițiale de corticosteroizi administrați inhalator timp de cel puțin 3 zile și/sau tratament cu corticosteroizi sistemici de urgență (administrați oral sau intravenos) timp de cel puțin 3 zile.

În grupul specific de pacienți cărora li s-au administrat corticosteroizi administrați inhalator cu doze mari, grupul cărora li s-a administrat omalizumab a prezentat o rată statistic semnificativ mai mică de exacerbări clinic semnificative ale astmului decât grupul cărora li s-a administrat placebo. La 24 săptămâni, diferența dintre ratele grupurilor de tratament a reprezentat o scădere cu 34% (raport rată 0,662,  $p = 0,047$ ) la pacienții care au primit omalizumab față de placebo. În cea de-a doua perioadă de tratament, dublu-orb, cu durata de 28 săptămâni, diferența dintre ratele înregistrate de grupurile de tratament a reprezentat o scădere de 63% (raport rată 0,37,  $p < 0,001$ ) pentru pacienții care au primit omalizumab față de cei care au primit placebo.

În perioada de tratament dublu-orb, cu durata de 52 săptămâni (inclusiv faza cu durată de 24 săptămâni cu administrare de steroizi în doză fixă și faza cu durată de 28 săptămâni cu ajustare a dozei de steroizi), diferența dintre ratele înregistrate de grupurile de tratament a reprezentat o scădere relativă cu 50% (raport rată 0,504,  $p < 0,001$ ) a exacerbărilor la pacienții cărora li s-a administrat omalizumab.

Grupul cărora li s-a administrat omalizumab a înregistrat scăderi mai mari ale terapiei de urgență cu beta-agoniști decât grupul placebo la finele perioadei de tratament de 52 săptămâni, deși diferența dintre grupurile de tratament nu a fost statistic semnificativă. Pentru evaluarea globală a eficacității tratamentului, la finele perioadei de tratament dublu-orb, cu durata de 52 săptămâni, în subgrupul de pacienți cu afecțiune severă cărora li s-au administrat corticosteroizi administrați inhalator cu doze mari plus agonisti beta cu acțiune de lungă durată, procentajul de pacienți cu eficacitate „excelentă” a tratamentului a fost mai mare, iar procentajele de pacienți cu eficacitate „moderată” sau „slabă” au fost mai reduse în grupul tratat cu omalizumab în comparație cu grupul placebo; diferența dintre grupuri a fost statistic semnificativă ( $p < 0,001$ ), în timp ce nu au existat diferențe între grupurile cărora li s-a administrat omalizumab și grupurile cu placebo în ce privește scorurile subiective ale pacienților privind Calitatea Vieții.

*Rinosinuzită cronică cu polipoză nazală (RSCcPN)*

Siguranța și eficacitatea omalizumab au fost evaluate în două studii randomizate, dublu-orb, placebo controlate, la pacienți cu RSCcPN (Tabelul 7). Pacienții au utilizat omalizumab sau placebo subcutanat, la interval de 2 sau 4 săptămâni (vezi pct. 4.2). Toți pacienții au utilizat terapie intranasală de bază cu mometazonă pe durata studiului. Pentru includerea în studiu nu a fost necesară operație chirurgicală sino-nazală anterioară sau utilizare sistemică anterioară de corticosteroizi. Pacienții au

utilizat omalizumab sau placebo timp de 24 săptămâni, urmat de o perioadă de monitorizare de 4 săptămâni. Caracteristicile demografice sau inițiale, inclusiv comorbidități alergice, sunt descrise în Tabelul 7.

**Tabelul 7 Caracteristici demografice sau inițiale în studiile privind polipoza nazală**

<b>Parametru</b>	<b>Studiul 1 privind polipoza nazală N=138</b>	<b>Studiul 2 privind polipoza nazală N=127</b>
Vârsta medie (ani) (DS)	51,0 (13,2)	50,1 (11,9)
% bărbați	63,8	65,4
Pacienți care au utilizat corticosteroizi sistemici în anul anterior (%)	18,8	26,0
Scor endoscopic bilateral privind polipii nazali (NPS): mediu (DS), interval 0-8	6,2 (1,0)	6,3 (0,9)
Scor privind congestia nazală (NCS): medie (DS), interval 0-3	2,4 (0,6)	2,3 (0,7)
Scor privind simțul olfactiv: medie (DS), interval 0-3	2,7 (0,7)	2,7 (0,7)
Scor total SNOT-22: medie (DS) interval 0-110	60,1 (17,7)	59,5 (19,3)
Eozinofile sanguine (celule/ $\mu$ l): medie (DS)	346,1 (284,1)	334,6 (187,6)
Total IgE UI/ml: medie (DS)	160,9 (139,6)	190,2 (200,5)
Astm bronșic (%)	53,6	60,6
Ușor (%)	37,8	32,5
Moderat (%)	58,1	58,4
Sever (%)	4,1	9,1
Afecțiuni respiratorii exacerbate de aspirină (%)	19,6	35,4
Rinită alergică	43,5	42,5

DS = deviere standard; SNOT-22 = Chestionar privind Testul 22 pentru rezultate sino-nazale; IgE = Imunoglobulină E; IU = unități internaționale. Pentru SPN, SCN și SNOT-22, scorurile mai mari indică o severitate mai mare a bolii.

Obiectivele primare au fost scorul privind polipii nazali bilaterali (SPN) și scorul mediu zilnic privind congestia nazală (SCN) în săptămâna 24. În ambele studii 1 și 2 privind polipoza nazală, pacienții care au utilizat omalizumab au prezentat ameliorări mai mari față de valoarea inițială în săptămâna 24 ale SPN și SCN medie săptămânală, mai mari comparativ cu cele asociate cu pacienții care și-au administrat placebo. Rezultatele din studiile 1 și 2 privind polipoza nazală sunt evidențiate în Tabelul 8.

**Tabelul 8 Modificare față de valoarea inițială în săptămâna 24 a scorurilor clinice din studiul 1 privind polipoza nazală, studiul 2 privind polipoza nazală și datele centralizate**

	Studiul 1 privind polipoza nazală		Studiul 2 privind polipoza nazală		Rezultate centralizate privind polipoza nazală	
	Placebo	Omalizumab	Placebo	Omalizuma b	Placebo	Omalizumab
N	66	72	65	62	131	134
<b>Scor polipi nazali</b>						
Valoare medie inițială	6,32	6,19	6,09	6,44	6,21	6,31
Modificare medie LS în săptămâna 24	0,06	-1,08	-0,31	-0,90	-0,13	-0,99
Diferență (IC 95%) valoare p	-1,14 (-1,59, -0,69) <0,0001		-0,59 (-1,05, -0,12) 0,0140		-0,86 (-1,18, -0,54) <0,0001	
<b>Media pe 7 zile a scorului privind congestia nazală zilnică</b>						
Valoare medie inițială	2,46	2,40	2,29	2,26	2,38	2,34
Modificare medie LS în săptămâna 24	-0,35	-0,89	-0,20	-0,70	-0,28	-0,80
Diferență (IC 95%) valoare p	-0,55 (-0,84, -0,25) 0,0004		-0,50 (-0,80, -0,19) 0,0017		-0,52 (-0,73, -0,31) <0,0001	
<b>STSN</b>						
Valoare medie inițială	9,33	8,56	8,73	8,37	9,03	8,47
Modificare medie LS în săptămâna 24	-1,06	-2,97	-0,44	-2,53	-0,77	-2,75
Diferență (IC 95%) valoare p	-1,91 (-2,85, -0,96) 0,0001		-2,09 (-3,00, -1,18) <0,0001		-1,98 (-2,63, -1,33) <0,0001	
<b>SNOT-22</b>						
Valoare medie inițială	60,26	59,82	59,80	59,21	60,03	59,54
Modificare medie LS în săptămâna 24	-8,58	-24,70	-6,55	-21,59	-7,73	-23,10
Diferență (IC 95%) valoare p (DMI = 8,9)	-16,12 (-21,86, -10,38) <0,0001		-15,04 (-21,26, -8,82) <0,0001		-15,36 (-19,57, -11,16) <0,0001	
<b>UPSIT</b>						
Valoare medie inițială	13,56	12,78	13,27	12,87	13,41	12,82
Modificare medie LS în săptămâna 24	0,63	4,44	0,44	4,31	0,54	4,38
Diferență (IC 95%) valoare p	3,81 (1,38, 6,24) 0,0024		3,86 (1,57, 6,15) 0,0011		3,84 (2,17, 5,51) <0,0001	

LS = cel mai mic pătrat; IC = interval de confidență; STSN = Scor total simptome nazale; SNOT-22 = Chestionar privind Testul 22 pentru rezultate sino-nazale; UPSIT = Test identificare simț olfactiv efectuat de Universitatea din Pennsylvania; DMI = diferență minimă importantă.

**Figura 1** Modificare medie față de valoarea inițială a scorului privind congestia nazală și modificare medie față de valoarea inițială a scorului privind polipoza nazală, pe grupe de tratament din studiul 1 și studiul 2 privind polipoza nazală

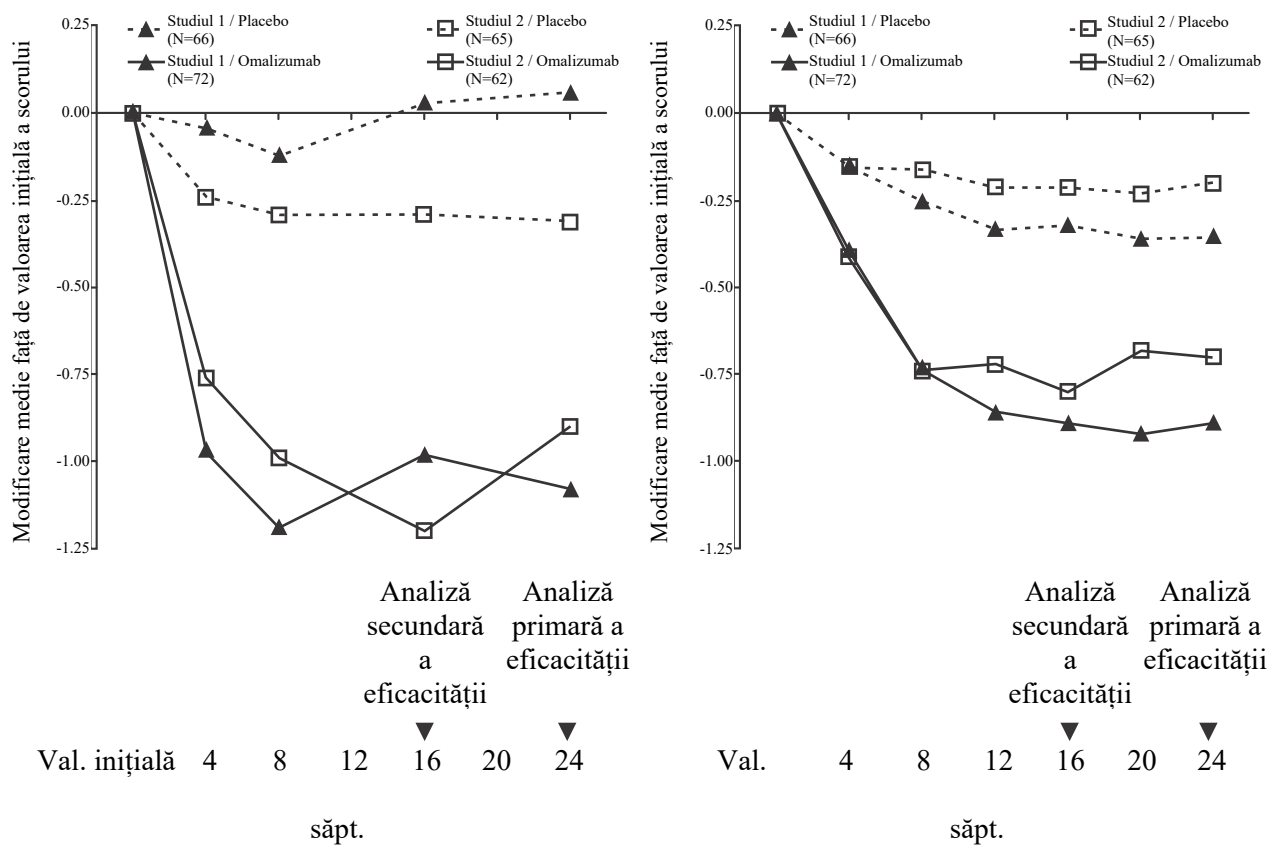

Într-o analiză centralizată prespecificată a tratamentului de salvare (corticosteroizi sistemici administrați timp de  $\geq 3$  zile consecutive sau polipectomie nazală) pe o perioadă de tratament de 24 săptămâni, procentul de pacienți care au necesitat tratament de salvare a fost mai mic la cei care au utilizat omalizumab comparativ cu cei care au utilizat placebo (2,3%, respectiv 6,2%). Riscul relativ asociat cu administrarea anterioară de tratament de salvare la pacienții care au utilizat omalizumab comparativ cu placebo a fost de 0,38 (IC 95%: 0,10, 1,49). În niciunul dintre studii nu au fost raportate operații chirurgicale sino-nazale.

Eficacitatea și siguranța pe termen lung ale tratamentului cu omalizumab la pacienții cu RSCcPN, care au participat în studiile clinice 1 și 2 privind polipoza nazală, au fost evaluate într-un studiu deschis, de extensie. Datele privind eficacitatea, provenite din acest studiu, sugerează faptul că beneficiul clinic adus în săptămâna 24 a fost menținut până în săptămâna 52. Datele privind siguranța au corespuns, în general, profilului de siguranță cunoscut al omalizumab.

### Urticaria spontană cronică (USC)

Eficacitatea și siguranța omalizumab au fost demonstrate în cadrul a două studii randomizate, placebo controlate, de fază III (studiile 1 și 2) la pacienții cu USC care au continuat să prezinte simptome deși li s-a administrat tratament cu antihistaminice H1 în doza aprobată. Un al treilea studiu (studiul 3) a evaluat, în primul rând, siguranța omalizumab la pacienții cu USC care au continuat să prezinte simptome deși li s-a administrat tratament cu antihistaminice H1 de până la patru ori doza aprobată și tratament cu antihistaminice H2 și/sau LTRA. Cele trei studii au înrolat 975 pacienți cu vârsta cuprinsă între 12 și 75 ani (vârsta mediană 42,3 ani; 39 pacienți cu vârsta de 12-17 ani, 54 pacienți  $\geq 65$  ani; 259 bărbați și 716 femei). Toți pacienții trebuiau să aibă un control necorespunzător al simptomelor, conform evaluării punctajului săptămânal privind urticaria (UAS7, interval 0-42) de  $\geq 16$  și unui punctaj săptămânal privind severitatea mâncărimei (care constituie o componentă a UAS7;

interval 0-21) de  $\geq 8$  timp de 7 zile anterior randomizării, deși li se administrase tratament cu antihistaminice timp de minim 2 săptămâni în prealabil.

În studiile 1 și 2, pacienții au prezentat un punctaj săptămânal mediu al mâncărimii între 13,7 și 14,5 la momentul inițial și un punctaj UAS7 mediu de 29,5, respectiv de 31,7. Pacienții din studiul 3 privind siguranța au prezentat un punctaj săptămânal mediu al mâncărimii de 13,8 și un punctaj mediu UAS7 de 31,2 la momentul inițial. În cadrul tuturor celor trei studii, pacienții au raportat faptul că li s-au administrat, în medie, 4 până la 6 medicamente (inclusiv antihistaminice H1) pentru tratarea simptomelor USC, anterior înrolării în studiu. Pacienților li s-a administrat omalizumab în doze de 75 mg, 150 mg sau 300 mg sau placebo prin injecție subcutanată, la intervale de 4 săptămâni timp de 24 și 12 săptămâni în studiile 1, respectiv 2, și 300 mg sau placebo prin injecție subcutanată, la intervale de 4 săptămâni timp de 24 săptămâni în cadrul studiului 3. Toate studiile au inclus o perioadă de urmărire, în care nu s-a administrat tratament, cu durata de 16 săptămâni.

Obiectivul final principal a fost modificarea față de valoarea inițială până în săptămâna 12 a punctajului săptămânal privind severitatea mâncărimii. Omalizumab administrat în doze de 300 mg a scăzut punctajul săptămânal privind severitatea mâncărimii cu 8,55 până la 9,77 ( $p < 0,0001$ ) comparativ cu o scădere de 3,63 până la 5,14 pentru placebo (vezi Tabelul 9). În continuare, au fost observate rezultate semnificative din punct de vedere statistic în ce privește ratele repondenților pentru  $UAS7 \leq 6$  (în săptămâna 12) care au fost mai mari pentru grupurile cărora li s-a administrat tratament în doze de 300 mg, variind între 52-66% ( $p < 0,0001$ ) comparativ cu 11-19% pentru grupurile cărora li s-a administrat placebo, un răspuns complet ( $UAS7=0$ ) fiind obținut de 34-44% ( $p < 0,0001$ ) dintre pacienții tratați cu 300 mg comparativ cu 5-9% dintre pacienți din grupurile în care s-a administrat placebo. Pacienții din grupurile de tratament administrat în doze de 300 mg au atins cea mai mare proporție medie de zile fără angioedem din săptămâna 4 în săptămâna 12, (91,0-96,1%;  $p < 0,001$ ) comparativ cu grupurile cărora li s-a administrat placebo (88,1-89,2%). Modificarea medie față de valoarea inițială până în săptămâna 12 în DLQI total pentru grupurile de tratament în doze de 300 mg a fost mai mare ( $p < 0,001$ ) decât pentru placebo, evidențiind o variație a modificării de 9,7-10,3 puncte comparativ cu 5,1-6,1 puncte pentru grupurile corespondente în care s-a administrat placebo.

**Tabelul 9 Modificarea față de valoarea inițială până în săptămâna 12 a punctajului săptămânal privind severitatea mâncărimii, studiile 1, 2 și 3 (populație mITT\*)**

	Placebo	Omalizumab 300 mg
<b>Studiul 1</b>		
N	80	81
Medie (DS)	-3,63 (5,22)	-9,40 (5,73)
Diferența dintre mediile LS comparativ cu placebo <sup>1</sup>	-	-5,80
Î 95% pentru diferență	-	-7,49,-4,10
Valoare p comparativ cu placebo <sup>2</sup>	-	<0,0001
<b>Studiul 2</b>		
N	79	79
Medie (DS)	-5,14 (5,58)	-9,77 (5,95)
Diferența dintre mediile LS comparativ cu placebo <sup>1</sup>	-	-4,81
Î 95% pentru diferență	-	-6,49,-3,13
Valoare p comparativ cu placebo <sup>2</sup>	-	<0,0001

	Placebo	Omalizumab 300 mg
<b>Studiul 3</b>		
N	83	252
Medie (DS)	-4,01 (5,87)	-8,55 (6,01)
Diferența dintre mediile LS comparativ cu placebo <sup>1</sup>	-	-4,52
ÎI 95% pentru diferență	-	-5,97, -3,08
Valoare p comparativ cu placebo <sup>2</sup>	-	<0,0001

\*Populație cu intenție modificată de tratament (mITT): a inclus toți pacienții care au fost randomizați și cărora li s-a administrat cel puțin o doză din medicamentul studiat.

BOCF (Baseline Observation Carried Forward/Observație inițială continuată) a fost utilizată pentru a imputa datele lipsă.

<sup>1</sup> Media LS a fost estimată folosind un model ANCOVA. Criteriile au fost punctajul săptămânal inițial privind severitatea mâncării (<13 față de ≥13) și masa corporală inițială (<80 kg față de ≥80 kg).

<sup>2</sup> valoarea p este derivată din ANCOVA t-test.

Figura 2 indică punctajul săptămânal mediu privind severitatea mâncării, în timp, în cadrul studiului 1. Punctajele săptămânale medii privind severitatea mâncării au scăzut semnificativ, evidențiind un efect maxim în jurul săptămânii 12, care s-a menținut pe perioada de tratament de 24 săptămâni. Rezultatele au fost similare în studiul 3.

În toate cele trei studii, punctajul săptămânal mediu privind severitatea mâncării a scăzut treptat în timpul perioadei de urmărire de 16 săptămâni, în care nu s-a administrat tratament, odată cu reparația simptomelor. Valorile medii la sfârșitul perioadei de urmărire au fost similare valorilor din grupul placebo, dar inferioare valorilor medii respective inițiale.

**Figura 2 Punctajul săptămânal mediu privind severitatea mâncării în timp, studiul 1 (populație mITT)**

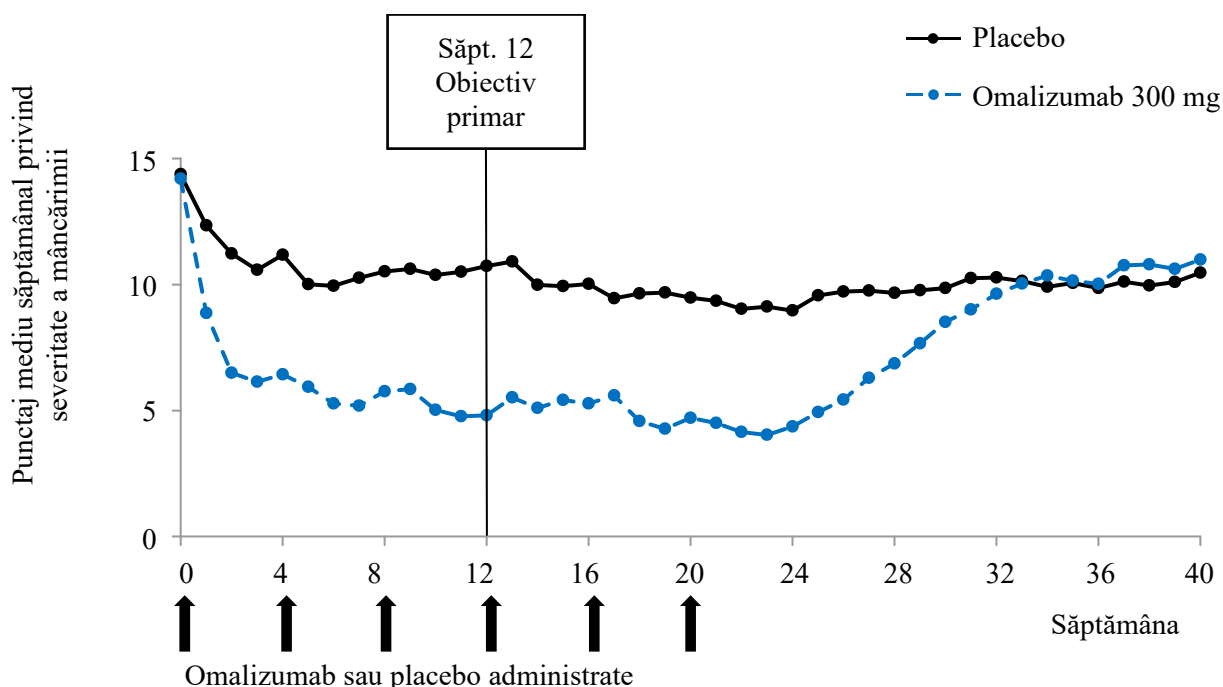

BOCF=baseline observation carried forward/ Observație inițială continuată; mITT=populație cu intenție modificată de tratament

Valoarea rezultatelor privind eficacitatea, observate în săptămâna 24 de tratament a fost comparabilă cu cea observată în săptămâna 12:

Pentru 300 mg, în studiile 1 și 3, scăderea medie față de valoarea inițială a punctajului săptămânal mediu privind severitatea mâncărimii a fost de 9,8 și 8,6, procentajul de pacienți cu  $UAS7 \leq 6$  a fost de 61,7% și 55,6%, iar procentajul de pacienți cu răspuns complet ( $UAS7=0$ ) a fost de 48,1%, respectiv 42,5% (toate  $p < 0.0001$ , comparativ cu placebo).

Datele provenite din studiile clinice la adolescenți (12 până la 17 ani) au inclus un total de 39 pacienți dintre care la 11 li s-a administrat doza de 300 mg. Rezultatele pentru doza de 300 mg sunt disponibile pentru 9 pacienți în săptămâna 12 și 6 pacienți în săptămâna 24, și evidențiază o mărime similară a răspunsului la tratamentul cu omalizumab comparativ cu populația adultă. Modificarea medie față de valoarea inițială a punctajului săptămânal privind severitatea mâncărimii a evidențiat o scădere cu 8,25 în săptămâna 12 și cu 8,95 în săptămâna 24. Ratele repondenților au fost: 33% în săptămâna 12 și 67% în săptămâna 24 pentru  $UAS7=0$ , și 56% în săptămâna 12 și 67% în săptămâna 24 pentru  $UAS7 \leq 6$ .

În cadrul unui studiu desfășurat pe parcursul a 48 săptămâni, 206 pacienți cu vârsta cuprinsă între 12 și 75 ani au fost înrolați timp de 24 săptămâni într-o perioadă de tratament deschisă în care s-a administrat omalizumab 300 mg la interval de 4 săptămâni. Pacienții care au răspuns la tratament pe parcursul acestei perioade deschise au fost apoi randomizați și li s-a administrat tratament cu omalizumab 300 mg (81 pacienți) sau placebo (53 pacienți), la interval de 4 săptămâni, pentru încă 24 săptămâni.

Dintre pacienții care au rămas pe tratament cu omalizumab timp de 48 săptămâni, 21% au prezentat agravare a simptomatologiei clinice (scor  $UAS7 \geq 12$  timp de cel puțin 2 săptămâni consecutive după randomizare, între săptămânile 24 și 48), comparativ cu 60,4% dintre pacienții la care s-a administrat placebo, la săptămâna 48 (diferență -39,4%,  $p < 0,0001$ , ÎI 95%: □54,5%, □22,5%).

## 5.2 Proprietăți farmacocinetice

Farmacocinetica omalizumab a fost studiată la pacienții adulți și adolescenți cu astm alergic, ca și la pacienții adulți cu RSCcPN și pacienții adulți și adolescenți cu USC. Caracteristicile de farmacocinetică generale ale omalizumab sunt similare la aceste categorii de pacienți.

### Absorbție

După administrarea subcutanată, omalizumab este absorbit cu o biodisponibilitate medie absolută de 62%. După o singură administrare subcutanată la pacienții adulți și adolescenți cu astm bronșic sau USC, omalizumab a fost absorbit lent, atingând concentrații plasmatice maxime după o perioadă medie de 6-8 zile. La pacienții cu astm, după administrarea de doze repetate de omalizumab, la starea de echilibru, ariile de sub curba concentrației plasmatice în funcție de timp, din Ziua 0 până în Ziua 14, au fost de până la 6 ori mai mari decât cele după prima doză.

Farmacocinetica omalizumab este liniară la doze mai mari de 0,5 mg/kg. După administrarea dozelor de 75 mg, 150 mg sau 300 mg, la intervale de 4 săptămâni, la pacienți cu USC, concentrațiile plasmatice ale omalizumab au crescut proporțional cu valoarea dozei.

Administrarea omalizumab fabricat ca formulă liofilizată sau lichidă a condus la profiluri plasmatice similare de concentrație-timp ale omalizumab.

### Distribuție

*In vitro*, omalizumab formează cu IgE complexe de dimensiuni limitate. *In vitro* și *in vivo* nu au fost observate complexe precipitate și complexe cu masa moleculară mai mare de un milion Daltoni. Pe baza farmacocineticii populaționale, distribuția omalizumab a fost similară la pacienții cu astm alergic și la pacienții cu USC. La pacienți, după administrare subcutanată, volumul aparent de distribuție a fost de  $78 \pm 32$  ml/kg.

## Eliminare

Clearance-ul omalizumab implică procesele de eliminare ale IgG, precum și clearance-ul prin legare specifică și formare de complexe cu ligandul țintă, IgE. Eliminarea IgG la nivel hepatic cuprinde degradarea în sistemul reticulo-endotelial și celulele endoteliale. De asemenea, IgG intacte sunt eliminate prin bilă. La pacienții cu astm bronșic, timpul de înjumătățire plasmatică prin eliminare a omalizumab este în medie 26 zile, cu un clearance mediu aparent de  $2,4 \pm 1,1$  ml/kg și zi. Dublarea greutatei corporale se dublează aproximativ clearance-ul aparent. La pacienții cu USC, pe baza simulărilor de farmacocinetică populațională, timpul de înjumătățire plasmatică prin eliminare a omalizumab la starea de echilibru a fost, în medie, de 24 zile, iar clearance-ul aparent la starea de echilibru, la un pacient cu masă corporală de 80 kg, a fost de 3,0 ml/kg și zi.

## Caracteristici la populațiile de pacienți

### Vârstă, rasă/etnie, sex, indice de masă corporală

#### *Pacienți cu astm alergic și rinosinuzită cronică cu polipoză nazală (RSCcPN)*

S-au analizat proprietățile farmacocinetice populaționale ale omalizumabului pentru a evalua efectele asupra caracteristicilor demografice. Analizele acestor date limitate sugerează că, la pacienții cu astm, nu sunt necesare ajustări ale dozei în funcție de vârstă (6-76 ani pentru pacienții cu astm alergic; 18 până la 75 ani pentru pacienții cu RSCcPN), rasă/etnie, sex sau indice de masă corporală (vezi pct. 4.2).

#### *Pacienți cu USC*

Efectele caracteristicilor demografice și ale altor factori asupra expunerii la omalizumab au fost evaluate pe baza farmacocineticii populaționale. Suplimentar, au fost evaluate efecte covariate prin analizarea relației dintre concentrațiile de omalizumab și răspunsurile clinice. Aceste analize sugerează că nu sunt necesare ajustări ale dozei la pacienții cu USC în funcție de vârstă (12-75 ani), rasă/etnie, sex, masă corporală, index de masă corporală, IgE inițial, autoanticorpi anti-Fc $\gamma$ RI sau administrare concomitentă de antihistaminice H2 sau LTRAs.

### Insuficiență renală și hepatică

Nu există date farmacocinetice sau farmacodinamice pentru pacienții cu astm alergic sau USC cu insuficiență renală sau hepatică (vezi pct. 4.2 și 4.4).

## **5.3 Date preclinice de siguranță**

Siguranța omalizumab a fost studiată pe maimuțele cynomolgus, deoarece omalizumab se leagă cu afinitate similară de IgE umane și ale cynomolgus. După administrare subcutanată sau intravenoasă de doze repetate, la unele maimuțe s-au detectat anticorpi ai omalizumab. Cu toate acestea, nu s-a observat toxicitate aparentă precum tulburări mediate prin complexe imune sau citotoxicitate dependentă de complement. Nu există dovezi ale unui răspuns anafilactic determinat de degranularea mastocitelor la maimuțele cynomolgus.

Administrarea cronică de omalizumab la valori ale dozei de până la 250 mg/kg (de minim 14 ori doza clinică maximă în mg/kg conform tabelului recomandat de dozare) a fost bine tolerată la primatele non-umane (animale adulte și tinere), cu excepția scăderii trombocitelor, dependente de doză și de vârstă, cu o sensibilitate crescută la animalele tinere. Concentrația plasmatică necesară pentru a produce o scădere cu 50% a numărului de trombocite față de valoarea inițială la o maimuță adultă cynomolgus a fost de aproximativ 4 până la 20 ori mai mare decât concentrațiile plasmatice clinice maxime anticipate. În plus, la maimuțele cynomolgus, la locurile de injecție s-au observat hemoragie acută și inflamație.

Nu s-au efectuat studii specifice de carcinogenitate cu omalizumab.

În studiile de reproducere la maimuțele cynomolgus, doze de până la 75 mg/kg pe săptămână (de minim 8 ori doza clinică maximă recomandată în mg/kg pe o perioadă de 4 săptămâni), administrate subcutanată, nu au evidențiat toxicitate maternă, embriotoxicitate sau teratogenitate, când au fost

administrare în timpul organogenezei și nu au evidențiat reacții adverse asupra creșterii fetale sau neonatale, când au fost administrate în timpul ultimei perioade a sarcinii, al nașterii și alăptării.

La maimuțele cynomolgus, omalizumab se excretă în laptele matern. Concentrațiile din lapte ale omalizumab au fost 0,15% din concentrațiile serice materne.

## **6. PROPRIETĂȚI FARMACEUTICE**

### **6.1 Lista excipienților**

L-arginină clorhidrat  
Clorhidrat de L-histidină monohidrat  
L-histidină  
Polisorbat 20 (E 432)  
Apă pentru preparate injectabile

### **6.2 Incompatibilități**

Acest medicament nu trebuie amestecat cu alte medicamente.

### **6.3 Perioada de valabilitate**

2 ani.

Medicamentul poate fi păstrat la o temperatură de 25°C pentru o durată totală de 7 zile.

### **6.4 Precauții speciale pentru păstrare**

A se păstra la frigider (2°C – 8°C)

A nu se congela.

A se păstra în ambalajul original pentru a fi protejat de lumină.

### **6.5 Natura și conținutul ambalajului**

#### Omlyclo 150 mg soluție injectabilă în seringă preumplută

Omlyclo 150 mg soluție injectabilă în seringă preumplută este furnizat sub formă de 1 ml soluție într-un cilindru de seringă preumplută (sticlă de tip I) cu ac special subțire mărime 27 fixat (oțel inoxidabil), piston cu opritor (elastomer) și protecție pentru ac (elastomer și polipropilenă).

Un ambalaj conținând 1 seringă preumplută și ambalaje colective ce conțin 3 (3 x 1), 6 (6 x 1) sau 10 (10 x 1) seringi preumplute.

#### Omlyclo 300 mg soluție injectabilă în seringă preumplută

Omlyclo 300 mg soluție injectabilă în seringă preumplută este furnizată sub formă de soluție de 2 ml într-o seringă preumplută (sticlă de tip I) cu ac special subțire mărime 27 fixat (oțel inoxidabil), piston cu opritor (elastomer) de tip I și protecție pentru ac (elastomer și polipropilenă).

Un ambalaj conținând 1 seringă preumplută și ambalaje colective conținând 2 (2 x 1), 3 (3 x 1) sau 6 (6 x 1) seringi preumplute.

#### Omlyclo 150 mg soluție injectabilă în stilou injector preumplut

Omlyclo 150 mg soluție injectabilă în stilou injector preumplut este furnizat sub formă de 1 ml soluție într-un cilindru de stilou injector preumplut (sticlă de tip I), cu ac special subțire mărime 27 fixat (oțel inoxidabil) (tip I), piston cu opritor (elastomer) și protecție pentru ac (elastomer și polipropilenă).

Un ambalaj conținând 1 stilou injector preumplut și ambalaje colective ce conțin 2 (2 x 1), 3 (3 x 1), 6 (6 x 1) sau 10 (10 x 1) stilouri injectoare preumplute.

Este posibil ca nu toate mărimile de ambalaj să fie comercializate.

## **6.6 Precauții speciale pentru eliminarea reziduurilor și alte instrucțiuni de manipulare**

### Seringi preumplute

Seringa preumplută de unică folosință este pentru administrare unică. Aceasta trebuie scoasă din frigider cu 30 până la 45 de minute înainte de injectare pentru a-i permite să ajungă la temperatura camerei.

### Stilou injector preumplut

Stiloul injector preumplut de utilizare unică este pentru administrare unică. Acesta trebuie scos din frigider cu 30 – 45 minute înainte de injectare pentru a ajunge la temperatura camerei.

### Instrucțiuni de eliminare

Eliminați imediat seringă sau stiloul injector utilizate într-un container pentru obiecte ascuțite.

Orice medicament neutilizat sau material rezidual trebuie eliminat în conformitate cu reglementările locale.

## **7. DEȚINĂTORUL AUTORIZAȚIEI DE PUNERE PE PIAȚĂ**

Celltrion Healthcare Hungary Kft.  
1062 Budapest  
Váci út 1-3. WestEnd Office Building B torony  
Ungaria

## **8. NUMERELE AUTORIZAȚIEI DE PUNERE PE PIAȚĂ**

### Omlyclo 150 mg soluție injectabilă în seringă preumplută

EU/1/24/1817/002  
EU/1/24/1817/003  
EU/1/24/1817/004  
EU/1/24/1817/011

### Omlyclo 300 mg soluție injectabilă în seringă preumplută

EU/1/24/1817/014  
EU/1/24/1817/015  
EU/1/24/1817/016  
EU/1/24/1817/017

### Omlyclo 150 mg soluție injectabilă în stilou injector preumplut

EU/1/24/1817/006  
EU/1/24/1817/007  
EU/1/24/1817/008  
EU/1/24/1817/012  
EU/1/24/1817/013

**9. DATA PRIMEI AUTORIZĂRI SAU A REÎNNOIRII AUTORIZAȚIEI**

Data primei autorizări: 16 mai 2024

**10. DATA REVIZUIRII TEXTULUI**

Informații detaliate privind acest medicament sunt disponibile pe site-ul Agenției Europene pentru Medicamente <http://www.ema.europa.eu>.

## **ANEXA II**

- A. FABRICANȚII SUBSTANȚEI BIOLOGIC ACTIVE ȘI FABRICANȚII RESPONSABILII PENTRU ELIBERAREA SERIEI**
- B. CONDIȚII SAU RESTRICȚII PRIVIND FURNIZAREA ȘI UTILIZAREA**
- C. ALTE CONDIȚII ȘI CERINȚE ALE AUTORIZAȚIEI DE PUNERE PE PIAȚĂ**
- D. CONDIȚII SAU RESTRICȚII PRIVIND UTILIZAREA SIGURĂ ȘI EFICACE A MEDICAMENTULUI**

**A. FABRICANȚII SUBSTANȚEI BIOLOGIC ACTIVE ȘI FABRICANȚII  
RESPONSABILI PENTRU ELIBERAREA SERIEI**

Numele și adresa fabricantilor substanței biologice active

CELLTRION INC.  
23, Academy-ro,  
Yeonsu-gu  
Incheon, 22014,  
Republica Coreea

Numele și adresa fabricantului/-ților responsabil/i pentru eliberarea seriei

Nuvisan France SARL  
2400, Route des Colles,  
06410, Biot,  
Franța

MIDAS Pharma GmbH  
Rheinstrasse 49  
55218 West Ingelheim Am Rhein  
Rhineland-Palatinate  
Germania

Kymos S.L.  
Ronda de Can Fatjó 7B  
Parc Tecnològic del Vallès  
08290 Cerdanyola Del Valles  
Barcelona  
Spania

Prospectul tipărit al medicamentului trebuie să menționeze numele și adresa fabricantului responsabil pentru eliberarea seriei respective.

**B. CONDIȚII SAU RESTRICȚII PRIVIND FURNIZAREA ȘI UTILIZAREA**

Medicament eliberat pe bază de prescripție medicală restrictivă (vezi Anexa I: Rezumatul caracteristicilor produsului, pct. 4.2).

**C. ALTE CONDIȚII ȘI CERINȚE ALE AUTORIZAȚIEI DE PUNERE PE PIAȚĂ**

• **Rapoartele periodice actualizate privind siguranța (RPAS)**

Cerințele pentru depunerea RPAS privind siguranța pentru acest medicament sunt prezentate în lista de date de referință și frecvențe de transmitere la nivelul Uniunii (lista EURD), menționată la articolul 107c alineatul (7) din Directiva 2001/83/CE și orice actualizări ulterioare ale acesteia publicată pe portalul web european privind medicamentele.

## **D. CONDIȚII SAU RESTRICȚII PRIVIND UTILIZAREA SIGURĂ ȘI EFICACE A MEDICAMENTULUI**

- **Planul de management al riscului (PMR)**

Deținătorul autorizației de punere pe piață (DAPP) se angajează să efectueze activitățile și intervențiile de farmacovigilență necesare detaliate în PMR aprobat și prezentat în modulul 1.8.2 al autorizației de punere pe piață și orice actualizări ulterioare aprobate ale PMR.

O versiune actualizată a PMR trebuie depusă:

- la cererea Agenției Europene pentru Medicamente;
- la modificarea sistemului de management al riscului, în special ca urmare a primirii de informații noi care pot duce la o schimbare semnificativă a raportului beneficiu/risc sau ca urmare a atingerii unui obiectiv important (de farmacovigilență sau de reducere la minimum a riscului).

**ANEXA III**  
**ETICHETAREA ȘI PROSPECTUL**

## **A. ETICHETAREA**

**INFORMAȚII CARE TREBUIE SĂ APARĂ PE AMBALAJUL SECUNDAR**

**CUTIE DE CARTON PENTRU UNITATEA COMERCIALĂ**

**1. DENUMIREA COMERCIALĂ A MEDICAMENTULUI**

Omlyclo 75 mg Soluție injectabilă în seringă preumplută  
omalizumab

**2. DECLARAREA SUBSTANȚEI(SUBSTANȚELOR) ACTIVE**

O seringă preumplută de 0,5 ml conține omalizuamb 75 mg.

**3. LISTA EXCIPIENȚILOR**

Excipienți: L-arginină clorhidrat, clorhidrat de L-histidină monohidrat, L-histidină, polisorbitat 20 (E 432), apă pentru preparate injectabile. **Vezi prospectul pentru informații suplimentare.**

**4. FORMA FARMACEUTICĂ ȘI CONȚINUTUL**

Soluție injectabilă în seringă preumplută  
75 mg/0,5 ml

1 seringă preumplută cu protecție pentru ac

**5. MODUL ȘI CALEA (CĂILE) DE ADMINISTRARE**

Administrare subcutanată.  
A se citi prospectul înainte de utilizare.  
Doar pentru unică folosință.

**6. ATENȚIONARE SPECIALĂ PRIVIND FAPTUL CĂ MEDICAMENTUL NU TREBUIE PĂSTRAT LA VEDEREA ȘI ÎNDEMÂNA COPIILOR**

A nu se lăsa la vederea și îndemâna copiilor.

**7. ALTĂ(E) ATENȚIONARE(ĂRI) SPECIALĂ(E), DACĂ ESTE (SUNT) NECESARĂ(E)**

**8. DATA DE EXPIRARE**

EXP

**9. CONDIȚII SPECIALE DE PĂSTRARE**

A se păstra la frigider.

A nu se congela.

A se păstra seringa în ambalajul original pentru a fi protejată de lumină.

**10. PRECAUȚII SPECIALE PRIVIND ELIMINAREA MEDICAMENTELOR NEUTILIZATE SAU A MATERIALELOR REZIDUALE PROVENITE DIN ASTFEL DE MEDICAMENTE, DACĂ ESTE CAZUL****11. NUMELE ȘI ADRESA DEȚINĂTORULUI AUTORIZAȚIEI DE PUNERE PE PIAȚĂ**

Celltrion Healthcare Hungary Kft.  
1062 Budapesta,  
Váci út 1-3. WestEnd Office Building B torony  
Ungaria

**12. NUMĂRUL(ELE) AUTORIZAȚIEI DE PUNERE PE PIAȚĂ**

EU/1/24/1817/001

1 seringă preumplută cu protecție pentru ac.

**13. SERIA DE FABRICAȚIE**

Lot

**14. CLASIFICARE GENERALĂ PRIVIND MODUL DE ELIBERARE****15. INSTRUCȚIUNI DE UTILIZARE****16. INFORMAȚII ÎN BRAILLE**

Omlyclo 75 mg

**17. IDENTIFICATOR UNIC - COD DE BARE BIDIMENSIONAL**

cod de bare bidimensional care conține identificatorul unic.

**18. IDENTIFICATOR UNIC - DATE LIZIBILE PENTRU PERSOANE**

PC  
SN  
NN

**INFORMAȚII CARE TREBUIE SĂ APARĂ PE AMBALAJUL SECUNDAR**

**CUTIE DE CARTON EXTERIOARĂ A AMBALAJELOR COLECTIVE (INCLUSIV CHENARUL ALBASTRU)**

**1. DENUMIREA COMERCIALĂ A MEDICAMENTULUI**

Omlyclo 75 mg soluție injectabilă în seringă preumplută  
omalizumab

**2. DECLARAREA SUBSTANȚEI(SUBSTANȚELOR) ACTIVE**

O seringă preumplută de 0,5 ml conține omalizumab 75 mg.

**3. LISTA EXCIPIENȚILOR**

Excipienți: L-arginină clorhidrat, clorhidrat de L-histidină monohidrat, L-histidină, polisorbat 20 (E 432), apă pentru preparate injectabile. **Vezi prospectul pentru informații suplimentare.**

**4. FORMA FARMACEUTICĂ ȘI CONȚINUTUL**

Soluție injectabilă în seringă preumplută  
75 mg/0,5 ml

Ambalaj colectiv: 3 (3 x 1) seringi preumplute cu protecție pentru ac

**5. MODUL ȘI CALEA (CĂILE) DE ADMINISTRARE**

Administrare subcutanată.  
A se citi prospectul înainte de utilizare.  
Doar pentru unică folosință.

**6. ATENȚIONARE SPECIALĂ PRIVIND FAPTUL CĂ MEDICAMENTUL NU TREBUIE PĂSTRAT LA VEDEREA ȘI ÎNDEMÂNA COPIILOR**

A nu se lăsa la vederea și îndemâna copiilor.

**7. ALTĂ(E) ATENȚIONARE(ĂRI) SPECIALĂ(E), DACĂ ESTE (SUNT) NECESARĂ(E)**

**8. DATA DE EXPIRARE**

EXP

**9. CONDIȚII SPECIALE DE PĂSTRARE**

A se păstra la frigider.

A nu se congela.

A se păstra seringa în ambalajul original pentru a fi protejată de lumină.

**10. PRECAUȚII SPECIALE PRIVIND ELIMINAREA MEDICAMENTELOR NEUTILIZATE SAU A MATERIALELOR REZIDUALE PROVENITE DIN ASTFEL DE MEDICAMENTE, DACĂ ESTE CAZUL****11. NUMELE ȘI ADRESA DEȚINĂTORULUI AUTORIZAȚIEI DE PUNERE PE PIAȚĂ**

Celltrion Healthcare Hungary Kft.

1062 Budapesta,

Váci út 1-3. WestEnd Office Building B torony

Ungaria

**12. NUMĂRUL(ELE) AUTORIZAȚIEI DE PUNERE PE PIAȚĂ**

EU/1/24/1817/009

3 seringi preumplute cu protecție pentru ac (3x 1)

**13. SERIA DE FABRICAȚIE**

Lot

**14. CLASIFICARE GENERALĂ PRIVIND MODUL DE ELIBERARE****15. INSTRUCȚIUNI DE UTILIZARE****16. INFORMAȚII ÎN BRAILLE**

Omlyclo 75 mg

**17. IDENTIFICATOR UNIC - COD DE BARE BIDIMENSIONAL**

Cod de bare bidimensional care conține identificatorul unic inclus.

**18. IDENTIFICATOR UNIC - DATE LIZIBILE PENTRU PERSOANE**

PC  
SN  
NN

**INFORMAȚII CARE TREBUIE SĂ APARĂ PE AMBALAJUL SECUNDAR**

**CUTIE DE CARTON INTERMEDIARĂ A AMBALAJELOR COLECTIVE (FĂRĂ CHENARUL ALBASTRU)**

**1. DENUMIREA COMERCIALĂ A MEDICAMENTULUI**

Omlyclo 75 mg soluție injectabilă în seringă preumplută  
omalizumab

**2. DECLARAREA SUBSTANȚEI(SUBSTANȚELOR) ACTIVE**

O seringă preumplută de 0,5 ml conține omalizumab 75 mg.

**3. LISTA EXCIPIENȚILOR**

Excipienți: L-arginină clorhidrat, clorhidrat de L-histidină monohidrat, L-histidină, polisorbitat 20 (E 432), apă pentru preparate injectabile. **Vezi prospectul pentru informații suplimentare.**

**4. FORMA FARMACEUTICĂ ȘI CONȚINUTUL**

Soluție injectabilă în seringă preumplută  
75 mg/0,5 ml

1 seringă preumplută cu protecție pentru ac. Componentă a unui ambalaj colectiv. A nu se comercializa separat.

**5. MODUL ȘI CALEA (CĂILE) DE ADMINISTRARE**

Administrare subcutanată.  
A se citi prospectul înainte de utilizare.  
Doar pentru unică folosință.

**6. ATENȚIONARE SPECIALĂ PRIVIND FAPTUL CĂ MEDICAMENTUL NU TREBUIE PĂSTRAT LA VEDEREA ȘI ÎNDEMÂNA COPIILOR**

A nu se lăsa la vederea și îndemâna copiilor.

**7. ALTĂ(E) ATENȚIONARE(ĂRI) SPECIALĂ(E), DACĂ ESTE (SUNT) NECESARĂ(E)**

**8. DATA DE EXPIRARE**

EXP

**9. CONDIȚII SPECIALE DE PĂSTRARE**

A se păstra la frigider.

A nu se congela.

A se păstra seringa în ambalajul original pentru a fi protejată de lumină

**10. PRECAUȚII SPECIALE PRIVIND ELIMINAREA MEDICAMENTELOR NEUTILIZATE SAU A MATERIALELOR REZIDUALE PROVENITE DIN ASTFEL DE MEDICAMENTE, DACĂ ESTE CAZUL****11. NUMELE ȘI ADRESA DEȚINĂTORULUI AUTORIZAȚIEI DE PUNERE PE PIAȚĂ**

Celltrion Healthcare Hungary Kft.

1062 Budapesta,

Váci út 1-3. WestEnd Office Building B toronyUngaria

**12. NUMĂRUL(ELE) AUTORIZAȚIEI DE PUNERE PE PIAȚĂ**

EU/1/24/1817/009

3 seringi preumplute cu protecție pentru ac (3 x 1)

**13. SERIA DE FABRICAȚIE**

Lot

**14. CLASIFICARE GENERALĂ PRIVIND MODUL DE ELIBERARE****15. INSTRUCȚIUNI DE UTILIZARE****16. INFORMAȚII ÎN BRAILLE**

Omlyclo 75 mg

**17. IDENTIFICATOR UNIC - COD DE BARE BIDIMENSIONAL****18. IDENTIFICATOR UNIC - DATE LIZIBILE PENTRU PERSOANE**

**MINIMUM DE INFORMAȚII CARE TREBUIE SĂ APARĂ PE AMBALAJELE PRIMARE MICI**

**ETICHETA SERINGII PRE-UMPLUTE**

**1. DENUMIREA COMERCIALĂ A MEDICAMENTULUI ȘI CALEA (CĂILE) DE ADMINISTRARE**

Omlyclo 75 mg injecție  
omalizumab  
s.c.

**2. MODUL DE ADMINISTRARE**

**3. DATA DE EXPIRARE**

EXP

**4. SERIA DE FABRICAȚIE**

Lot

**5. CONȚINUTUL PE MASĂ, VOLUM SAU UNITATEA DE DOZĂ**

75 mg/0,5 ml

**6. ALTE INFORMAȚII**

**INFORMAȚII CARE TREBUIE SĂ APARĂ PE AMBALAJUL SECUNDAR**

**CUTIE DE CARTON PENTRU UNITATEA COMERCIALĂ**

**1. DENUMIREA COMERCIALĂ A MEDICAMENTULUI**

Omlyclo 75 mg Soluție injectabilă în stilou injector preumplut  
omalizumab

**2. DECLARAREA SUBSTANȚEI(SUBSTANȚELOR) ACTIVE**

O stilou injector preumplut de 0,5 ml conține omalizumab 75 mg.

**3. LISTA EXCIPIENȚILOR**

Excipienți: L-arginină clorhidrat, clorhidrat de L-histidină monohidrat, L-histidină, polisorbitat 20 (E 432), apă pentru preparate injectabile. **Vezi prospectul pentru informații suplimentare.**

**4. FORMA FARMACEUTICĂ ȘI CONȚINUTUL**

**Soluție injectabilă în stilou injector preumplut**  
75 mg/0,5 ml

1 stilou injector preumplut

**5. MODUL ȘI CALEA (CĂILE) DE ADMINISTRARE**

Administrare subcutanată.  
A se citi prospectul înainte de utilizare.  
Doar pentru unică folosință.

**6. ATENȚIONARE SPECIALĂ PRIVIND FAPTUL CĂ MEDICAMENTUL NU TREBUIE PĂSTRAT LA VEDEREA ȘI ÎNDEMÂNA COPIILOR**

A nu se lăsa la vederea și îndemâna copiilor.

**7. ALTĂ(E) ATENȚIONARE(ĂRI) SPECIALĂ(E), DACĂ ESTE (SUNT) NECESARĂ(E)**

**8. DATA DE EXPIRARE**

EXP

**9. CONDIȚII SPECIALE DE PĂSTRARE**

A se păstra la frigider.

A nu se congela.

A se păstra stiloul injector preumplut în ambalajul original pentru a fi protejat de lumină.

**10. PRECAUȚII SPECIALE PRIVIND ELIMINAREA MEDICAMENTELOR NEUTILIZATE SAU A MATERIALELOR REZIDUALE PROVENITE DIN ASTFEL DE MEDICAMENTE, DACĂ ESTE CAZUL****11. NUMELE ȘI ADRESA DEȚINĂTORULUI AUTORIZAȚIEI DE PUNERE PE PIAȚĂ**

Celltrion Healthcare Hungary Kft.  
1062 Budapesta,  
Váci út 1-3. WestEnd Office Building B torony  
Ungaria

**12. NUMĂRUL(ELE) AUTORIZAȚIEI DE PUNERE PE PIAȚĂ**

EU/1/24/1817/005

75 mg Soluție injectabilă în stilou injector preumplut

**13. SERIA DE FABRICAȚIE**

Lot

**14. CLASIFICARE GENERALĂ PRIVIND MODUL DE ELIBERARE****15. INSTRUCȚIUNI DE UTILIZARE****16. INFORMAȚII ÎN BRAILLE**

Omlyclo 75 mg

**17. IDENTIFICATOR UNIC - COD DE BARE BIDIMENSIONAL**

cod de bare bidimensional care conține identificatorul unic.

**18. IDENTIFICATOR UNIC - DATE LIZIBILE PENTRU PERSOANE**

PC  
SN  
NN

**INFORMAȚII CARE TREBUIE SĂ APARĂ PE AMBALAJUL SECUNDAR**

**CUTIE DE CARTON EXTERIOARĂ A AMBALAJELOR COLECTIVE (INCLUSIV CHENARUL ALBASTRU)**

**1. DENUMIREA COMERCIALĂ A MEDICAMENTULUI**

Omlyclo 75 mg soluție injectabilă în stilou injector preumplut  
omalizumab

**2. DECLARAREA SUBSTANȚEI(SUBSTANȚELOR) ACTIVE**

O stilou injector preumplu de 0,5 ml conține omalizumab 75 mg.

**3. LISTA EXCIPIENȚILOR**

Excipienți: L-arginină clorhidrat, clorhidrat de L-histidină monohidrat, L-histidină, polisorbit 20 (E 432), apă pentru preparate injectabile. **Vezi prospectul pentru informații suplimentare.**

**4. FORMA FARMACEUTICĂ ȘI CONȚINUTUL**

Soluție injectabilă în stilou injector preumplut  
75 mg/0,5 ml

Ambalaj colectiv: 3 (3 x 1) stilouri injectoare preumplute

**5. MODUL ȘI CALEA (CĂILE) DE ADMINISTRARE**

Administrare subcutanată.  
A se citi prospectul înainte de utilizare.  
Doar pentru unică folosință.

**6. ATENȚIONARE SPECIALĂ PRIVIND FAPTUL CĂ MEDICAMENTUL NU TREBUIE PĂSTRAT LA VEDEREA ȘI ÎNDEMÂNA COPIILOR**

A nu se lăsa la vederea și îndemâna copiilor.

**7. ALTĂ(E) ATENȚIONARE(ĂRI) SPECIALĂ(E), DACĂ ESTE (SUNT) NECESARĂ(E)**

**8. DATA DE EXPIRARE**

EXP

**9. CONDIȚII SPECIALE DE PĂSTRARE**

A se păstra la frigider.

A nu se congela.

A se păstra stiloul injector preumplut în ambalajul original pentru a fi protejat de lumină.

**10. PRECAUȚII SPECIALE PRIVIND ELIMINAREA MEDICAMENTELOR NEUTILIZATE SAU A MATERIALELOR REZIDUALE PROVENITE DIN ASTFEL DE MEDICAMENTE, DACĂ ESTE CAZUL****11. NUMELE ȘI ADRESA DEȚINĂTORULUI AUTORIZAȚIEI DE PUNERE PE PIAȚĂ**

Celltrion Healthcare Hungary Kft.  
1062 Budapesta,  
Váci út 1-3. WestEnd Office Building B torony  
Ungaria

**12. NUMĂRUL(ELE) AUTORIZAȚIEI DE PUNERE PE PIAȚĂ**

EU/1/24/1817/010

75 mg stilouri injectoare preumplute (3 x 1)

**13. SERIA DE FABRICAȚIE**

Lot

**14. CLASIFICARE GENERALĂ PRIVIND MODUL DE ELIBERARE****15. INSTRUCȚIUNI DE UTILIZARE****16. INFORMAȚII ÎN BRAILLE**

Omlyclo 75 mg

**17. IDENTIFICATOR UNIC - COD DE BARE BIDIMENSIONAL**

Cod de bare bidimensional care conține identificatorul unic inclus.

**18. IDENTIFICATOR UNIC - DATE LIZIBILE PENTRU PERSOANE**

PC  
SN  
NN

**INFORMAȚII CARE TREBUIE SĂ APARĂ PE AMBALAJUL SECUNDAR**

**CUTIE DE CARTON INTERMEDIARĂ A AMBALAJELOR COLECTIVE (FĂRĂ CHENARUL ALBASTRU)**

**1. DENUMIREA COMERCIALĂ A MEDICAMENTULUI**

Omlyclo 75 mg soluție injectabilă în stilou injector preumplut omalizumab

**2. DECLARAREA SUBSTANȚEI(SUBSTANȚELOR) ACTIVE**

O stilou injector preumplut de 0,5 ml conține omalizumab 75 mg.

**3. LISTA EXCIPIENȚILOR**

Excipienți: L-arginină clorhidrat, clorhidrat de L-histidină monohidrat, L-histidină, polisorbitat 20 (E 432), apă pentru preparate injectabile. **Vezi prospectul pentru informații suplimentare.**

**4. FORMA FARMACEUTICĂ ȘI CONȚINUTUL**

Soluție injectabilă în stilou injector preumplut  
75 mg/0,5 ml

1 stilou injector preumplut. Componentă a unui ambalaj colectiv. A nu se comercializa separat.

**5. MODUL ȘI CALEA (CĂILE) DE ADMINISTRARE**

Administrare subcutanată.  
A se citi prospectul înainte de utilizare.  
Doar pentru unică folosință.

**6. ATENȚIONARE SPECIALĂ PRIVIND FAPTUL CĂ MEDICAMENTUL NU TREBUIE PĂSTRAT LA VEDEREA ȘI ÎNDEMÂNA COPIILOR**

A nu se lăsa la vederea și îndemâna copiilor.

**7. ALTĂ(E) ATENȚIONARE(ĂRI) SPECIALĂ(E), DACĂ ESTE (SUNT) NECESARĂ(E)**

**8. DATA DE EXPIRARE**

EXP

**9. CONDIȚII SPECIALE DE PĂSTRARE**

A se păstra la frigider.

A nu se congela.

A se păstra stiloul injector preumplut în ambalajul original pentru a fi protejat de lumină

**10. PRECAUȚII SPECIALE PRIVIND ELIMINAREA MEDICAMENTELOR NEUTILIZATE SAU A MATERIALELOR REZIDUALE PROVENITE DIN ASTFEL DE MEDICAMENTE, DACĂ ESTE CAZUL****11. NUMELE ȘI ADRESA DEȚINĂTORULUI AUTORIZAȚIEI DE PUNERE PE PIAȚĂ**

Celltrion Healthcare Hungary Kft.

1062 Budapesta,

Váci út 1-3. WestEnd Office Building B toronyUngaria

**12. NUMĂRUL(ELE) AUTORIZAȚIEI DE PUNERE PE PIAȚĂ**

EU/1/24/1817/010

75 mg stilouri injectoare preumplute (3 x 1)

**13. SERIA DE FABRICAȚIE**

Lot

**14. CLASIFICARE GENERALĂ PRIVIND MODUL DE ELIBERARE****15. INSTRUCȚIUNI DE UTILIZARE****16. INFORMAȚII ÎN BRAILLE**

Omlyclo 75 mg

**17. IDENTIFICATOR UNIC - COD DE BARE BIDIMENSIONAL****18. IDENTIFICATOR UNIC - DATE LIZIBILE PENTRU PERSOANE**

**MINIMUM DE INFORMAȚII CARE TREBUIE SĂ APARĂ PE AMBALAJELE PRIMARE MICI**

**ETICHETA STILOULUI INJECTOR PREUMPLUT**

**1. DENUMIREA COMERCIALĂ A MEDICAMENTULUI ȘI CALEA (CĂILE) DE ADMINISTRARE**

Omlyclo 75 mg injecție  
omalizumab  
s.c.

**2. MODUL DE ADMINISTRARE**

**3. DATA DE EXPIRARE**

EXP

**4. SERIA DE FABRICAȚIE**

Lot

**5. CONȚINUTUL PE MASĂ, VOLUM SAU UNITATEA DE DOZĂ**

75 mg/0,5 ml

**6. ALTE INFORMAȚII**

**INFORMAȚII CARE TREBUIE SĂ APARĂ PE AMBALAJUL SECUNDAR**

**CUTIE DE CARTON PENTRU UNITATEA COMERCIALĂ**

**1. DENUMIREA COMERCIALĂ A MEDICAMENTULUI**

Omlyclo 150 mg soluție injectabilă în seringă preumplută  
omalizumab

**2. DECLARAREA SUBSTANȚEI(SUBSTANȚELOR) ACTIVE**

O seringă preumplută de 1 ml conține omalizumab 150 mg.

**3. LISTA EXCIPIENȚILOR**

Excipienți: L-arginină clorhidrat, clorhidrat de L-histidină monohidrat, L-histidină, polisorbitat 20 (E 432), apă pentru preparate injectabile. **Vezi prospectul pentru informații suplimentare.**

**4. FORMA FARMACEUTICĂ ȘI CONȚINUTUL**

**Soluție injectabilă în seringă preumplută**  
150 mg/1 ml

1 seringă preumplută cu ac de protecție

**5. MODUL ȘI CALEA (CĂILE) DE ADMINISTRARE**

Administrare subcutanată.  
A se citi prospectul înainte de utilizare.  
Doar pentru unică folosință.

**6. ATENȚIONARE SPECIALĂ PRIVIND FAPTUL CĂ MEDICAMENTUL NU TREBUIE PĂSTRAT LA VEDEREA ȘI ÎNDEMÂNA COPIILOR**

A nu se lăsa la vederea și îndemâna copiilor.

**7. ALTĂ(E) ATENȚIONARE(ĂRI) SPECIALĂ(E), DACĂ ESTE (SUNT) NECESARĂ(E)**

**8. DATA DE EXPIRARE**

EXP

**9. CONDIȚII SPECIALE DE PĂSTRARE**

A se păstra la frigider.

A nu se congela.

A se păstra seringa în ambalajul original pentru a fi protejată de lumină.

**10. PRECAUȚII SPECIALE PRIVIND ELIMINAREA MEDICAMENTELOR NEUTILIZATE SAU A MATERIALELOR REZIDUALE PROVENITE DIN ASTFEL DE MEDICAMENTE, DACĂ ESTE CAZUL****11. NUMELE ȘI ADRESA DEȚINĂTORULUI AUTORIZAȚIEI DE PUNERE PE PIAȚĂ**

Celltrion Healthcare Hungary Kft.

1062 Budapesta,

Váci út 1-3. WestEnd Office Building B torony

Ungaria

**12. NUMĂRUL(ELE) AUTORIZAȚIEI DE PUNERE PE PIAȚĂ**

EU/1/24/1817/002

1 seringă preumplută cu protecție pentru ac

**13. SERIA DE FABRICAȚIE**

Lot

**14. CLASIFICARE GENERALĂ PRIVIND MODUL DE ELIBERARE****15. INSTRUCȚIUNI DE UTILIZARE****16. INFORMAȚII ÎN BRAILLE**

Omlyclo 150 mg

**17. IDENTIFICATOR UNIC - COD DE BARE BIDIMENSIONAL**

Cod de bare bidimensional care conține identificatorul unic inclus.

**18. IDENTIFICATOR UNIC - DATE LIZIBILE PENTRU PERSOANE**

PC

SN

NN

**INFORMAȚII CARE TREBUIE SĂ APARĂ PE AMBALAJUL SECUNDAR**

**CUTIE DE CARTON EXTERIOARĂ A AMBALAJELOR COLECTIVE (INCLUSIV CHENARUL ALBASTRU)**

**1. DENUMIREA COMERCIALĂ A MEDICAMENTULUI**

Omlyclo 150 mg soluție injectabilă în seringă preumplută  
omalizumab

**2. DECLARAREA SUBSTANȚEI(SUBSTANȚELOR) ACTIVE**

O seringă preumplută de 1 ml conține omalizumab 150 mg.

**3. LISTA EXCIPIENȚILOR**

Excipienți: L-arginină clorhidrat, clorhidrat de L-histidină monohidrat, L-histidină, polisorbit 20 (E 432), apă pentru preparate injectabile. **Vezi prospectul pentru informații suplimentare.**

**4. FORMA FARMACEUTICĂ ȘI CONȚINUTUL**

Soluție injectabilă în seringă preumplută  
150 mg/1 ml

Ambalaj colectiv: 3 (3 x 1) seringi preumplute cu protecție pentru ac  
Ambalaj colectiv: 6 (6 x 1) seringi preumplute cu protecție pentru ac  
Ambalaj colectiv: 10 (10 x 1) seringi preumplute cu protecție pentru ac

**5. MODUL ȘI CALEA (CĂILE) DE ADMINISTRARE**

Administrare subcutanată.  
A se citi prospectul înainte de utilizare.  
Doar pentru unică folosință.

**6. ATENȚIONARE SPECIALĂ PRIVIND FAPTUL CĂ MEDICAMENTUL NU TREBUIE PĂSTRAT LA VEDEREA ȘI ÎNDEMÂNA COPIILOR**

A nu se lăsa la vederea și îndemâna copiilor.

**7. ALTĂ(E) ATENȚIONARE(ĂRI) SPECIALĂ(E), DACĂ ESTE (SUNT) NECESARĂ(E)**

**8. DATA DE EXPIRARE**

EXP

**9. CONDIȚII SPECIALE DE PĂSTRARE**

A se păstra la frigider.

A nu se congela.

A se păstra seringa în ambalajul original pentru a fi protejată de lumină.

**10. PRECAUȚII SPECIALE PRIVIND ELIMINAREA MEDICAMENTELOR NEUTILIZATE SAU A MATERIALELOR REZIDUALE PROVENITE DIN ASTFEL DE MEDICAMENTE, DACĂ ESTE CAZUL****11. NUMELE ȘI ADRESA DEȚINĂTORULUI AUTORIZAȚIEI DE PUNERE PE PIAȚĂ**

Celltrion Healthcare Hungary Kft.  
1062 Budapesta,  
Váci út 1-3. WestEnd Office Building B torony  
Ungaria

**12. NUMĂRUL(ELE) AUTORIZAȚIEI DE PUNERE PE PIAȚĂ**

EU/1/24/1817/003	6 seringi preumplute cu protecție pentru ac (6 x 1)
EU/1/24/1817/004	10 seringi preumplute cu protecție pentru ac (10 x 1)
EU/1/24/1817/011	3 seringi preumplute cu protecție pentru ac (3 x 1)

**13. SERIA DE FABRICAȚIE**

Lot

**14. CLASIFICARE GENERALĂ PRIVIND MODUL DE ELIBERARE****15. INSTRUCȚIUNI DE UTILIZARE****16. INFORMAȚII ÎN BRAILLE**

Omlyclo 150 mg

**17. IDENTIFICATOR UNIC - COD DE BARE BIDIMENSIONAL**

Cod de bare bidimensional care conține identificatorul unic inclus.

**18. IDENTIFICATOR UNIC - DATE LIZIBILE PENTRU PERSOANE**

PC  
SN  
NN

**INFORMAȚII CARE TREBUIE SĂ APARĂ PE AMBALAJUL SECUNDAR**

**CUTIE DE CARTON INTERMEDIARĂ A AMBALAJELOR COLECTIVE (FĂRĂ CHENARUL ALBASTRU)**

**1. DENUMIREA COMERCIALĂ A MEDICAMENTULUI**

Omlyclo 150 mg soluție injectabilă în seringă preumplută omalizumab

**2. DECLARAREA SUBSTANȚEI(SUBSTANȚELOR) ACTIVE**

O seringă preumplută de 1 ml conține omalizumab 150 mg.

**3. LISTA EXCIPIENȚILOR**

Excipienți: L-arginină clorhidrat, clorhidrat de L-histidină monohidrat, L-histidină, polisorbitat 20 (E 432), apă pentru preparate injectabile. **Vezi prospectul pentru informații suplimentare.**

**4. FORMA FARMACEUTICĂ ȘI CONȚINUTUL**

Soluție injectabilă în seringă preumplută  
150 mg/1 ml

1 seringă preumplută cu protecție pentru ac. Componentă a unui ambalaj colectiv. A nu se comercializa separat.

**5. MODUL ȘI CALEA (CĂILE) DE ADMINISTRARE**

Administrare subcutanată.  
A se citi prospectul înainte de utilizare.  
Doar pentru unică folosință.

**6. ATENȚIONARE SPECIALĂ PRIVIND FAPTUL CĂ MEDICAMENTUL NU TREBUIE PĂSTRAT LA VEDEREA ȘI ÎNDEMÂNA COPIILOR**

A nu se lăsa la vederea și îndemâna copiilor.

**7. ALTĂ(E) ATENȚIONARE(ĂRI) SPECIALĂ(E), DACĂ ESTE (SUNT) NECESARĂ(E)**

**8. DATA DE EXPIRARE**

EXP

**9. CONDIȚII SPECIALE DE PĂSTRARE**

A se păstra la frigider.

A nu se congela.

A se păstra seringa în ambalajul original pentru a fi protejată de lumină

**10. PRECAUȚII SPECIALE PRIVIND ELIMINAREA MEDICAMENTELOR NEUTILIZATE SAU A MATERIALELOR REZIDUALE PROVENITE DIN ASTFEL DE MEDICAMENTE, DACĂ ESTE CAZUL****11. NUMELE ȘI ADRESA DEȚINĂTORULUI AUTORIZAȚIEI DE PUNERE PE PIAȚĂ**

Celltrion Healthcare Hungary Kft.

1062 Budapesta,

Váci út 1-3. WestEnd Office Building B toronyUngaria

**12. NUMĂRUL(ELE) AUTORIZAȚIEI DE PUNERE PE PIAȚĂ**

EU/1/24/1817/003	6 seringi preumplute cu protecție pentru ac (6 x 1)
EU/1/24/1817/004	10 seringi preumplute cu protecție pentru ac (10 x 1)
EU/1/24/1817/011	3 seringi preumplute cu protecție pentru ac (3 x 1)

**13. SERIA DE FABRICAȚIE**

Lot

**14. CLASIFICARE GENERALĂ PRIVIND MODUL DE ELIBERARE****15. INSTRUCȚIUNI DE UTILIZARE****16. INFORMAȚII ÎN BRAILLE**

Omlyclo 150 mg

**17. IDENTIFICATOR UNIC - COD DE BARE BIDIMENSIONAL****18. IDENTIFICATOR UNIC - DATE LIZIBILE PENTRU PERSOANE**

**MINIMUM DE INFORMAȚII CARE TREBUIE SĂ APARĂ PE AMBALAJELE PRIMARE MICI**

**ETICHETA SERINGII PRE-UMPLUTE**

**1. DENUMIREA COMERCIALĂ A MEDICAMENTULUI ȘI CALEA (CĂILE) DE ADMINISTRARE**

Omlyclo 150 mg injecție  
omalizumab  
s.c.

**2. MODUL DE ADMINISTRARE**

**3. DATA DE EXPIRARE**

EXP

**4. SERIA DE FABRICAȚIE**

Lot

**5. CONȚINUTUL PE MASĂ, VOLUM SAU UNITATEA DE DOZĂ**

150 mg/1 ml

**6. ALTE INFORMAȚII**

**INFORMAȚII CARE TREBUIE SĂ APARĂ PE AMBALAJUL SECUNDAR**

**CUTIE DE CARTON PENTRU UNITATEA COMERCIALĂ**

**1. DENUMIREA COMERCIALĂ A MEDICAMENTULUI**

Omlyclo 150 mg soluție injectabilă în stilou injector preumplut  
omalizumab

**2. DECLARAREA SUBSTANȚEI(SUBSTANȚELOR) ACTIVE**

O stilou injector preumplut de 1 ml conține omalizumab 150 mg.

**3. LISTA EXCIPIENȚILOR**

Excipienți: L-arginină clorhidrat, clorhidrat de L-histidină monohidrat, L-histidină, polisorbitat 20 (E 432), apă pentru preparate injectabile. **Vezi prospectul pentru informații suplimentare.**

**4. FORMA FARMACEUTICĂ ȘI CONȚINUTUL**

**Soluție injectabilă în stilou injector preumplut**  
150 mg/1 ml

1 stilou injector preumplut

**5. MODUL ȘI CALEA (CĂILE) DE ADMINISTRARE**

Administrare subcutanată.  
A se citi prospectul înainte de utilizare.  
Doar pentru unică folosință.

**6. ATENȚIONARE SPECIALĂ PRIVIND FAPTUL CĂ MEDICAMENTUL NU TREBUIE PĂSTRAT LA VEDEREA ȘI ÎNDEMÂNA COPIILOR**

A nu se lăsa la vederea și îndemâna copiilor.

**7. ALTĂ(E) ATENȚIONARE(ĂRI) SPECIALĂ(E), DACĂ ESTE (SUNT) NECESARĂ(E)**

**8. DATA DE EXPIRARE**

EXP

**9. CONDIȚII SPECIALE DE PĂSTRARE**

A se păstra la frigider.

A nu se congela.

A se păstra stiloul injector preumplut în ambalajul original pentru a fi protejat de lumină.

**10. PRECAUȚII SPECIALE PRIVIND ELIMINAREA MEDICAMENTELOR NEUTILIZATE SAU A MATERIALELOR REZIDUALE PROVENITE DIN ASTFEL DE MEDICAMENTE, DACĂ ESTE CAZUL****11. NUMELE ȘI ADRESA DEȚINĂTORULUI AUTORIZAȚIEI DE PUNERE PE PIAȚĂ**

Celltrion Healthcare Hungary Kft.  
1062 Budapesta,  
Váci út 1-3. WestEnd Office Building B torony  
Ungaria

**12. NUMĂRUL(ELE) AUTORIZAȚIEI DE PUNERE PE PIAȚĂ**

EU/1/24/1817/006

150 mg Soluție injectabilă în stilou injector preumplut

**13. SERIA DE FABRICAȚIE**

Lot

**14. CLASIFICARE GENERALĂ PRIVIND MODUL DE ELIBERARE****15. INSTRUCȚIUNI DE UTILIZARE****16. INFORMAȚII ÎN BRAILLE**

Omlyclo 150 mg

**17. IDENTIFICATOR UNIC - COD DE BARE BIDIMENSIONAL**

Cod de bare bidimensional care conține identificatorul unic inclus.

**18. IDENTIFICATOR UNIC - DATE LIZIBILE PENTRU PERSOANE**

PC  
SN  
NN

**INFORMAȚII CARE TREBUIE SĂ APARĂ PE AMBALAJUL SECUNDAR**

**CUTIE DE CARTON EXTERIOARĂ A AMBALAJELOR COLECTIVE (INCLUSIV CHENARUL ALBASTRU)**

**1. DENUMIREA COMERCIALĂ A MEDICAMENTULUI**

Omlyclo 150 mg soluție injectabilă în stilou injector preumplut omalizumab

**2. DECLARAREA SUBSTANȚEI(SUBSTANȚELOR) ACTIVE**

O stilou injector preumplu de 1 ml conține omalizumab 150 mg.

**3. LISTA EXCIPIENȚILOR**

Excipienți: L-arginină clorhidrat, clorhidrat de L-histidină monohidrat, L-histidină, polisorbata 20 (E 432), apă pentru preparate injectabile. **Vezi prospectul pentru informații suplimentare.**

**4. FORMA FARMACEUTICĂ ȘI CONȚINUTUL**

Soluție injectabilă în stilou injector preumplut  
150 mg/1 ml

Ambalaj colectiv: 2 (2 x 1) stilouri injectoare preumplute  
Ambalaj colectiv: 3 (3 x 1) stilouri injectoare preumplute  
Ambalaj colectiv: 6 (6 x 1) stilouri injectoare preumplute  
Ambalaj colectiv: 10 (10 x 1) stilouri injectoare preumplute

**5. MODUL ȘI CALEA (CĂILE) DE ADMINISTRARE**

Administrare subcutanată.  
A se citi prospectul înainte de utilizare.  
Doar pentru unică folosință.

**6. ATENȚIONARE SPECIALĂ PRIVIND FAPTUL CĂ MEDICAMENTUL NU TREBUIE PĂSTRAT LA VEDEREA ȘI ÎNDEMÂNA COPIILOR**

A nu se lăsa la vederea și îndemâna copiilor.

**7. ALTĂ(E) ATENȚIONARE(ĂRI) SPECIALĂ(E), DACĂ ESTE (SUNT) NECESARĂ(E)**

**8. DATA DE EXPIRARE**

EXP

**9. CONDIȚII SPECIALE DE PĂSTRARE**

A se păstra la frigider.

A nu se congela.

A se păstra stiloul injector preumplut în ambalajul original pentru a fi protejat de lumină.

**10. PRECAUȚII SPECIALE PRIVIND ELIMINAREA MEDICAMENTELOR NEUTILIZATE SAU A MATERIALELOR REZIDUALE PROVENITE DIN ASTFEL DE MEDICAMENTE, DACĂ ESTE CAZUL****11. NUMELE ȘI ADRESA DEȚINĂTORULUI AUTORIZAȚIEI DE PUNERE PE PIAȚĂ**

Celltrion Healthcare Hungary Kft.  
1062 Budapesta,  
Váci út 1-3. WestEnd Office Building B torony  
Ungaria

**12. NUMĂRUL(ELE) AUTORIZAȚIEI DE PUNERE PE PIAȚĂ**

EU/1/24/1817/007	150 mg stilouri injectoare preumplute (6 x 1)
EU/1/24/1817/008	150 mg stilouri injectoare preumplute (10 x 1)
EU/1/24/1817/012	150 mg stilouri injectoare preumplute (2 x 1)
EU/1/24/1817/013	150 mg stilouri injectoare preumplute (3 x 1)

**13. SERIA DE FABRICAȚIE**

Lot

**14. CLASIFICARE GENERALĂ PRIVIND MODUL DE ELIBERARE****15. INSTRUCȚIUNI DE UTILIZARE****16. INFORMAȚII ÎN BRAILLE**

Omlyclo 150 mg

**17. IDENTIFICATOR UNIC - COD DE BARE BIDIMENSIONAL**

Cod de bare bidimensional care conține identificatorul unic inclus.

**18. IDENTIFICATOR UNIC - DATE LIZIBILE PENTRU PERSOANE**

PC  
SN  
NN

**INFORMAȚII CARE TREBUIE SĂ APARĂ PE AMBALAJUL SECUNDAR**

**CUTIE DE CARTON INTERMEDIARĂ A AMBALAJELOR COLECTIVE (FĂRĂ CHENARUL ALBASTRU)**

**1. DENUMIREA COMERCIALĂ A MEDICAMENTULUI**

Omlyclo 150 mg soluție injectabilă în stilou injector preumplut omalizumab

**2. DECLARAREA SUBSTANȚEI(SUBSTANȚELOR) ACTIVE**

O stilou injector preumplut de 1 ml conține omalizumab 150 mg.

**3. LISTA EXCIPIENȚILOR**

Excipienți: L-arginină clorhidrat, clorhidrat de L-histidină monohidrat, L-histidină, polisorbitat 20 (E 432), apă pentru preparate injectabile. **Vezi prospectul pentru informații suplimentare.**

**4. FORMA FARMACEUTICĂ ȘI CONȚINUTUL**

Soluție injectabilă în stilou injector preumplut  
150 mg/1 ml

1 stilou injector preumplut. Componentă a unui ambalaj colectiv. A nu se comercializa separat.

**5. MODUL ȘI CALEA (CĂILE) DE ADMINISTRARE**

Administrare subcutanată.  
A se citi prospectul înainte de utilizare.  
Doar pentru unică folosință.

**6. ATENȚIONARE SPECIALĂ PRIVIND FAPTUL CĂ MEDICAMENTUL NU TREBUIE PĂSTRAT LA VEDEREA ȘI ÎNDEMÂNA COPIILOR**

A nu se lăsa la vederea și îndemâna copiilor.

**7. ALTĂ(E) ATENȚIONARE(ĂRI) SPECIALĂ(E), DACĂ ESTE (SUNT) NECESARĂ(E)**

**8. DATA DE EXPIRARE**

EXP

**9. CONDIȚII SPECIALE DE PĂSTRARE**

A se păstra la frigider.

A nu se congela.

A se păstra stiloul injector preumplut în ambalajul original pentru a fi protejat de lumină

**10. PRECAUȚII SPECIALE PRIVIND ELIMINAREA MEDICAMENTELOR NEUTILIZATE SAU A MATERIALELOR REZIDUALE PROVENITE DIN ASTFEL DE MEDICAMENTE, DACĂ ESTE CAZUL****11. NUMELE ȘI ADRESA DEȚINĂTORULUI AUTORIZAȚIEI DE PUNERE PE PIAȚĂ**

Celltrion Healthcare Hungary Kft.

1062 Budapesta,

Váci út 1-3. WestEnd Office Building B toronyUngaria

**12. NUMĂRUL(ELE) AUTORIZAȚIEI DE PUNERE PE PIAȚĂ**

EU/1/24/1817/007	150 mg stilouri injectoare preumplute (6 x 1)
EU/1/24/1817/008	150 mg stilouri injectoare preumplute (10 x 1)
EU/1/24/1817/012	150 mg stilouri injectoare preumplute (2 x 1)
EU/1/24/1817/013	150 mg stilouri injectoare preumplute (3 x 1)

**13. SERIA DE FABRICAȚIE**

Lot

**14. CLASIFICARE GENERALĂ PRIVIND MODUL DE ELIBERARE****15. INSTRUCȚIUNI DE UTILIZARE****16. INFORMAȚII ÎN BRAILLE**

Omlyclo 150 mg

**17. IDENTIFICATOR UNIC - COD DE BARE BIDIMENSIONAL****18. IDENTIFICATOR UNIC - DATE LIZIBILE PENTRU PERSOANE**

**MINIMUM DE INFORMAȚII CARE TREBUIE SĂ APARĂ PE AMBALAJELE PRIMARE MICI**

**ETICHETA STILOULUI INJECTOR PREUMPLUT**

**1. DENUMIREA COMERCIALĂ A MEDICAMENTULUI ȘI CALEA (CĂILE) DE ADMINISTRARE**

Omlyclo 150 mg injecție  
Omalizumab  
s.c.

**2. MODUL DE ADMINISTRARE**

**3. DATA DE EXPIRARE**

EXP

**4. SERIA DE FABRICAȚIE**

Lot

**5. CONȚINUTUL PE MASĂ, VOLUM SAU UNITATEA DE DOZĂ**

150 mg/1 ml

**6. ALTE INFORMAȚII**

**INFORMAȚII CARE TREBUIE SĂ APARĂ PE AMBALAJUL SECUNDAR**

**CUTIE DE CARTON PENTRU UNITATEA COMERCIALĂ**

**1. DENUMIREA COMERCIALĂ A MEDICAMENTULUI**

Omlyclo 300 mg soluție injectabilă în seringă preumplută  
omalizumab

**2. DECLARAREA SUBSTANȚEI(SUBSTANȚELOR) ACTIVE**

O seringă preumplută de 2 ml conține omalizumab 300 mg.

**3. LISTA EXCIPIENȚILOR**

Excipienți: L-arginină clorhidrat, clorhidrat de L-histidină monohidrat, L-histidină, polisorbat 20 (E 432), apă pentru preparate injectabile. **Vezi prospectul pentru informații suplimentare.**

**4. FORMA FARMACEUTICĂ ȘI CONȚINUTUL**

Soluție injectabilă în seringă preumplută  
300 mg/2 ml

1 seringă preumplută cu ac de protecție

**5. MODUL ȘI CALEA (CĂILE) DE ADMINISTRARE**

Administrare subcutanată.  
A se citi prospectul înainte de utilizare.  
Doar pentru unică folosință.

**6. ATENȚIONARE SPECIALĂ PRIVIND FAPTUL CĂ MEDICAMENTUL NU TREBUIE PĂSTRAT LA VEDEREA ȘI ÎNDEMÂNA COPIILOR**

A nu se lăsa la vederea și îndemâna copiilor.

**7. ALTĂ(E) ATENȚIONARE(ĂRI) SPECIALĂ(E), DACĂ ESTE (SUNT) NECESARĂ(E)**

**8. DATA DE EXPIRARE**

EXP

**9. CONDIȚII SPECIALE DE PĂSTRARE**

A se păstra la frigider.

A nu se congela.

A se păstra seringa în ambalajul original pentru a fi protejată de lumină.

**10. PRECAUȚII SPECIALE PRIVIND ELIMINAREA MEDICAMENTELOR NEUTILIZATE SAU A MATERIALELOR REZIDUALE PROVENITE DIN ASTFEL DE MEDICAMENTE, DACĂ ESTE CAZUL****11. NUMELE ȘI ADRESA DEȚINĂTORULUI AUTORIZAȚIEI DE PUNERE PE PIAȚĂ**

Celltrion Healthcare Hungary Kft.  
1062 Budapesta,  
Váci út 1-3. WestEnd Office Building B torony  
Ungaria

**12. NUMĂRUL(ELE) AUTORIZAȚIEI DE PUNERE PE PIAȚĂ**

EU/1/24/1817/014

1 seringă preumplută cu protecție pentru ac

**13. SERIA DE FABRICAȚIE**

Lot

**14. CLASIFICARE GENERALĂ PRIVIND MODUL DE ELIBERARE****15. INSTRUCȚIUNI DE UTILIZARE****16. INFORMAȚII ÎN BRAILLE**

Omlyclo 300 mg

**17. IDENTIFICATOR UNIC - COD DE BARE BIDIMENSIONAL**

Cod de bare bidimensional care conține identificatorul unic inclus.

**18. IDENTIFICATOR UNIC - DATE LIZIBILE PENTRU PERSOANE**

PC  
SN  
NN

**INFORMAȚII CARE TREBUIE SĂ APARĂ PE AMBALAJUL SECUNDAR**

**CUTIE DE CARTON EXTERIOARĂ A AMBALAJELOR COLECTIVE (INCLUSIV CHENARUL ALBASTRU)**

**1. DENUMIREA COMERCIALĂ A MEDICAMENTULUI**

Omlyclo 300 mg soluție injectabilă în seringă preumplută  
omalizumab

**2. DECLARAREA SUBSTANȚEI(SUBSTANȚELOR) ACTIVE**

O seringă preumplută de 2 ml conține omalizumab 300 mg.

**3. LISTA EXCIPIENȚILOR**

Excipienți: L-arginină clorhidrat, clorhidrat de L-histidină monohidrat, L-histidină, polisorbit 20 (E 432), apă pentru preparate injectabile. **Vezi prospectul pentru informații suplimentare.**

**4. FORMA FARMACEUTICĂ ȘI CONȚINUTUL**

Soluție injectabilă în seringă preumplută  
300 mg/2 ml

Ambalaj colectiv: 2 (2 x 1) seringi preumplute cu protecție pentru ac  
Ambalaj colectiv: 3 (3 x 1) seringi preumplute cu protecție pentru ac  
Ambalaj colectiv: 6 (6 x 1) seringi preumplute cu protecție pentru ac

**5. MODUL ȘI CALEA (CĂILE) DE ADMINISTRARE**

Administrare subcutanată.  
A se citi prospectul înainte de utilizare.  
Doar pentru unică folosință.

**6. ATENȚIONARE SPECIALĂ PRIVIND FAPTUL CĂ MEDICAMENTUL NU TREBUIE PĂSTRAT LA VEDEREA ȘI ÎNDEMÂNA COPIILOR**

A nu se lăsa la vederea și îndemâna copiilor.

**7. ALTĂ(E) ATENȚIONARE(ĂRI) SPECIALĂ(E), DACĂ ESTE (SUNT) NECESARĂ(E)**

**8. DATA DE EXPIRARE**

EXP

**9. CONDIȚII SPECIALE DE PĂSTRARE**

A se păstra la frigider.

A nu se congela.

A se păstra seringa în ambalajul original pentru a fi protejată de lumină.

**10. PRECAUȚII SPECIALE PRIVIND ELIMINAREA MEDICAMENTELOR NEUTILIZATE SAU A MATERIALELOR REZIDUALE PROVENITE DIN ASTFEL DE MEDICAMENTE, DACĂ ESTE CAZUL****11. NUMELE ȘI ADRESA DEȚINĂTORULUI AUTORIZAȚIEI DE PUNERE PE PIAȚĂ**

Celltrion Healthcare Hungary Kft.  
1062 Budapesta,  
Váci út 1-3. WestEnd Office Building B torony  
Ungaria

**12. NUMĂRUL(ELE) AUTORIZAȚIEI DE PUNERE PE PIAȚĂ**

EU/1/24/1817/015	2 seringi preumplute cu protecție pentru ac (2 x 1)
EU/1/24/1817/016	3 seringi preumplute cu protecție pentru ac (3 x 1)
EU/1/24/1817/017	6 seringi preumplute cu protecție pentru ac (6 x 1)

**13. SERIA DE FABRICAȚIE**

Lot

**14. CLASIFICARE GENERALĂ PRIVIND MODUL DE ELIBERARE****15. INSTRUCȚIUNI DE UTILIZARE****16. INFORMAȚII ÎN BRAILLE**

Omlyclo 300 mg

**17. IDENTIFICATOR UNIC - COD DE BARE BIDIMENSIONAL**

Cod de bare bidimensional care conține identificatorul unic inclus.

**18. IDENTIFICATOR UNIC - DATE LIZIBILE PENTRU PERSOANE**

PC  
SN  
NN

**INFORMAȚII CARE TREBUIE SĂ APARĂ PE AMBALAJUL SECUNDAR**

**CUTIE DE CARTON INTERMEDIARĂ A AMBALAJELOR COLECTIVE (FĂRĂ CHENARUL ALBASTRU)**

**1. DENUMIREA COMERCIALĂ A MEDICAMENTULUI**

Omlyclo 300 mg soluție injectabilă în seringă preumplută omalizumab

**2. DECLARAREA SUBSTANȚEI(SUBSTANȚELOR) ACTIVE**

O seringă preumplută de 2 ml conține omalizumab 300 mg.

**3. LISTA EXCIPIENȚILOR**

Excipienți: L-arginină clorhidrat, clorhidrat de L-histidină monohidrat, L-histidină, polisorbitat 20 (E 432), apă pentru preparate injectabile. **Vezi prospectul pentru informații suplimentare.**

**4. FORMA FARMACEUTICĂ ȘI CONȚINUTUL**

Soluție injectabilă în seringă preumplută  
300 mg/2 ml

1 seringă preumplută cu protecție pentru ac. Componentă a unui ambalaj colectiv. A nu se comercializa separat.

**5. MODUL ȘI CALEA (CĂILE) DE ADMINISTRARE**

Administrare subcutanată.  
A se citi prospectul înainte de utilizare.  
Doar pentru unică folosință.

**6. ATENȚIONARE SPECIALĂ PRIVIND FAPTUL CĂ MEDICAMENTUL NU TREBUIE PĂSTRAT LA VEDEREA ȘI ÎNDEMÂNA COPIILOR**

A nu se lăsa la vederea și îndemâna copiilor.

**7. ALTĂ(E) ATENȚIONARE(ĂRI) SPECIALĂ(E), DACĂ ESTE (SUNT) NECESARĂ(E)**

**8. DATA DE EXPIRARE**

EXP

**9. CONDIȚII SPECIALE DE PĂSTRARE**

A se păstra la frigider.

A nu se congela.

A se păstra seringa în ambalajul original pentru a fi protejată de lumină

**10. PRECAUȚII SPECIALE PRIVIND ELIMINAREA MEDICAMENTELOR NEUTILIZATE SAU A MATERIALELOR REZIDUALE PROVENITE DIN ASTFEL DE MEDICAMENTE, DACĂ ESTE CAZUL****11. NUMELE ȘI ADRESA DEȚINĂTORULUI AUTORIZAȚIEI DE PUNERE PE PIAȚĂ**

Celltrion Healthcare Hungary Kft.

1062 Budapesta,

Váci út 1-3. WestEnd Office Building B torony

Ungaria

**12. NUMĂRUL(ELE) AUTORIZAȚIEI DE PUNERE PE PIAȚĂ**

EU/1/24/1817/015 2 seringi preumplute cu protecție pentru ac (2 x 1)

EU/1/24/1817/016 3 seringi preumplute cu protecție pentru ac (3 x 1)

EU/1/24/1817/017 6 seringi preumplute cu protecție pentru ac (6 x 1)

**13. SERIA DE FABRICAȚIE**

Lot

**14. CLASIFICARE GENERALĂ PRIVIND MODUL DE ELIBERARE****15. INSTRUCȚIUNI DE UTILIZARE****16. INFORMAȚII ÎN BRAILLE**

Omlyclo 300 mg

**17. IDENTIFICATOR UNIC - COD DE BARE BIDIMENSIONAL****18. IDENTIFICATOR UNIC - DATE LIZIBILE PENTRU PERSOANE**

**MINIMUM DE INFORMAȚII CARE TREBUIE SĂ APARĂ PE AMBALAJELE PRIMARE MICI**

**ETICHETA SERINGII PRE-UMPLUTE**

**1. DENUMIREA COMERCIALĂ A MEDICAMENTULUI ȘI CALEA (CĂILE) DE ADMINISTRARE**

Omlyclo 300 mg injecție  
omalizumab  
s.c.

**2. MODUL DE ADMINISTRARE**

**3. DATA DE EXPIRARE**

EXP

**4. SERIA DE FABRICAȚIE**

Lot

**5. CONȚINUTUL PE MASĂ, VOLUM SAU UNITATEA DE DOZĂ**

300 mg/2 ml

**6. ALTE INFORMAȚII**

## **B. PROSPECTUL**

## Prospect: Informații pentru utilizator

### Omlyclo 75 mg soluție injectabilă în seringă preumplută omalizumab

▼ Acest medicament face obiectul unei monitorizări suplimentare. Acest lucru va permite identificarea rapidă de noi informații referitoare la siguranță. Profesioniștii din domeniul sănătății sunt rugați să raporteze orice reacții adverse suspectate. Vezi punctul 4 pentru modul de raportare a reacțiilor adverse.

**Citiți cu atenție și în întregime acest prospect înainte de a începe să utilizați acest medicament deoarece conține informații importante pentru dumneavoastră.**

- Păstrați acest prospect. S-ar putea să fie necesar să-l recitiți.
- Dacă aveți orice întrebări suplimentare, adresați-vă medicului dumneavoastră, farmacistului sau asistentei medicale.
- Acest medicament a fost prescris numai pentru dumneavoastră. Nu trebuie să-l dați altor persoane. Le poate face rău, chiar dacă au aceleași semne de boală ca dumneavoastră.
- Dacă manifestați orice reacții adverse, adresați-vă medicului dumneavoastră, farmacistului sau asistentei medicale. Acestea includ orice posibile reacții adverse nementionate în acest prospect. Vezi pct. 4.

#### Ce găsiți în acest prospect

1. Ce este Omlyclo și pentru ce se utilizează
2. Ce trebuie să știți înainte să utilizați Omlyclo
3. Cum să utilizați Omlyclo
4. Reacții adverse posibile
5. Cum se păstrează Omlyclo
6. Conținutul ambalajului și alte informații

#### 1. Ce este Omlyclo și pentru ce se utilizează

Omlyclo conține substanța activă omalizumab. Omalizumab este o proteină creată artificial, similară proteinelor naturale produse de organism. Acesta aparține unei clase de medicamente denumite anticorpi monoclonali.

Omlyclo este utilizat în tratamentul:

- astmului bronșic alergic
- rinosinuzitei cronice (inflamația nasului și sinusurilor) cu polipoză nazală

##### Astm alergic

Acest medicament este utilizat pentru a preveni agravarea astmului bronșic prin controlarea simptomelor astmului alergic sever la adulți, adolescenți și copii (cu vârsta de 6 ani și peste această vârstă) care primesc deja medicamente pentru tratarea astmului, dar ale căror simptome de astm bronșic nu sunt bine controlate prin medicamente, cum ar fi doze mari de corticosteroizi inhalatori și agoniști beta inhalatori.

##### Rinosinuzită cronică cu polipoză nazală

Acest medicament este utilizat pentru a trata rinosinuzita cronică cu polipoză nazală la adulți (cu vârsta de 18 ani și peste această vârstă) care administrează deja corticosteroizi cu administrare intranasală (spray nazal cu corticosteroizi), dar ale căror simptome nu sunt bine controlate cu aceste medicamente. Polipii nazali sunt mici excrescențe la nivelul mucoasei nazale. Omlyclo ajută la reducerea dimensiunii polipilor și ameliorează simptomele, inclusiv congestie nazală, pierdere a mirosului, mucus în partea din spate a gâtului și secreții nazale.

Omlyclo acționează blocând o substanță numită imunoglobulină E (IgE), care este produsă de organism. IgE contribuie la apariția unui tip de inflamație care joacă un rol-cheie în apariția astmului alergic și rinosinuzitei cronice cu polipoză nazală.

## 2. Ce trebuie să știți înainte să utilizați Omlyclo

### Nu utilizați Omlyclo:

- dacă sunteți alergic la omalizumab sau la oricare dintre celelalte componente ale acestui medicament (enumerat la pct. 6). (Consultați atenționările speciale de la sfârșitul acestei secțiuni, la subpunctul „Omlyclo conține polisorbate”)
- dacă presupuneți că puteți fi alergic(ă) la oricare dintre componente, spuneți-i medicului dumneavoastră deoarece nu trebuie să utilizați Omlyclo.

### Atenționări și precauții

Înainte să utilizați Omlyclo, adresați-vă medicului dumneavoastră:

- dacă aveți probleme renale sau hepatice.
- dacă suferiți de o tulburare în care propriul dumneavoastră sistem imunitar atacă părți din organismul dumneavoastră (boală autoimună).
- dacă călătoriți într-o regiune în care infestările cauzate de paraziți sunt frecvente - Omlyclo poate diminua rezistența dumneavoastră la aceste infestări.
- dacă ați avut anterior o reacție alergică severă (anafilaxie), determinată, de exemplu, de administrarea unui medicament, de o mușcătură de insectă sau de consumul anumitor alimente.

Omlyclo nu tratează simptomele de astm bronșic acut, cum ar fi un atac astmatic brusc. Ca urmare, Omlyclo nu trebuie utilizat pentru a trata astfel de simptome.

Omlyclo nu este destinat prevenirii sau tratării altor afecțiuni de tipul alergiilor, cum ar fi reacțiile alergice bruște, sindromul hiperimunoglobulinic E (o tulburare imună ereditară), aspergiloza (o boală pulmonară asociată cu o ciupercă), alergia alimentară, eczema sau febra fânului deoarece Omlyclo nu a fost studiat pentru aceste afecțiuni.

### Fiți atent la semnele reacțiilor alergice și ale altor reacții adverse grave

Omlyclo poate determina apariția unor reacții adverse grave. Trebuie să fiți atent la semnele acestor afecțiuni în timp ce utilizați Omlyclo. Cereți imediat ajutorul medicului dacă observați orice semne care indică o reacție alergică severă sau alte reacții adverse grave. Aceste semne sunt enumerate la „Reacții adverse grave” la pct. 4.

Este important să fiți instruit de medicul dumneavoastră cu privire la cum să recunoașteți primele simptome ale reacțiilor alergice severe și ce să faceți dacă aceste reacții apar, înainte de a vă injecta singur Omlyclo sau înainte ca alte persoane care nu sunt cadre medicale să vă administreze o injecție cu Omlyclo (vezi pct. 3, „Cum să utilizați Omlyclo”). Cele mai multe reacții alergice severe apar la administrarea primelor 3 doze de Omlyclo.

### Copii și adolescenți

#### Astm alergic

Omlyclo nu este recomandat la copii cu vârsta sub 6 ani. Utilizarea sa la copiii cu vârsta sub 6 ani nu a fost studiată.

#### Rinosinuzită cronică cu polipoză nazală

Omlyclo nu este recomandat la copii și adolescenți cu vârsta sub 18 ani. Utilizarea sa la pacienții cu vârsta sub 18 ani nu a fost studiată.

### Omlyclo împreună cu alte medicamente

Spuneți medicului dumneavoastră, farmacistului sau asistentei medicale dacă luați, ați luat recent sau s-ar putea să luați orice alte medicamente.

Acest lucru este deosebit de important dacă luați:

- medicamente pentru tratarea unei infestări cauzate de un parazit, deoarece Omlyclo poate reduce efectul medicamentelor dumneavoastră,
- corticosteroizi administrați inhalator și alte medicamente pentru tratarea astmului alergic.

### **Sarcina și alăptarea**

Dacă sunteți gravidă, credeți că ați putea fi gravidă sau intenționați să rămâneți gravidă, adresați-vă medicului pentru recomandări înainte de a lua acest medicament. Medicul va discuta cu dumneavoastră beneficiile și riscurile potențiale cu privire la utilizarea acestui medicament în timpul sarcinii.

Dacă rămâneți gravidă în timpul tratamentului cu Omlyclo, informați-l imediat pe medicul dumneavoastră.

Omlyclo poate trece în laptele matern. Dacă alăptați sau intenționați să alăptați, adresați-vă medicului pentru recomandări înainte de a lua acest medicament.

### **Conducerea vehiculelor și folosirea utilajelor**

Este improbabil ca Omlyclo să vă afecteze capacitatea de a conduce mașini și folosi utilaje.

### **Omlyclo conține polisorbate**

Acest medicament conține 0,20 mg de polisorbate 20 (E 432) în fiecare seringă preumplută, care este echivalent cu 0,40 mg/ml. Polisorbatații pot provoca reacții alergice. Adresați-vă medicului dumneavoastră dacă dumneavoastră sau copilul dumneavoastră aveți orice fel de alergii cunoscute.

## **3. Cum să utilizați Omlyclo**

Utilizați întotdeauna acest medicament exact așa cum v-a spus medicul dumneavoastră. Discutați cu medicul dumneavoastră sau cu farmacistul dacă nu sunteți sigur.

### **Cum se utilizează Omlyclo**

Omlyclo este utilizat sub forma unei injecții sub piele (cunoscută sub denumirea de injecție cutanată).

#### Injecția Omlyclo

- Dumneavoastră și medicul dumneavoastră veți decide dacă trebuie să vă injectați Omlyclo singur. Primele 3 doze sunt întotdeauna administrate de un profesionist din domeniul sănătății sau sub supravegherea acestuia (vezi pct. 2).
- Este important să fiți instruit în mod adecvat cu privire la cum se injectează medicamentul înainte de a vă administra singur injecția.
- Un aparținător (spre exemplu, un părinte) vă poate administra injecția de Omlyclo după ce a fost instruit în mod adecvat.

Pentru instrucțiuni detaliate privind modul de injecție al Omlyclo, vezi „Instrucțiuni de utilizare pentru Omlyclo seringă preumplută” de la sfârșitul acestui prospect.

#### Instruire pentru a recunoaște reacțiile adverse grave

De asemenea, este important să nu vă injectați singur Omlyclo înainte de a fi instruit de medicul dumneavoastră sau de asistenta medicală cu privire la:

- cum să recunoașteți primele semne și simptome ale reacțiilor alergice grave.
- ce aveți de făcut dacă apar astfel de simptome.

Pentru mai multe informații despre primele semne și simptome ale reacțiilor alergice grave, vezi pct. 4.

### **Cât să utilizați**

Medicul dumneavoastră va decide de cât de mult Omlyclo aveți nevoie și cât de des veți avea nevoie de acesta. Acestea depind de masa dumneavoastră corporală și de rezultatele unei analize la sânge

efectuată înainte de începerea tratamentului pentru a măsura cantitatea de IgE din sângele dumneavoastră.

Veți avea nevoie de 1-4 injecții odată. Veți avea nevoie să administrați injecțiile fie la interval de două săptămâni, fie la interval de patru săptămâni.

Continuați administrarea medicației curente pentru astm bronșic și/sau polipoză nazală în timpul tratamentului cu Omlyclo. Nu încetați utilizarea oricăror medicamente antiastmatice și/sau pentru polipoză nazală fără a discuta cu medicul dumneavoastră.

Este posibil să nu observați o ameliorare imediată după începerea tratamentului cu Omlyclo. La pacienții cu polipoză nazală, efectele au fost observate la 4 săptămâni de la începerea tratamentului. La pacienții cu astm, obținerea efectului maxim necesită, de regulă, între 12 și 16 săptămâni.

### **Utilizarea la copii și adolescenți**

#### **Astm alergic**

Omlyclo poate fi utilizat la copii și adolescenți cu vârsta de 6 ani și peste, cărora li se administrează deja medicamente antiastmatice, dar ale căror simptome astmatice nu sunt bine controlate de medicamente, cum sunt inhalatoare cu steroizi în doză mare și inhalatoare cu beta-agoniști. Medicul dumneavoastră va decide de cât de mult Omlyclo are nevoie copilul dumneavoastră și cât de des trebuie administrat. Aceasta va depinde de greutatea copilului dumneavoastră și de rezultatele analizelor de sânge efectuate înainte de începerea tratamentului pentru a determina cantitatea de IgE din sângele copilului.

Copiii (cu vârsta de 6 până la 11 ani) nu ar trebui să își auto-administreze Omlyclo. Totuși, dacă medicul acestora consideră acest lucru adecvat, un aparținător le poate administra injecția cu Omlyclo după ce a fost instruit în mod corespunzător.

#### **Rinosinuzită cronică cu polipoză nazală**

Omlyclo nu trebuie utilizat la copii și adolescenți cu vârsta sub 18 ani.

### **Dacă uitați o doză de Omlyclo**

Dacă nu ați fost prezent la o vizită, contactați-l imediat pe medicul dumneavoastră sau spitalul pentru a o reprograma.

Dacă ați uitat să vă administrați singur o doză de Omlyclo, injectați doza imediat ce vă amintiți. Apoi, discutați cu medicul dumneavoastră când trebuie să administrați doza următoare.

### **Dacă încetați tratamentul cu Omlyclo**

Nu întrerupeți tratamentul cu Omlyclo decât dacă medicul dumneavoastră vă recomandă acest lucru. Întreruperea sau încetarea tratamentului cu Omlyclo poate provoca reapariția simptomelor.

Dacă aveți orice întrebări suplimentare cu privire la acest medicament, adresați-vă medicului dumneavoastră, farmacistului sau asistentei medicale.

## **4. Reacții adverse posibile**

Ca toate medicamentele, acest medicament poate provoca reacții adverse, cu toate că nu apar la toate persoanele. De obicei, reacțiile adverse determinate de Omlyclo sunt ușoare până la moderate, dar ocazional pot fi grave.

#### **Reacții adverse grave:**

Solicitați imediat asistență medicală dacă observați orice semne ale reacțiilor adverse următoare:

Rare (pot afecta până la 1 din 1 000 persoane)

- Reacții alergice severe (inclusiv anafilaxie): Simptomele pot include erupție trecătoare pe piele, mâncărime sau urticarie, umflare a feței, buzelor, limbii, laringelui (cutia vocală), traheei sau a

altor părți ale corpului, bătăi rapide ale inimii, amețeli și stare de ușoară confuzie, confuzie, dificultăți în respirație, respirație șuierătoare sau dificilă, piele sau buze de culoare albastră, colaps și pierdere a conștienței. Dacă prezentați antecedente de reacții alergice severe (anafilaxie) care nu sunt asociate cu administrarea Omlyclo, puteți prezenta riscul apariției unei reacții alergice severe după administrarea Omlyclo.

- Lupus eritematos sistemic (LES). Simptomele pot include durere la nivelul mușchilor, durere și umflare la nivelul articulațiilor, erupții trecătoare pe piele, febră, pierdere în greutate și oboseală.

Cu frecvență necunoscută (frecvența nu poate fi estimată din datele disponibile)

- Sindrom Churg-Strauss sau hipereozinofilie. Simptomele pot include unul sau mai multe dintre următoarele: umflare, durere sau erupție trecătoare pe piele în jurul vaselor de sânge sau de limfă, număr mare al unui anumit tip de celule albe (eozinofilie marcată), agravarea problemelor de respirație, congestie nazală, probleme la nivelul inimii, durere, amorțeală, furnicături la nivelul mâinilor și picioarelor.
- Număr mic de plachete sanguine cu simptome cum sunt sângerare sau învinețire mai ușoare decât în mod normal.
- Boala serului. Simptomele pot include unul sau mai multe dintre următoarele : dureri articulare cu sau fără umflare sau rigiditate, erupții pe piele, febră, umflarea ganglionilor limfatici, dureri musculare.

#### Alte reacții adverse includ:

Foarte frecvente (pot afecta mai mult de 1 din 10 persoane)

- febră (la copii)

Frecvente (pot afecta până la 1 din 10 persoane)

- reacții la locul de injectare care includ durere, umflare, mâncărime și înroșire
- durere în partea superioară a abdomenului
- dureri de cap (foarte frecvente la copii)
- senzație de amețală
- durere la nivelul articulațiilor (artralgie)

Mai puțin frecvente (pot afecta până la 1 din 100 persoane)

- senzație de somnolență sau oboseală
- furnicături sau amorțeală la nivelul mâinilor sau picioarelor
- leșin, tensiune arterială scăzută în poziția șezând sau în picioare (hipotensiune arterială ortostatică), înroșirea feței
- durere în gât, tuse, probleme respiratorii acute
- stare de rău (greață), diaree, indigestie
- mâncărime, urticarie, erupții pe piele, creșterea sensibilității pielii la soare
- creștere în greutate
- simptome asemănătoare celor de gripă
- umflare a brațelor

Rare (pot afecta până la 1 din 1 000 persoane)

- infestări parazitare

Cu frecvență necunoscută (frecvența nu poate fi estimată din datele disponibile)

- durere musculară și umflare a articulațiilor
- cădere a părului

#### **Raportarea reacțiilor adverse**

Dacă manifestați orice reacții adverse, adresați-vă medicului dumneavoastră, farmacistului sau asistentei medicale. Acestea includ orice reacții adverse nemenționate în acest prospect. De asemenea, puteți raporta reacțiile adverse direct prin intermediul sistemului național de raportare, așa cum este menționat în [Anexa V](#). Raportând reacțiile adverse, puteți contribui la furnizarea de informații suplimentare privind siguranța acestui medicament.

## 5. Cum se păstrează Omlyclo

- Nu lăsați acest medicament la vederea și îndemâna copiilor.
- Nu utilizați acest medicament după data de expirare înscrisă pe etichetă după EXP. Data de expirare se referă la ultima zi a lunii respective. Cutia de carton care conține seringă preumplută poate fi păstrată la temperatura camerei (25°C) pentru o durată totală de 7 zile înainte de utilizare.
- A se păstra în ambalajul original pentru a fi protejat de lumină.
- A se păstra la frigider (2°C – 8°C). A nu se congela.
- Nu utilizați dacă ambalajul este deteriorat sau prezintă semne de deschidere anterioară.

## 6. Conținutul ambalajului și alte informații

### Ce conține Omlyclo

- Substanța activă este omalizumab. O seringă cu 0,5 ml soluție conține 75 mg de omalizumab.
- Celelalte componente sunt L-arginină clorhidrat, clorhidrat de L-histidină monohidrat, L-histidină, polisorbitat 20 (E 432) și apă pentru preparate injectabile.

### Cum arată Omlyclo și conținutul ambalajului

Omlyclo soluție injectabilă este furnizat sub forma unei soluții transparente până la ușor turbure, incoloră până la galben-marونیu deschis, într-o seringă preumplută.

Omlyclo 75 mg soluție injectabilă este disponibil într-un ambalaj ce conține 1 seringă preumplută și în ambalaje colective conținând 3 (3 x 1) seringi preumplute.

Este posibil ca nu toate mărimile de ambalaj să fie comercializate în țara dumneavoastră.

### Deținătorul autorizației de punere pe piață

Celltrion Healthcare Hungary Kft.  
1062 Budapesta,  
Váci út 1-3. WestEnd Office Building B torony  
Ungaria

### Fabricantul

Nuvisan France SARL  
2400, Route des Colles,  
06410, Biot,  
Franța

MIDAS Pharma GmbH  
Rheinstrasse 49  
55218 West Ingelheim Am Rhein  
Rhineland-Palatinate  
Germania

Kymos S.L.  
Ronda de Can Fatjó 7B  
Parc Tecnològic del Vallès  
08290 Cerdanyola Del Valles  
Barcelona  
Spania

Pentru orice informații referitoare la acest medicament, vă rugăm să contactați reprezentanța locală a deținătorului autorizației de punere pe piață.

**België/Belgique/Belgien**

Celltrion Healthcare Belgium BVBA

Tél/Tel: + 32 1 528 7418

[BEinfo@celltrionhc.com](mailto:BEinfo@celltrionhc.com)

**Lietuva**

Celltrion Healthcare Hungary Kft.

Tel.: +36 1 231 0493

**България**

Celltrion Healthcare Hungary Kft.

Тел.: +36 1 231 0493

**Luxembourg/Luxemburg**

Celltrion Healthcare Belgium BVBA

Tél/Tel: + 32 1 528 7418

[BEinfo@celltrionhc.com](mailto:BEinfo@celltrionhc.com)

**Česká republika**

Celltrion Healthcare Hungary Kft.

Tel: +36 1 231 0493

**Magyarország**

Celltrion Healthcare Hungary Kft.

Tel.: +36 1 231 0493

**Danmark**

Celltrion Healthcare Denmark ApS

[Contact\\_dk@celltrionhc.com](mailto:Contact_dk@celltrionhc.com)

Tlf: +45 3535 2989

**Malta**

Mint Health Ltd.

Tel: +356 2093 9800

**Deutschland**

Celltrion Healthcare Deutschland GmbH

Tel: +49 303 464 941 50

[infoDE@celltrionhc.com](mailto:infoDE@celltrionhc.com)

**Nederland**

Celltrion Healthcare Netherlands B.V.

Tel: + 31 20 888 7300

[NLinfo@celltrionhc.com](mailto:NLinfo@celltrionhc.com)

**Eesti**

Celltrion Healthcare Hungary Kft.

Tel: +36 1 231 0493

[contact\\_fi@celltrionhc.com](mailto:contact_fi@celltrionhc.com)

**Norge**

Celltrion Healthcare Norway AS

[Contact\\_no@celltrionhc.com](mailto:Contact_no@celltrionhc.com)

**España**

CELLTRION FARMACEUTICA (ESPAÑA) S.L. Astro-Pharma GmbH

Tel: +34 910 498 478

[contact\\_es@celltrion.com](mailto:contact_es@celltrion.com)

**Österreich**

Celltrion Healthcare Hungary Kft.

Tel: +43 1 97 99 860

**Ελλάδα**

BIANEE A.E.

Τηλ: +30 210 8009111 - 120

**Polska**

Celltrion Healthcare Hungary Kft.

Tel.: +36 1 231 0493

**France**

Celltrion Healthcare France SAS

Tél.: +33 (0)1 71 25 27 00

**Portugal**

CELLTRION PORTUGAL, UNIPessoal LDA

Tel: +351 21 936 8542

[contact\\_pt@celltrion.com](mailto:contact_pt@celltrion.com)

**Hrvatska**

Oktal Pharma d.o.o.

Tel: +385 1 6595 777

**România**

Celltrion Healthcare Hungary Kft.

Tel: +36 1 231 0493

**Ireland**

Celltrion Healthcare Ireland Limited

Tel: +353 1 223 4026

[enquiry\\_ie@celltrionhc.com](mailto:enquiry_ie@celltrionhc.com)

**Slovenija**

OPH Oktal Pharma d.o.o.

Tel.: +386 1 519 29 22

**Ísland**

Celltrion Healthcare Hungary Kft.

Sími: +36 1 231 0493

[contact\\_fi@celltrionhc.com](mailto:contact_fi@celltrionhc.com)

**Slovenská republika**

Celltrion Healthcare Hungary Kft.

Tel: +36 1 231 0493

**Italia**

Celltrion Healthcare Italy S.R.L.

Tel: +39 0247927040

[celltrionhealthcare\\_italy@legalmail.it](mailto:celltrionhealthcare_italy@legalmail.it)

**Suomi/Finland**

Celltrion Healthcare Finland Oy.

Puh/Tel: +358 29 170 7755

[contact\\_fi@celltrionhc.com](mailto:contact_fi@celltrionhc.com)

**Κύπρος**

C.A. Papaellinas Ltd

Τηλ: +357 22741741

**Sverige**

Celltrion Sweden AB

Tel: +46 8 80 11 77

[Contact\\_se@celltrionhc.com](mailto:Contact_se@celltrionhc.com)

**Latvija**

Celltrion Healthcare Hungary Kft.

Tālr.: +36 1 231 0493

**Acest prospect a fost revizuit în****Alte surse de informații**

Informații detaliate privind acest medicament sunt disponibile pe site-ul Agenției Europene pentru

Medicamente: <http://www.ema.europa.eu>

## INSTRUCȚIUNI DE UTILIZARE A SERINGII PREUMPLUTE OMLYCLO

Citiți și urmați instrucțiunile de utilizare care însoțesc seringă preumplută Omlyclo înainte de a începe să o utilizați și de fiecare dată când o reumpleți. Este posibil să existe informații noi. Înainte de a utiliza seringă preumplută Omlyclo pentru prima dată, asigurați-vă că medicul dumneavoastră vă arată modul corect de utilizare.

Copiii (cu vârsta cuprinsă între 6 și 11 ani) nu trebuie să-și administreze singuri injecțiile cu seringă preumplută Omlyclo; cu toate acestea, dacă cadrul medical consideră că este adecvat, un aparținător le poate administra injecția după ce a fost instruit în mod corespunzător.

**Părți ale seringii preumplute (vezi Figura A)**

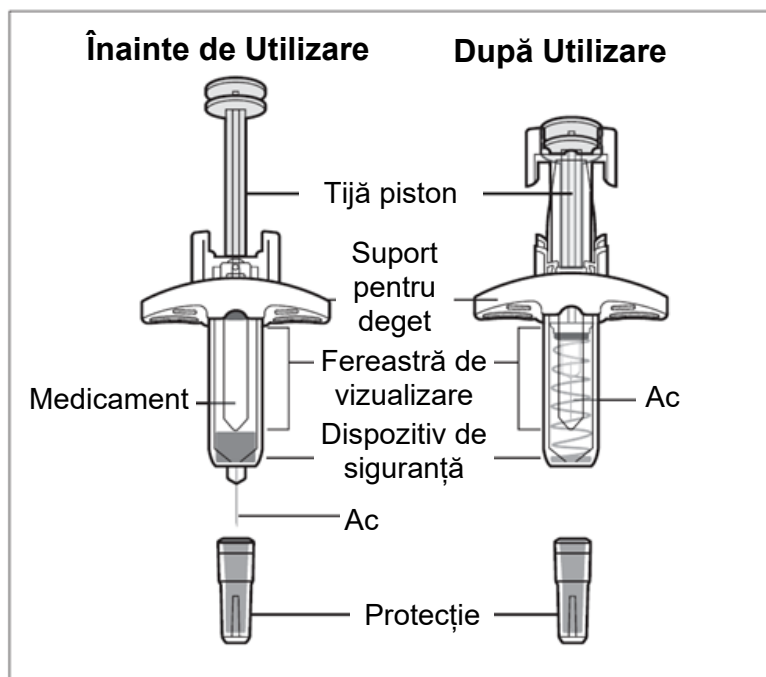

**Figura A**

**Alegeți seringă preumplută sau combinația de seringi preumplute corespunzătoare**

Seringile preumplute Omlyclo sunt disponibile în **3 concentrații** (vezi **Figura B**). **Aceste instrucțiuni se aplică pentru toate concentrațiile.**

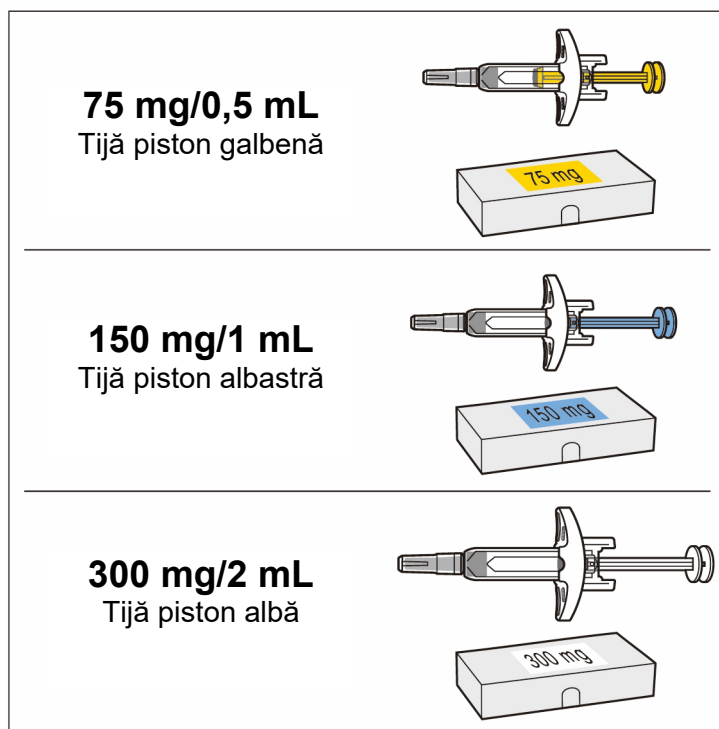

**Figura B**

Doza prescrisă poate necesita mai mult de o injecție. **Tabelul de dozare (Figura C)** de mai jos prezintă combinația de seringi preumplute necesare pentru administrarea dozei complete. Verificați eticheta de pe cutia Omlyclo pentru a vă asigura că ați primit seringă preumplută sau combinația de seringi preumplute corectă pentru doza prescrisă. Dacă doza dumneavoastră necesită mai mult de o injecție, efectuați toate injecțiile pentru doza prescrisă, imediat una după alta. Contactați cadrul medical dacă aveți întrebări.

<p><b>!</b></p>	<p><b>Important:</b> Dacă doza este destinată unui copil cu vârsta sub 12 ani, se recomandă utilizarea numai a seringilor preumplute galbene (75 mg) și albastre (150 mg), deoarece seringile preumplute albe (300 mg) nu sunt destinate utilizării la pacienții cu vârsta sub 12 ani. Consultați <b>Tabelul de dozare (Figura C)</b> de mai jos pentru combinația recomandată de seringi preumplute pentru copiii cu vârsta sub 12 ani.</p>
-----------------	--

Contactați cadrul medical dacă aveți întrebări privind **Tabelul de dozare**.

## Tabel de dozare





















Doză (mg)	Seringi preumplute necesare		
	Galben (75 mg)	Albastru (150 mg)	Alb (300 mg)
75			
150			
225	 +		
300 (peste 12 ani)			
300 (copii sub 12 ani)			
375 (peste 12 ani)	 +		
375 (copii sub 12 ani)	 +		
450 (peste 12 ani)		 +	
450 (copii sub 12 ani)			
525 (peste 12 ani)	 +	 +	
525 (copii sub 12 ani)	 +		
600 (peste 12 ani)			
600 (copii sub 12 ani)			

Figura C

*Notă:* Cadrul dumneavoastră medical vă poate prescrie o combinație diferită de seringi preumplute pentru doza completă.

### Informații importante pe care trebuie să le cunoașteți înainte de a injecta Omlyclo

- Omlyclo este destinat numai injectării subcutanate (se injectează direct în stratul adipos de sub piele).
- Seringa preumplută are un dispozitiv de siguranță care se activează pentru a acoperi acul după terminarea injectării. Dispozitivul de siguranță ajută la prevenirea rănilor provocate de acul seringii de către orice persoană care manipulează seringă preumplută după injectare.
- **Nu** deschideți cutia sigilată până când nu sunteți gata să injectați seringă preumplută.
- **Nu** utilizați medicamentul dacă cutia sau seringă preumplută sunt deteriorate sau par să fi fost manipulate.
- **Nu** scoateți protecția până când nu sunteți gata să injectați seringă preumplută.
- **Nu** utilizați dacă seringă preumplută a căzut pe o suprafață dură sau a căzut după îndepărtarea protecției.
- **Nu** reutilizați aceeași seringă preumplută.
- **Nu** lăsați seringă preumplută nesupravegheată.
- **Nu** încercați să dezamblați seringă preumplută în niciun moment.

- Nu trageți înapoi tija pistonului.

### Cum trebuie să păstrez Omlyclo?

- Păstrați seringile preumplute neutilizate în cutia originală, la frigider, la o temperatură cuprinsă între 2 °C și 8 °C.
- **Nu scoateți seringă preumplută din cutia originală în timpul păstrării.**
- Păstrați seringă preumplută în cutia originală până în momentul utilizării, pentru a o proteja de lumină.
- **Nu congelați.**
- **Nu utilizați dacă seringă preumplută a fost congelată.**
- Înainte de administrarea injecției, cutia poate fi scoasă din frigider și pusă la loc, dacă este necesar. Durata totală de păstrare în afara frigiderului nu trebuie să depășească 7 zile. Dacă seringă preumplută este expusă la temperaturi peste 25 °C, **nu o utilizați și aruncați-o într-un recipient pentru deșeuri medicale.**
- **Păstrați seringă preumplută, recipientul pentru deșeuri medicale și toate medicamentele în afara vederii și a razei de acțiune a copiilor. Seringă preumplută conține piese mici.**

### Pregătirea pentru injecție

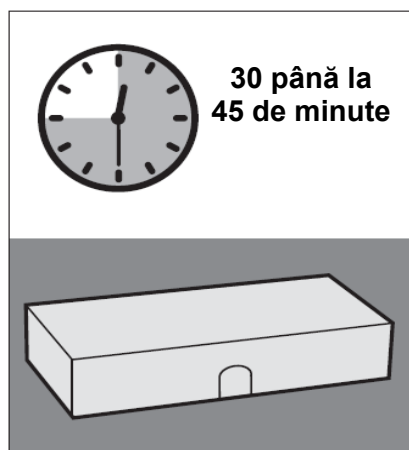

**Figura D**

#### 1. Scoateți cutia care conține seringă preumplută din frigider și lăsați seringă preumplută să ajungă la temperatura camerei.

- a. Dacă aveți nevoie de mai mult de o seringă preumplută pentru a administra doza prescrisă (vezi **Figura C**), scoateți toate cutiile din frigider în același timp (fiecare cutie conține o seringă preumplută). Următorii pași trebuie urmați pentru fiecare seringă preumplută.
- b. Puneți cutia nedeschisă pe o suprafață curată și plană timp de cel puțin 30-45 de minute, pentru a-i permite să se încălzească. Lăsați seringă preumplută în cutie pentru a o proteja de lumină (vezi **Figura D**).
  - **Nu încălziți seringă preumplută folosind surse de căldură, cum ar fi apă fierbinte sau cuptorul cu microunde.**
  - Dacă seringă preumplută nu ajunge la temperatura camerei, acest lucru ar putea provoca disconfort la injecție și ar putea îngreuna apăsarea tije pistonului.



Figura E

## 2. Adunați materialele necesare pentru a vă administra injecția (vezi figura E).

- Cutie conținând seringă preumplută
- **Nu sunt incluse în cutie:**
  - Tampon cu alcool
  - Tampon de vată sau pansament
  - Bandaj adeziv
  - Recipient pentru eliminarea obiectelor ascuțite

*Notă:* Este posibil să aveți nevoie de mai mult de o seringă preumplută pentru doza prescrisă. Consultați **Tabelul de dozare** (vezi **Figura C**) pentru mai multe informații. Fiecare cutie conține 1 seringă preumplută.



Figura F

## 3. Verificați data de expirare pe cutie (vezi Figura F).

- **Nu** utilizați produsul dacă data de expirare a trecut.
- Dacă data de expirare a trecut, aruncați cutia în siguranță într-un recipient pentru deșeuri medicale (vezi **Pasul 16. Aruncați seringă preumplută**) și contactați cadrul medical.

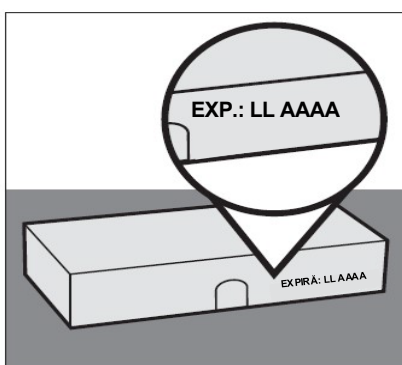

Figura G

## 4. Spălați-vă pe mâini.

- a. Spălați-vă pe mâini cu apă și săpun și uscați-le bine (vezi **figura G**).

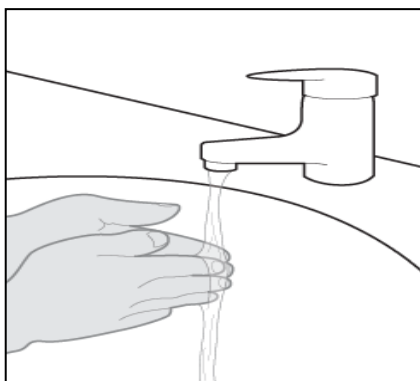

Figura H

## 5. Scoateți seringă preumplută din cutie

- a. Deschideți cutia.
  - b. Ținând de corpul seringii, scoateți seringă preumplută din cutie (vezi **figura H**)
- **Nu** atingeți tija pistonului sau Protecția atunci când scoateți seringă preumplută din cutie.

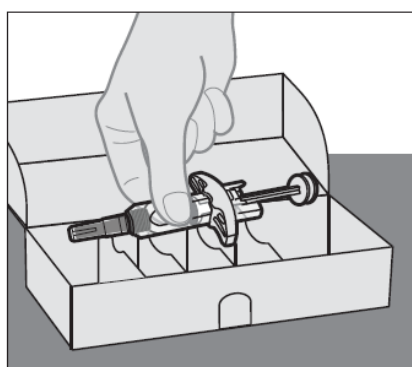
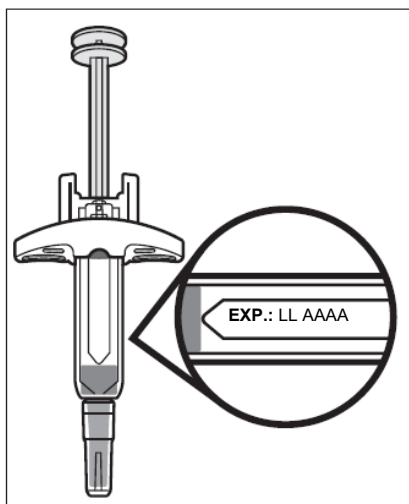

**Figura I**

## 6. Inspectați seringă preumplută.

- a. Verificați seringă preumplută și asigurați-vă că aveți medicamentul corect (Omyclo) și doza corectă.
- b. Verificați seringă preumplută și asigurați-vă că nu este crăpată sau deteriorată.
  - **Nu utilizați produsul dacă seringă preumplută este deteriorată sau pare să fi fost manipulată.**
- c. Verificați data de expirare de pe eticheta seringii preumplute (vezi **Figura I**).
  - **Nu utilizați dacă data de expirare a trecut.**

*Notă:* Dacă data de expirare nu este vizibilă în fereastra de vizualizare, puteți roti rezervorul interior al seringii preumplute până când data de expirare devine vizibilă.

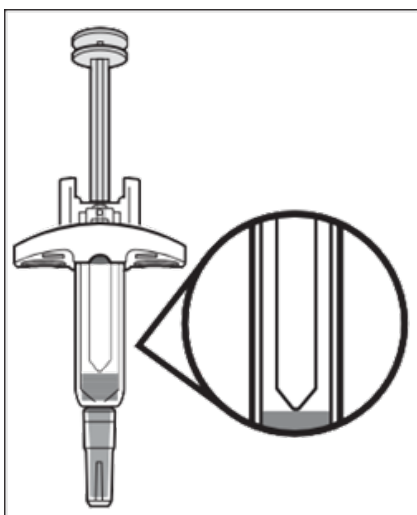

**Figura J**

## 7. Inspectați medicamentul.

- a. Priviți medicamentul și verificați dacă lichidul este limpede până la ușor tulbure, incolor până la galben-marونیu pal și fără particule (vezi **Figura J**).
  - **Nu utilizați seringă preumplută dacă lichidul este decolorat, tulbure în mod evident sau conține particule.**
  - Este posibil să observați bule de aer în lichid. Acest lucru este normal.
  - **Nu încercați să îndepărtați bulele de aer.**
- b. Dacă medicamentul nu arată așa cum este descris sau dacă data de expirare a trecut, aruncați seringă preumplută în siguranță într-un recipient pentru deșeuri medicale (vezi **Pasul 16**) și contactați cadrul medical.

## 8. Alegeți locul de injectare (vezi Figura K)



Figura K

- a. Dacă vă administrați singuri injecția, puteți injecta în:
    - Partea din față a coapselor.
    - Zona inferioară a stomacului (abdomenul inferior), cu excepția zonei de 5 cm din jurul buricului (ombilicului).
  - b. Dacă injecția este administrată de un aparținător sau de un cadru medical (HCP), aceștia pot utiliza:
    - Zona exterioară a brațului superior.
    - Partea din față a coapselor.
    - Zona inferioară a stomacului (abdomenul inferior), cu excepția zonei de 5 cm din jurul buricului (ombilicului).
- Nu injectați în alunițe, cicatrici, vânătăi sau zone în care pielea este sensibilă, roșie, dură sau dacă există leziuni ale pielii.
  - Nu injectați prin haine. Locul de injectare trebuie să fie expus, cu pielea curată.
  - Dacă doza prescrisă necesită mai mult de o injecție, asigurați-vă că injecțiile sunt la o distanță de cel puțin 2 cm una de alta.

## 9. Curățați locul injectării.

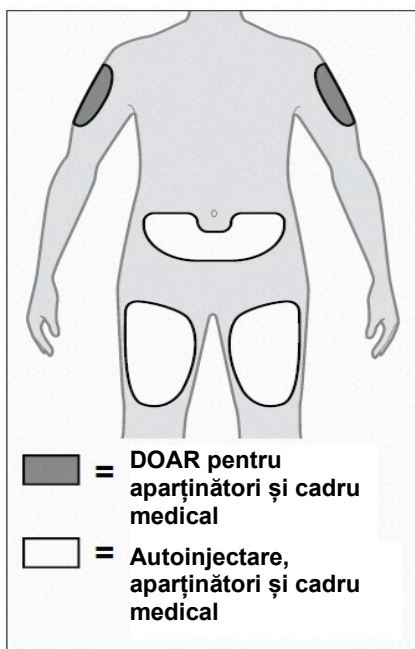

Figura L

- a. Curățați locul injectării cu un tampon cu alcool, folosind mișcări circulare (vezi Figura L).
- b. Lăsați pielea să se usuce timp de 10 secunde înainte de injectare.
  - Nu suflați și nu ventilați zona curățată.
  - Nu atingeți din nou locul injectării înainte de a administra injecția.

## Administrarea injecției

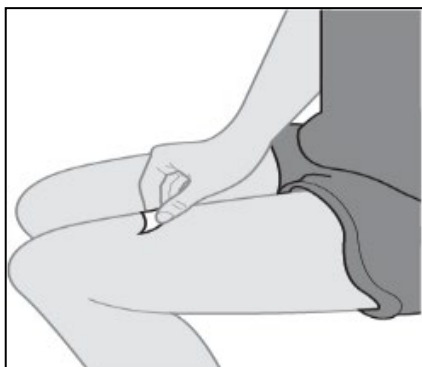

Figura M

### 10. Scoateți protecția.

- a. Țineți seringă preumplută de corpul seringii cu o mână.
- b. Trageți ușor protecția în sus cu cealaltă mână (vezi **figura M**).
  - **Nu** scoateți protecția până nu sunteți gata să injectați.
  - **Nu** răsuciți protecția.
  - **Nu** țineți, nu apăsați și nu trageți tija pistonului în timp ce scoateți protecția.
  - Este posibil să observați câteva picături de lichid la vârful acului. Acest lucru este normal.
- c. Aruncați imediat protecția într-un recipient pentru deșeuri medicale (vezi **Pasul 16. Aruncați seringă preumplută și Figura M**).
  - **Nu** repuneți protecția pe seringă preumplută.
  - **Nu** atingeți acul și nu îl lăsați să atingă niciun fel de suprafață după ce ați îndepărtat protecția.

## 11. Introduceți seringa preumplută în locul de injectare.

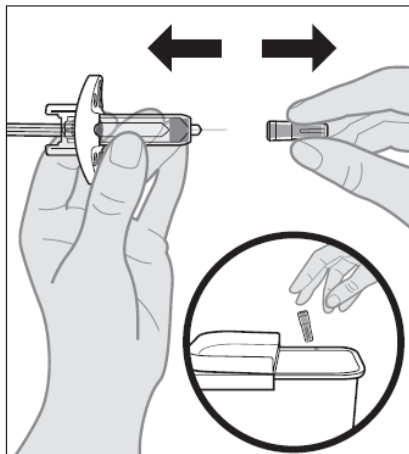
- a. Prindeți ușor un pli de piele în locul de injectare cu o mână. Țineți bine pielea prinsă până când injectarea este completă.

*Notă:* Este important să ciupiți pielea pentru a vă asigura că injectați sub piele (în zona grasă), dar nu mai adânc (în mușchi).



Figura N

- b. Cu o mișcare rapidă, asemănătoare unei săgeți, introduceți acul până la capăt în pielea ciupită, la un unghi de aproximativ 45 de grade (vezi figura N).

*Notă:* Este important să utilizați unghiul corect pentru a vă asigura că medicamentul este administrat sub piele (în zona grasă), altfel injecția ar putea fi inconfortabilă și medicamentul ar putea să nu aibă efect.

- **Nu** atingeți tija pistonului în timp ce introduceți acul în piele.
- **Nu** introduceți acul prin haine.
- Odată ce acul este introdus, țineți ferm seringă preumplută în poziție și **nu** modificați unghiul de injectare și nu introduceți din nou acul. Pacientul nu trebuie să se miște și trebuie să evite mișcările bruște pe durata injectării.

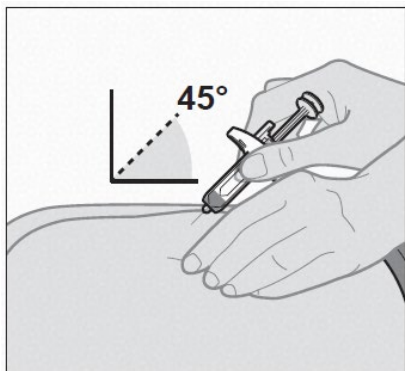
## 12. Administrați injecția.

- a. Împingeți încet tija pistonului **până la capăt**, până când se injectează întreaga doză de medicament și seringă preumplută este goală (vezi figura O).

- **Nu** schimbați poziția seringii preumplute după ce a început injectarea.
- Dacă tija pistonului nu este apăsată complet, dispozitivul de siguranță nu se va extinde pentru a acoperi acul atunci când acesta este îndepărtat.



Figura O



Figura P

### 13. Scoateți seringă preumplută din locul injectării.

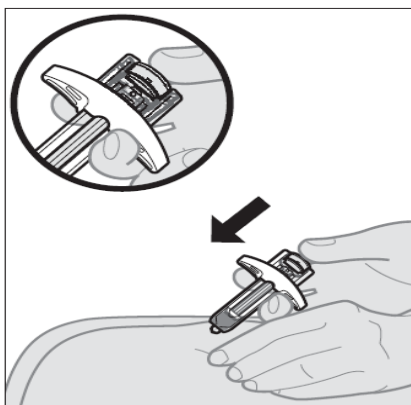
- a. După ce seringă preumplută este goală, ridicați încet degetul mare de pe tija pistonului până când acul este complet acoperit de dispozitivul de siguranță (vezi figura P).
  - Dacă acul nu este acoperit, îndepărtați cu atenție seringă preumplută de pe piele și aruncați-o într-un recipient pentru deșeuri medicale (vezi **Pasul 16. Aruncați seringă preumplută**).
- b. Îndepărtați seringă preumplută de la locul injectării și eliberați ciupitura.
  - Este posibil să apară sângerări (vezi **Pasul 14. Îngrijirea locului de injectare**).
  - **Nu** reutilizați seringă preumplută.

### 14. Îngrijiți locul de injectare.

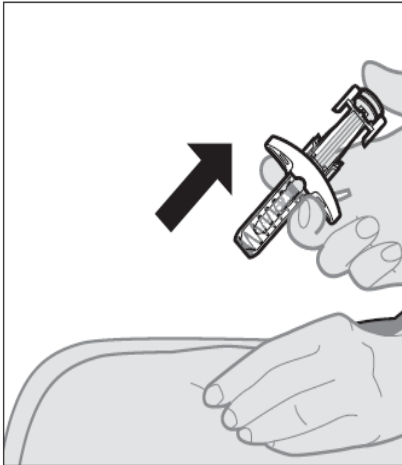
- a. Dacă apare sângerare sau există o picătură de lichid la locul de injectare, tratați locul de injectare apăsând ușor, fără a freca, cu un tampon de vată sau pansament și aplicați un bandaj adeziv, dacă este necesar.
  - **Nu** frecați locul de injectare.
- b. În cazul contactului pielii cu medicamentul, spălați cu apă zona care a intrat în contact cu medicamentul.

### 15. Dacă doza prescrisă necesită mai mult de o injecție:

- a. Aruncați seringă preumplută utilizată conform instrucțiunilor din **pasul 16. Aruncați seringă preumplută**.
- b. Repetați **pașii 1-14** pentru următoarea injecție, utilizând o seringă preumplută nouă.
  - Asigurați-vă că fiecare injecție este la o distanță de cel puțin **2 cm** una de alta.
  - Efectuați toate injecțiile necesare pentru doza prescrisă, imediat una după alta.
  - Contactați cadrul medical dacă aveți întrebări.

## După injectare



Figura Q

### 16. Aruncați seringă preumplută.

- a. Puneți seringă preumplută utilizată într-un recipient pentru deșeurile medicale imediat după utilizare (vezi **figura Q**).
  - Seringă preumplută Omlyclo este o seringă cu doză unică și nu trebuie utilizată din nou.
  - **Nu încercați să puneți protecția pentru ac înapoi pe seringă preumplută.**
  - **Nu aruncați (nu eliminați) seringă preumplută în gunoiul menajer.**
  - Dacă nu aveți un recipient pentru deșeurile medicale, puteți utiliza un recipient de uz casnic care poate fi închis și este rezistent la perforare.
  - Discutați cu medicul sau farmacistul despre eliminarea corespunzătoare a recipientului pentru deșeurile medicale. Este posibil să existe reglementări locale privind eliminarea.

## Prospect: Informații pentru utilizator

### Omlyclo 75 mg soluție injectabilă în stilou injector preumplut omalizumab

▼ Acest medicament face obiectul unei monitorizări suplimentare. Acest lucru va permite identificarea rapidă de noi informații referitoare la siguranță. Profesioniștii din domeniul sănătății sunt rugați să raporteze orice reacții adverse suspectate. Vezi punctul 4 pentru modul de raportare a reacțiilor adverse.

**Citiți cu atenție și în întregime acest prospect înainte de a începe să utilizați acest medicament deoarece conține informații importante pentru dumneavoastră.**

- Păstrați acest prospect. S-ar putea să fie necesar să-l recitiți.
- Dacă aveți orice întrebări suplimentare, adresați-vă medicului dumneavoastră, farmacistului sau asistentei medicale.
- Acest medicament a fost prescris numai pentru dumneavoastră. Nu trebuie să-l dați altor persoane. Le poate face rău, chiar dacă au aceleași semne de boală ca dumneavoastră.
- Dacă manifestați orice reacții adverse, adresați-vă medicului dumneavoastră, farmacistului sau asistentei medicale. Acestea includ orice posibile reacții adverse nementionate în acest prospect. Vezi pct. 4.

#### Ce găsiți în acest prospect

1. Ce este Omlyclo și pentru ce se utilizează
2. Ce trebuie să știți înainte să utilizați Omlyclo
3. Cum să utilizați Omlyclo
4. Reacții adverse posibile
5. Cum se păstrează Omlyclo
6. Conținutul ambalajului și alte informații

#### 1. Ce este Omlyclo și pentru ce se utilizează

Omlyclo conține substanța activă omalizumab. Omalizumab este o proteină creată artificial, similară proteinelor naturale produse de organism. Acesta aparține unei clase de medicamente denumite anticorpi monoclonali.

Omlyclo este utilizat în tratamentul:

- astmului bronșic alergic
- rinosinuzitei cronice (inflamația nasului și sinusurilor) cu polipoză nazală

##### Astm alergic

Acest medicament este utilizat pentru a preveni agravarea astmului bronșic prin controlarea simptomelor astmului alergic sever la adulți, adolescenți și copii (cu vârsta de 6 ani și peste această vârstă) care primesc deja medicamente pentru tratarea astmului, dar ale căror simptome de astm bronșic nu sunt bine controlate prin medicamente, cum ar fi doze mari de corticosteroizi inhalatori și agoniști beta inhalatori.

##### Rinosinuzită cronică cu polipoză nazală

Acest medicament este utilizat pentru a trata rinosinuzita cronică cu polipoză nazală la adulți (cu vârsta de 18 ani și peste această vârstă) care administrează deja corticosteroizi cu administrare intranasală (spray nazal cu corticosteroizi), dar ale căror simptome nu sunt bine controlate cu aceste medicamente. Polipii nazali sunt mici excrescențe la nivelul mucoasei nazale. Omlyclo ajută la reducerea dimensiunii polipilor și ameliorează simptomele, inclusiv congestie nazală, pierdere a mirosului, mucus în partea din spate a gâtului și secreții nazale.

Omlyclo acționează blocând o substanță numită imunoglobulină E (IgE), care este produsă de organism. IgE contribuie la apariția unui tip de inflamație care joacă un rol-cheie în apariția astmului alergic și rinosinuzitei cronice cu polipoză nazală.

## 2. Ce trebuie să știți înainte să utilizați Omlyclo

### Nu utilizați Omlyclo:

- dacă sunteți alergic la omalizumab sau la oricare dintre celelalte componente ale acestui medicament (enumerat la pct. 6). (Consultați atenționările speciale de la sfârșitul acestei secțiuni, la subpunctul „Omlyclo conține polisorbate”)

Dacă presupuneți că puteți fi alergic(ă) la oricare dintre componente, spuneți-i medicului dumneavoastră deoarece nu trebuie să utilizați Omlyclo.

### Atenționări și precauții

Înainte să utilizați Omlyclo, adresați-vă medicului dumneavoastră:

- dacă aveți probleme renale sau hepatice.
- dacă suferiți de o tulburare în care propriul dumneavoastră sistem imunitar atacă părți din organismul dumneavoastră (boală autoimună).
- dacă călătoriți într-o regiune în care infestările cauzate de paraziți sunt frecvente - Omlyclo poate diminua rezistența dumneavoastră la aceste infestări.
- dacă ați avut anterior o reacție alergică severă (anafilaxie), determinată, de exemplu, de administrarea unui medicament, de o mușcătură de insectă sau de consumul anumitor alimente.

Omlyclo nu tratează simptomele de astm bronșic acut, cum ar fi un atac astmatic brusc. Ca urmare, Omlyclo nu trebuie utilizat pentru a trata astfel de simptome.

Omlyclo nu este destinat prevenirii sau tratării altor afecțiuni de tipul alergiilor, cum ar fi reacțiile alergice bruște, sindromul hiperimunoglobulinic E (o tulburare imună ereditară), aspergiloza (o boală pulmonară asociată cu o ciupercă), alergia alimentară, eczema sau febra fânului deoarece Omlyclo nu a fost studiat pentru aceste afecțiuni.

### Fiți atent la semnele reacțiilor alergice și ale altor reacții adverse grave

Omlyclo poate determina apariția unor reacții adverse grave. Trebuie să fiți atent la semnele acestor afecțiuni în timp ce utilizați Omlyclo. Cereți imediat ajutorul medicului dacă observați orice semne care indică o reacție alergică severă sau alte reacții adverse grave. Aceste semne sunt enumerate la „Reacții adverse grave” la pct. 4.

Este important să fiți instruit de medicul dumneavoastră cu privire la cum să recunoașteți primele simptome ale reacțiilor alergice severe și ce să faceți dacă aceste reacții apar, înainte de a vă injecta singur Omlyclo sau înainte ca alte persoane care nu sunt cadre medicale să vă administreze o injecție cu Omlyclo (vezi pct. 3, „Cum să utilizați Omlyclo”). Cele mai multe reacții alergice severe apar la administrarea primelor 3 doze de Omlyclo.

### Copii și adolescenți

#### Astm alergic

Omlyclo nu este recomandat la copii cu vârsta sub 6 ani. Utilizarea sa la copiii cu vârsta sub 6 ani nu a fost studiată.

#### Rinosinuzită cronică cu polipoză nazală

Omlyclo nu este recomandat la copii și adolescenți cu vârsta sub 18 ani. Utilizarea sa la pacienții cu vârsta sub 18 ani nu a fost studiată.

### Omlyclo împreună cu alte medicamente

Spuneți medicului dumneavoastră, farmacistului sau asistentei medicale dacă luați, ați luat recent sau s-ar putea să luați orice alte medicamente.

Acest lucru este deosebit de important dacă luați:

- medicamente pentru tratarea unei infestări cauzate de un parazit, deoarece Omlyclo poate reduce efectul medicamentelor dumneavoastră,
- corticosteroizi administrați inhalator și alte medicamente pentru tratarea astmului alergic.

### **Sarcina și alăptarea**

Dacă sunteți gravidă, credeți că ați putea fi gravidă sau intenționați să rămâneți gravidă, adresați-vă medicului pentru recomandări înainte de a lua acest medicament. Medicul va discuta cu dumneavoastră beneficiile și riscurile potențiale cu privire la utilizarea acestui medicament în timpul sarcinii.

Dacă rămâneți gravidă în timpul tratamentului cu Omlyclo, informați-l imediat pe medicul dumneavoastră.

Omlyclo poate trece în laptele matern. Dacă alăptați sau intenționați să alăptați, adresați-vă medicului pentru recomandări înainte de a lua acest medicament.

### **Conducerea vehiculelor și folosirea utilajelor**

Este improbabil ca Omlyclo să vă afecteze capacitatea de a conduce mașini și folosi utilaje.

### **Omlyclo conține polisorbate**

Acest medicament conține 0,20 mg de polisorbate 20 (E 432) în fiecare stilou injektor preumplut, care este echivalent cu 0,40 mg/ml. Polisorbataii pot provoca reacții alergice. Adresați-vă medicului dumneavoastră dacă dumneavoastră sau copilul dumneavoastră aveți orice fel de alergii cunoscute.

## **3. Cum să utilizați Omlyclo**

Utilizați întotdeauna acest medicament exact așa cum v-a spus medicul dumneavoastră. Discutați cu medicul dumneavoastră sau cu farmacistul dacă nu sunteți sigur.

### **Cum se utilizează Omlyclo**

Omlyclo este utilizat sub forma unei injecții sub piele (cunoscută sub denumirea de injecție cutanată).

#### Injecția Omlyclo

- Dumneavoastră și medicul dumneavoastră veți decide dacă trebuie să vă injectați Omlyclo singur. Primele 3 doze sunt întotdeauna administrate de un profesionist din domeniul sănătății sau sub supravegherea acestuia (vezi pct. 2).
- Este important să fiți instruit în mod adecvat cu privire la cum se injectează medicamentul înainte de a vă administra singur injecția.
- Un aparținător (spre exemplu, un părinte) vă poate administra injecția de Omlyclo după ce a fost instruit în mod adecvat.

Pentru instrucțiuni detaliate privind modul de injecție al Omlyclo, vezi „Instrucțiuni de utilizare pentru Omlyclo stilou injektor preumplut” de la sfârșitul acestui prospect.

#### Instruire pentru a recunoaște reacțiile adverse grave

De asemenea, este important să nu vă injectați singur Omlyclo înainte de a fi instruit de medicul dumneavoastră sau de asistenta medicală cu privire la:

- cum să recunoașteți primele semne și simptome ale reacțiilor alergice grave.
- ce aveți de făcut dacă apar astfel de simptome.

Pentru mai multe informații despre primele semne și simptome ale reacțiilor alergice grave, vezi pct.

#### **4. Cât să utilizați**

Medicul dumneavoastră va decide de cât de mult Omlyclo aveți nevoie și cât de des veți avea nevoie de acesta. Acestea depind de masa dumneavoastră corporală și de rezultatele unei analize la sânge efectuată înainte de începerea tratamentului pentru a măsura cantitatea de IgE din sângele dumneavoastră.

Veți avea nevoie de 1-4 injecții odată. Veți avea nevoie să administrați injecțiile fie la interval de două săptămâni, fie la interval de patru săptămâni.

Continuați administrarea medicației curente pentru astm bronșic și/sau polipoză nazală în timpul tratamentului cu Omlyclo. Nu încetați utilizarea oricăror medicamente antiastmatice și/sau pentru polipoză nazală fără a discuta cu medicul dumneavoastră.

Este posibil să nu observați o ameliorare imediată după începerea tratamentului cu Omlyclo. La pacienții cu polipoză nazală, efectele au fost observate la 4 săptămâni de la începerea tratamentului. La pacienții cu astm, obținerea efectului maxim necesită, de regulă, între 12 și 16 săptămâni.

#### **Utilizarea la copii și adolescenți**

##### Astm alergic

Omlyclo poate fi utilizat la copii și adolescenți cu vârsta de 6 ani și peste, cărora li se administrează deja medicamente antiastmatice, dar ale căror simptome astmatice nu sunt bine controlate de medicamente, cum sunt inhalatoare cu steroizi în doză mare și inhalatoare cu beta-agoniști. Medicul dumneavoastră va decide de cât de mult Omlyclo are nevoie copilul dumneavoastră și cât de des trebuie administrat. Aceasta va depinde de greutatea copilului dumneavoastră și de rezultatele analizelor de sânge efectuate înainte de începerea tratamentului pentru a determina cantitatea de IgE din sângele copilului.

Copiii (cu vârsta de 6 până la 11 ani) nu ar trebui să își auto-administreze Omlyclo. Totuși, dacă medicul acestora consideră acest lucru adecvat, un aparținător le poate administra injecția cu Omlyclo după ce a fost instruit în mod corespunzător.

Stilourile injectoare preumplute de Omlyclo nu sunt indicate pentru utilizarea la copii cu vârsta sub 12 ani. Seringa preumplută de Omlyclo 75 mg și seringă preumplută de Omlyclo 150 mg se pot utiliza la copii cu vârsta între 6 și 11 ani cu astm alergic.

##### Rinosinuzită cronică cu polipoză nazală

Omlyclo nu trebuie utilizat la copii și adolescenți cu vârsta sub 18 ani.

#### **Dacă uitați o doză de Omlyclo**

Dacă nu ați fost prezent la o vizită, contactați-l imediat pe medicul dumneavoastră sau spitalul pentru a o reprograma.

Dacă ați uitat să vă administrați singur o doză de Omlyclo, injectați doza imediat ce vă amintiți. Apoi, discutați cu medicul dumneavoastră când trebuie să administrați doza următoare.

#### **Dacă încetați tratamentul cu Omlyclo**

Nu întrerupeți tratamentul cu Omlyclo decât dacă medicul dumneavoastră vă recomandă acest lucru. Întreruperea sau încetarea tratamentului cu Omlyclo poate provoca reapariția simptomelor.

Dacă aveți orice întrebări suplimentare cu privire la acest medicament, adresați-vă medicului dumneavoastră, farmacistului sau asistentei medicale.

#### 4. Reacții adverse posibile

Ca toate medicamentele, acest medicament poate provoca reacții adverse, cu toate că nu apar la toate persoanele. De obicei, reacțiile adverse determinate de Omlyclo sunt ușoare până la moderate, dar ocazional pot fi grave.

##### Reacții adverse grave:

Solicitați imediat asistență medicală dacă observați orice semne ale reacțiilor adverse următoare:

Rare (pot afecta până la 1 din 1 000 persoane)

- Reacții alergice severe (inclusiv anafilaxie): Simptomele pot include erupție trecătoare pe piele, mâncărime sau urticarie, umflare a feței, buzelor, limbii, laringelui (cutia vocală), traheei sau a altor părți ale corpului, bătăi rapide ale inimii, amețeli și stare de ușoară confuzie, confuzie, dificultăți în respirație, respirație șuierătoare sau dificilă, piele sau buze de culoare albastră, colaps și pierdere a conștienței. Dacă prezentați antecedente de reacții alergice severe (anafilaxie) care nu sunt asociate cu administrarea Omlyclo, puteți prezenta riscul apariției unei reacții alergice severe după administrarea Omlyclo.
- Lupus eritematos sistemic (LES). Simptomele pot include durere la nivelul mușchilor, durere și umflare la nivelul articulațiilor, erupții trecătoare pe piele, febră, pierdere în greutate și oboseală.

Cu frecvență necunoscută (frecvența nu poate fi estimată din datele disponibile)

- Sindrom Churg-Strauss sau hipereozinofilie. Simptomele pot include unul sau mai multe dintre următoarele: umflare, durere sau erupție trecătoare pe piele în jurul vaselor de sânge sau de limfă, număr mare al unui anumit tip de celule albe (eozinofilie marcată), agravarea problemelor de respirație, congestie nazală, probleme la nivelul inimii, durere, amorțeală, furnicături la nivelul mâinilor și picioarelor.
- Număr mic de plachete sanguine cu simptome cum sunt sângerare sau învinețire mai ușoare decât în mod normal.
- Boala serului. Simptomele pot include unul sau mai multe dintre următoarele : dureri articulare cu sau fără umflare sau rigiditate, erupții pe piele, febră, umflarea ganglionilor limfatici, dureri musculare.

##### Alte reacții adverse includ:

Foarte frecvente (pot afecta mai mult de 1 din 10 persoane)

- febră (la copii)

Frecvente (pot afecta până la 1 din 10 persoane)

- reacții la locul de injectare care includ durere, umflare, mâncărime și înroșire
- durere în partea superioară a abdomenului
- dureri de cap (foarte frecvente la copii)
- senzație de amețală
- durere la nivelul articulațiilor (artralgie)

Mai puțin frecvente (pot afecta până la 1 din 100 persoane)

- senzație de somnolență sau oboseală
- furnicături sau amorțeală la nivelul mâinilor sau picioarelor
- leșin, tensiune arterială scăzută în poziția șezând sau în picioare (hipotensiune arterială ortostatică), înroșirea feței
- durere în gât, tuse, probleme respiratorii acute
- stare de rău (greață), diaree, indigestie
- mâncărime, urticarie, erupții pe piele, creșterea sensibilității pielii la soare
- creștere în greutate
- simptome asemănătoare celor de gripă
- umflare a brațelor

Rare (pot afecta până la 1 din 1 000 persoane)

- infestări parazitare

Cu frecvență necunoscută (frecvența nu poate fi estimată din datele disponibile)

- durere musculară și umflare a articulațiilor
- cădere a părului

### **Raportarea reacțiilor adverse**

Dacă manifestați orice reacții adverse, adresați-vă medicului dumneavoastră, farmacistului sau asistentei medicale. Acestea includ orice reacții adverse nementionate în acest prospect. De asemenea, puteți raporta reacțiile adverse direct prin intermediul sistemului național de raportare, așa cum este menționat în [Anexa V](#). Raportând reacțiile adverse, puteți contribui la furnizarea de informații suplimentare privind siguranța acestui medicament.

## **5. Cum se păstrează Omlyclo**

- Nu lăsați acest medicament la vederea și îndemâna copiilor.
- Nu utilizați acest medicament după data de expirare înscrisă pe etichetă după EXP. Data de expirare se referă la ultima zi a lunii respective. Cutia de carton care conține stiloul injector preumplut poate fi păstrată la temperatura camerei (25°C) pentru o durată totală de 7 zile înainte de utilizare.
- A se păstra în ambalajul original pentru a fi protejat de lumină.
- A se păstra la frigider (2°C – 8°C). A nu se congela.
- Nu utilizați dacă ambalajul este deteriorat sau prezintă semne de deschidere anterioară.

## **6. Conținutul ambalajului și alte informații**

### **Ce conține Omlyclo**

- Substanța activă este omalizumab. Un stilou injector cu 0,5 ml soluție conține 75 mg de omalizumab.
- Celelalte componente sunt L-arginină clorhidrat, clorhidrat de L-histidină monohidrat, L-histidină, polisorbat 20 (E 432) și apă pentru preparate injectabile.

### **Cum arată Omlyclo și conținutul ambalajului**

Omyclo soluție injectabilă este furnizat sub forma unei soluții transparente până la ușor tulbure, incoloră până la galben-marونی deschis, într-un stilou injector preumplut.

Omyclo 75 mg soluție injectabilă este disponibil într-un ambalaj ce conține 1 stilou injector preumplut și în ambalaje colective conținând 3 (3 x 1) stilouri injectoare preumplute.

Este posibil ca nu toate mărimile de ambalaj să fie comercializate în țara dumneavoastră.

### **Deținătorul autorizației de punere pe piață**

Celltrion Healthcare Hungary Kft.  
1062 Budapesta,  
Váci út 1-3. WestEnd Office Building B torony  
Ungaria

### **Fabricantul**

Nuvisan France SARL  
2400, Route des Colles,  
06410, Biot,  
Franța

MIDAS Pharma GmbH  
Rheinstrasse 49  
55218 West Ingelheim Am Rhein  
Rhineland-Palatinate

Germania

Kymos S.L.  
Ronda de Can Fatjó 7B  
Parc Tecnològic del Vallès  
08290 Cerdanyola Del Valles  
Barcelona  
Spania

Pentru orice informații referitoare la acest medicament, vă rugăm să contactați reprezentanța locală a deținătorului autorizației de punere pe piață.

**België/Belgique/Belgien**  
Celltrion Healthcare Belgium BVBA  
Tél/Tel: + 32 1 528 7418  
[BEinfo@celltrionhc.com](mailto:BEinfo@celltrionhc.com)

**Lietuva**  
Celltrion Healthcare Hungary Kft.  
Tel.: +36 1 231 0493

**България**  
Celltrion Healthcare Hungary Kft.  
Тел.: +36 1 231 0493

**Luxembourg/Luxemburg**  
Celltrion Healthcare Belgium BVBA  
Tél/Tel: + 32 1 528 7418  
[BEinfo@celltrionhc.com](mailto:BEinfo@celltrionhc.com)

**Česká republika**  
Celltrion Healthcare Hungary Kft.  
Tel: +36 1 231 0493

**Magyarország**  
Celltrion Healthcare Hungary Kft.  
Tel.: +36 1 231 0493

**Danmark**  
Celltrion Healthcare Denmark ApS  
[Contact\\_dk@celltrionhc.com](mailto:Contact_dk@celltrionhc.com)  
Tlf: +45 3535 2989

**Malta**  
Mint Health Ltd.  
Tel: +356 2093 9800

**Deutschland**  
Celltrion Healthcare Deutschland GmbH  
Tel: +49 303 464 941 50  
[infoDE@celltrionhc.com](mailto:infoDE@celltrionhc.com)

**Nederland**  
Celltrion Healthcare Netherlands B.V.  
Tel: + 31 20 888 7300  
[NLinfo@celltrionhc.com](mailto:NLinfo@celltrionhc.com)

**Eesti**  
Celltrion Healthcare Hungary Kft.  
Tel: +36 1 231 0493  
[contact\\_fi@celltrionhc.com](mailto:contact_fi@celltrionhc.com)

**Norge**  
Celltrion Healthcare Norway AS  
[Contact\\_no@celltrionhc.com](mailto:Contact_no@celltrionhc.com)

**España**  
CELLTRION FARMACEUTICA (ESPAÑA) S.L. Astro-Pharma GmbH  
Tel: +34 910 498 478  
[contact\\_es@celltrion.com](mailto:contact_es@celltrion.com)

**Österreich**  
Astro-Pharma GmbH  
Tel: +43 1 97 99 860

**Ελλάδα**  
BIANEΞ A.E.  
Τηλ: +30 210 8009111 - 120

**Polska**  
Celltrion Healthcare Hungary Kft.  
Tel.: +36 1 231 0493

**France**  
Celltrion Healthcare France SAS  
Tél.: +33 (0)1 71 25 27 00

**Portugal**  
CELLTRION PORTUGAL, UNIPessoal LDA  
Tel: +351 21 936 8542  
[contact\\_pt@celltrion.com](mailto:contact_pt@celltrion.com)

**Hrvatska**

Oktal Pharma d.o.o.  
Tel: +385 1 6595 777

**Ireland**

Celltrion Healthcare Ireland Limited  
Tel: +353 1 223 4026  
[enquiry\\_ie@celltrionhc.com](mailto:enquiry_ie@celltrionhc.com)

**Ísland**

Celltrion Healthcare Hungary Kft.  
Sími: +36 1 231 0493  
[contact\\_fi@celltrionhc.com](mailto:contact_fi@celltrionhc.com)

**Italia**

Celltrion Healthcare Italy S.R.L.  
Tel: +39 0247927040  
[celltrionhealthcare\\_italy@legalmail.it](mailto:celltrionhealthcare_italy@legalmail.it)

**Κύπρος**

C.A. Papaellinas Ltd  
Τηλ: +357 22741741

**Latvija**

Celltrion Healthcare Hungary Kft.  
Tāl.: +36 1 231 0493

**România**

Celltrion Healthcare Hungary Kft.  
Tel: +36 1 231 0493

**Slovenija**

OPH Oktal Pharma d.o.o.  
Tel.: +386 1 519 29 22

**Slovenská republika**

Celltrion Healthcare Hungary Kft.  
Tel: +36 1 231 0493

**Suomi/Finland**

Celltrion Healthcare Finland Oy.  
Puh/Tel: +358 29 170 7755  
[contact\\_fi@celltrionhc.com](mailto:contact_fi@celltrionhc.com)

**Sverige**

Celltrion Sweden AB  
Tel: +46 8 80 11 77  
[Contact\\_se@celltrionhc.com](mailto:Contact_se@celltrionhc.com)

**Acest prospect a fost revizuit în****Alte surse de informații**

Informații detaliate privind acest medicament sunt disponibile pe site-ul Agenției Europene pentru Medicamente: <http://www.ema.europa.eu>

## INSTRUCȚIUNI DE UTILIZARE A STILOURILOR INJECTOARE PREUMPLUTE OMLYCLO

Citiți și respectați instrucțiunile de utilizare care însoțesc stiloul injector preumplut Omlyclo înainte de a începe să îl folosiți și de fiecare dată când primiți o nouă doză. Pot exista informații noi. Înainte de a utiliza Omlyclo, asigurați-vă că medicul dumneavoastră vă arată modul corect în care să îl utilizați.

Adolescenții cu vârsta de 12 ani și peste: stiloul injector preumplut Omlyclo poate fi auto-administrat sub supravegherea unui adult. Stiloul injector preumplut Omlyclo (toate dozele) sunt destinate utilizării doar la adulți și adolescenți cu vârsta de 12 ani și peste.

### Componentele stiloului injector preumplut (consultați Figura A)



Figura A

### Alegeți stiloul injector sau combinația de stilouri injectoare corecte





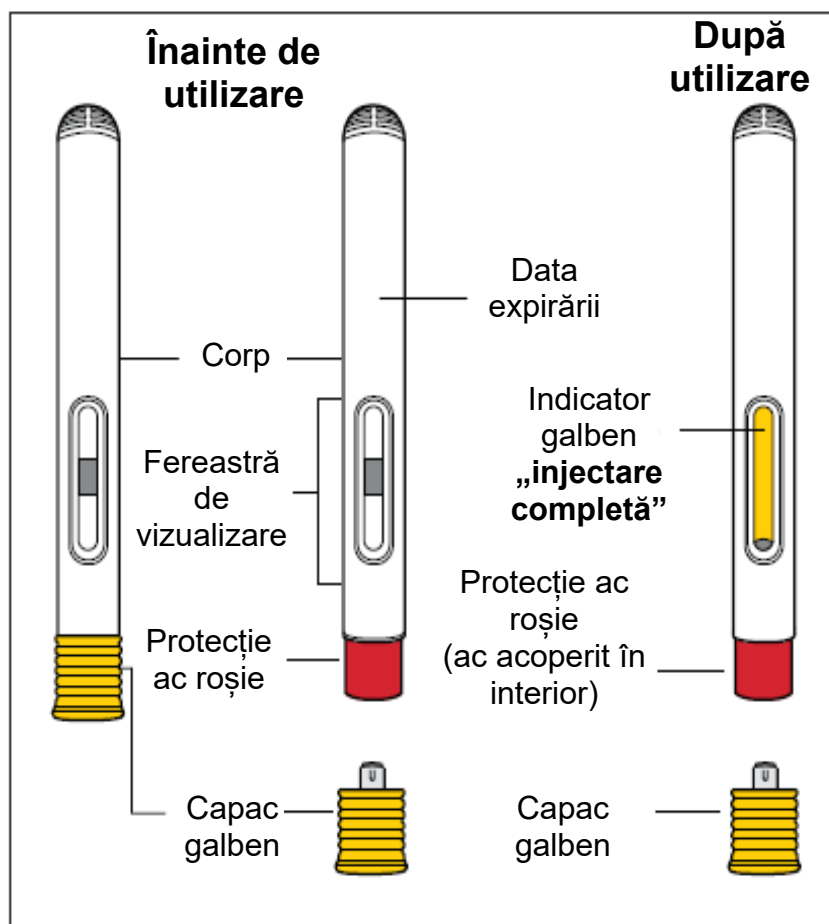
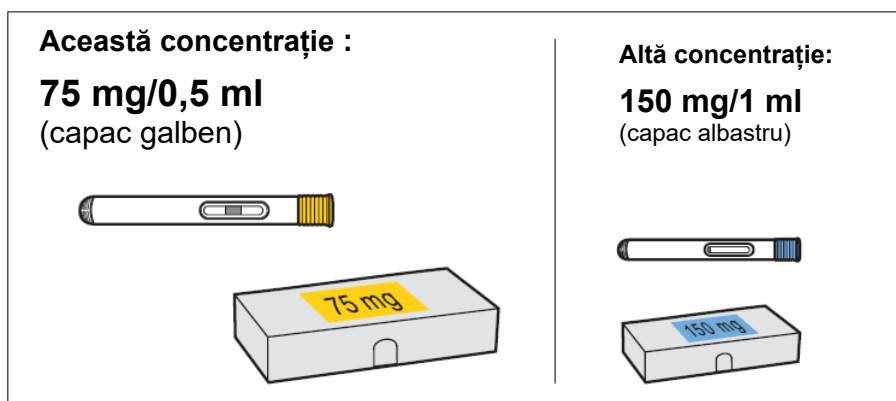





Stilourile injectoare preumplute Omlyclo sunt disponibile în 2 concentrații (vezi **Figura B**). Aceste instrucțiuni sunt valabile pentru ambele concentrații.

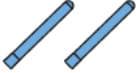

**Figura B**

Doza prescrisă poate necesita mai mult de 1 injecție. Graficul de dozare (**Figura C**) de mai jos indică combinația de stilouri injectoare preumplute necesare pentru administrarea întregii doze. Verificați eticheta de pe cutia de Omlyclo pentru a vă asigura că ați primit stiloul injector sau combinația de stilouri injectoare preumplute corecte pentru doza prescrisă dumneavoastră. Dacă doza dumneavoastră necesită mai mult de 1 injecție, completați toate injecțiile pentru doza prescrisă dumneavoastră imediat una după cealaltă. Contactați-vă medicul dacă aveți orice întrebări.

#### Graficul de dozare

Doză (mg)	Stilouri injectoare necesare	
	galbene (75 mg/0,5 ml)	albastre (150 mg/1 ml)
75		
150		
225	 +	
300		
375	 +	
450		
525	 +	
600		

**Figura C**

*Notă:* Medicul dumneavoastră vă poate prescrie o combinație diferită de stilouri injectoare preumplute pentru doza completă.

#### Cum trebuie să depozitez Omlyclo?

- Păstrați stiloul injector preumplut în cutia originală la frigider, la o temperatură cuprinsă între 2 °C și 8 °C.
- Înainte de administrarea unei injecții, cutia trebuie îndepărtată și introdusă înapoi în frigider dacă este cazul. Timpul total combinat cât este scoasă din frigider nu poate să depășească 7 zile. Dacă Omlyclo este expus la temperaturi care depășesc 25 °C, **nu** utilizați Omlyclo și eliminați-l într-un container pentru obiecte ascuțite.
- **Nu** scoateți stiloul injector preumplut din cutia originală în timpul depozitării.

- Feriți stiloul injector preumplut de lumina directă a soarelui.
- **Nu congelați. Nu utilizați stiloul injector preumplut dacă a fost congelat.**
- **Nu lăsați stiloul injector preumplut, containerul pentru obiecte ascuțite și toate medicamentele la vederea și îndemâna copiilor.**

### Informații importante

- **Nu utilizați** dacă ambalajul este deteriorat sau prezintă semne de deschidere anterioară.
- **Nu deschideți** ambalajul înainte de a fi pregătiți pentru injectare.
- **Nu utilizați** stiloul injector preumplut dacă a fost deteriorat sau prezintă semne de deschidere anterioară.
- **Nu scoateți** capacul stiloului injector preumplut înainte de a fi pregătiți pentru injectarea Omlyclo.
- **Nu utilizați** stiloul injector preumplut dacă a fost scăpat pe o suprafață dură sau dacă a fost scăpat după îndepărtarea capacului.
- **Nu încercați** să dezamblați în niciun moment stiloul injector preumplut.
- **Nu curățați** sau atingeți protecția pentru ac.

### Pregătirea pentru injecție

#### 1. Scoateți din frigider cutia care conține stiloul injector preumplut.

1a. Dacă aveți nevoie de mai mult de 1 stilou injector preumplut pentru administrarea dozei prescrise (vezi **Figura C**), scoateți deodată toate cutiile din frigider (fiecare cutie conține 1 stilou injector preumplut). Pașii de mai jos trebuie urmați pentru fiecare stilou injector preumplut.



**Figura D**

#### 2. Strângeți elementele necesare injecției (vezi **Figura D**).

2a. Cutie conținând stiloul injector preumplut

Nu sunt incluse în cutie:

- Tampon cu alcool
- Tampon de vată sau tifon
- Bandaj adeziv
- Container pentru eliminarea obiectelor ascuțite

*Notă:* Este posibil să aveți nevoie de mai mult de 1 stilou injector preumplut Omlyclo pentru doza prescrisă. Consultați Graficul de dozare (**Figura C**) pentru mai multe informații. Fiecare cutie Omlyclo conține 1 stilou injector preumplut.



Figura E

3. **Verificați data de expirare de pe cutie (vezi Figura E).**
- **Nu utilizați** stiloul injector preumplut dacă data expirării a fost depășită.
  - Dacă data de expirare a fost depășită, aruncați stiloul injector preumplut într-un container pentru eliminarea obiectelor ascuțite (vezi **Pasul 17**) și contactați-vă medicul.

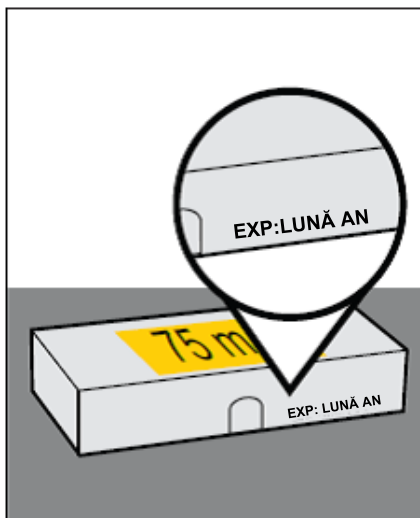

Figura F

4. **Lăsați stiloul injector preumplut să ajungă la temperatura camerei.**

4a. Lăsați departe cutia pe o suprafață plană curată timp de 30 - 45 minute, astfel încât stiloul injector preumplut să ajungă singur la temperatura camerei. Lăsați stiloul injector preumplut în cutie pentru a-l proteja împotriva razelor de soare (vezi **Figura F**).

- Dacă stiloul injector preumplut nu ajunge la temperatura camerei, ar putea cauza disconfort.
- **Nu încălziți** stiloul injector preumplut folosind surse de căldură cum ar fi apă caldă sau un cuptor cu microunde.

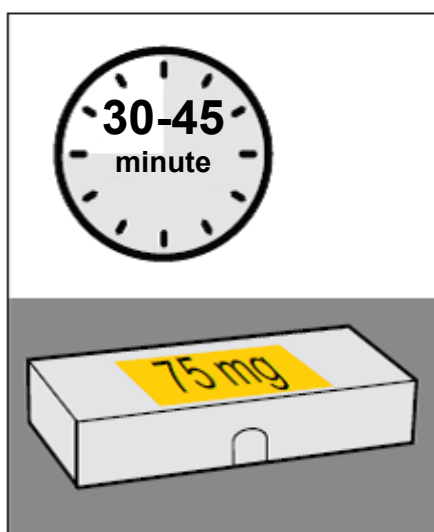

Figura G

5. **Deschideți cutia.**

5a. Spălați-vă pe mâini cu apă și săpun.

5b. Scoateți stiloul injector preumplut din cutie ținându-l de zona mediană (vezi **Figura G**).

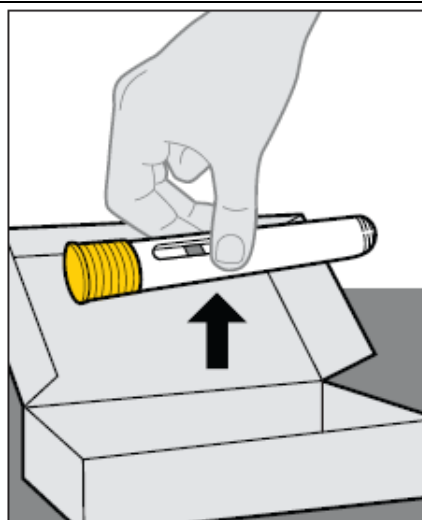
- **Nu răsturnați** cutia pentru a scoate stiloul injector preumplut deoarece se poate deteriora.
- **Nu țineți** stiloul injector preumplut de capac.
- **Nu scoateți** capacul până nu sunteți gata de injectare.



Figura H

## 6. Inspectați stiloul injector preumplut

6a. Priviți prin fereastra de vizualizare a stiloului injector e preumplut pentru a vedea dacă lichidul este transparent până la ușor tulbure, incolor până la galben-marونی deschis și că nu prezintă particule. Puteți observa bule de aer în medicament, ceea ce este normal (vezi **Figura H**).

- **Nu** utilizați stiloul injector preumplut dacă lichidul este decolorat, evident tulbure sau dacă conține particule.

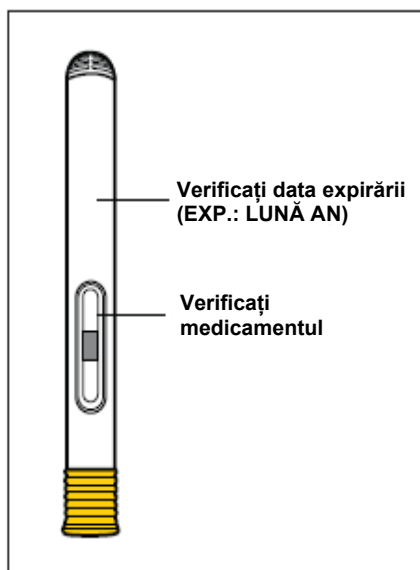
6b. Verificați data expirării de pe stiloul injector preumplut.

- **Nu** utilizați stiloul injector preumplut dacă data expirării a fost depășită.

6c. Inspectați stiloul injector preumplut pentru urme de deteriorare sau dacă pare să fi fost deschis anterior.

- **Nu** utilizați stiloul injector preumplut dacă pare deteriorat sau deschis anterior.

6d. Dacă medicamentul nu are aspectul descris sau dacă data expirării a fost depășită, eliminați în siguranță, stiloul injector preumplut într-un container pentru articole ascuțite (vezi **Pasul 17**) și contactați-vă medicul.



Figura I

## 7. Alegeți un loc adecvat pentru injecție (vezi **Figura I**).

7a. Locul recomandat este:

- În partea frontală a coapselor. Puteți utiliza și abdomenul inferior, dar **nu** cei 5 cm din jurul buricului (ombilicului).
- În zona exterioară a brațului superior, dacă sunteți îngrijitor sau cadru medical.
- **Nu** vă administrați injecția singuri în brațul superior.
- **Nu** injectați în alunițe, cicatrici, vânătăi sau pe zone în care pielea este sensibilă, roșie, tare sau dacă există crăpături ale pielii.
- **Nu** administrați injecția prin haine. Locul injecției trebuie să fie pielea curată, expusă.
- Dacă doza dumneavoastră prescrisă necesită mai mult de 1 injecție, asigurați-vă că injecțiile sunt făcute la o distanță minimă de 2 cm între ele.

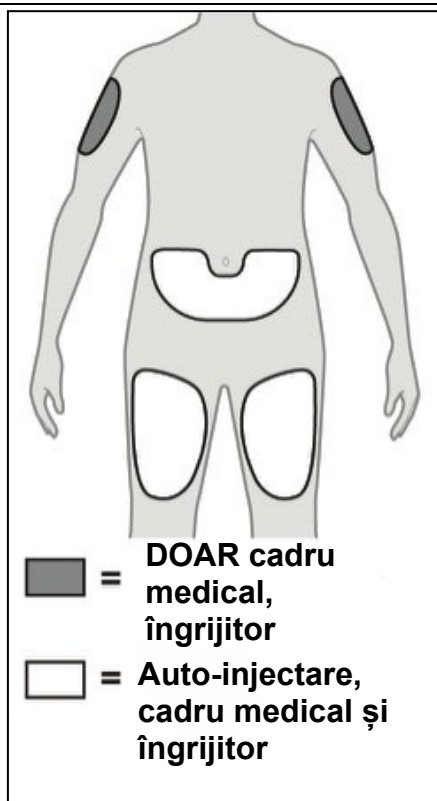

Figura J

## 8. Curățați locul injecției.

8a. Curățați locul injecției cu ajutorul unui tampon cu alcool, prin mișcări circulare și lăsați-l să se usuce la aer timp de 10 secunde (vezi **Figura J**).

- **Nu** atingeți din nou locul înainte de a efectua injecția.
- **Nu** ventilați aer sau suflați pe zona curată.

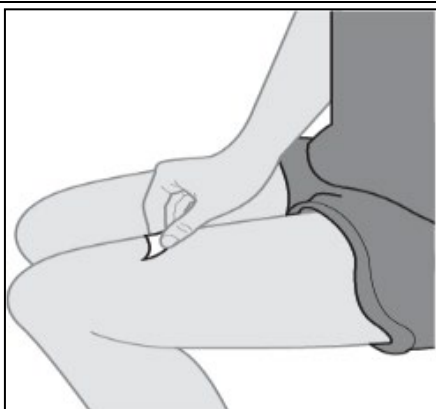
## Administrarea injecției



Figura K

## 9. Scoateți capacul.

9a. Cu o mână, țineți ferm stiloul injector preumplut și cu cealaltă mână scoateți capacul menținând o linie dreaptă (vezi **Figura K**).

- **Nu** răsuciți capacul.
- **Nu** reasezați capacul pe stiloul injector preumplut.
- Este posibil să vedeți câteva picături de lichid în vârful acului. Acest lucru este normal.

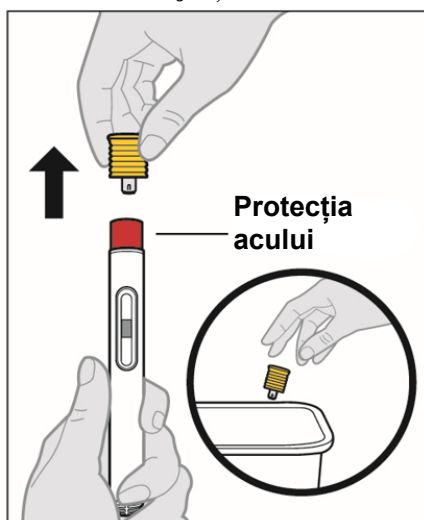
9b. Aruncați capacul în deșeurile menajere obișnuite.

- **Nu** curățați și nu atingeți protecția acului din vârful stiloului injector preumplut.



Figura L

## 10. Poziționați stiloul injector preumplut.

10a. Țineți confortabil stiloul injector preumplut cu protecția capacului direct pe piele și poziționați-l astfel încât să puteți vedea fereastra de vizualizare.

10b. Fără a ciupi sau întinde pielea, așezați stiloul injector preumplut pe piele la un unghi de 90 grade (vezi **Figura L**).

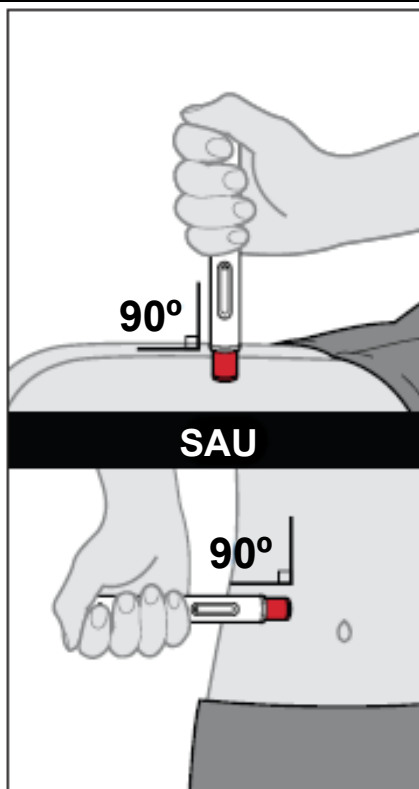

Figura M

### 11. Faceți injecția.

11a. Apăsăți direct în jos și mențineți stiloul injector preumplut ferm pe piele. Primul clic indică faptul că a început injecția (vezi **Figura M**).

11b. Țineți stiloul injector preumplut ferm pe poziție.

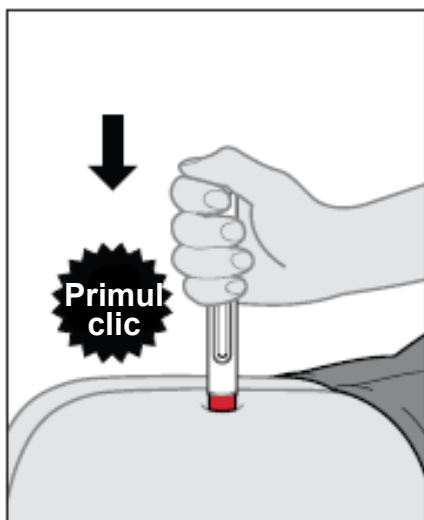
- Nu modificați unghiul de injecție și nu scoateți stiloul injector preumplut până nu este finalizată injecția.



Figura N

### 12. Monitorizați injecția folosind indicatorul galben.

12a. Continuați să mențineți stiloul injector preumplut pe piele. Indicatorul galben se va mișca în fereastra de vizualizare (vezi **Figura N**).

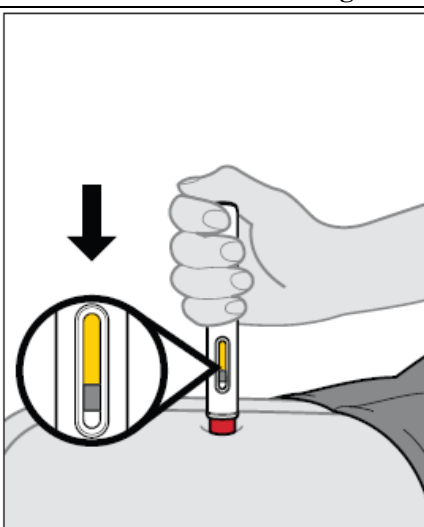

Figura O

### 13. Finalizați injecția.

13a. Ascultați să auziți cel de-al doilea clic. Acesta indică faptul că injecția este aproape gata (vezi **Figura O**).

13b. După ce auziți al doilea „click”, continuați să țineți stiloul injector preumplut ferm pe piele și **numărați încet până la 5** pentru a vă asigura că injectați întreaga doză (vezi **Figura O**).

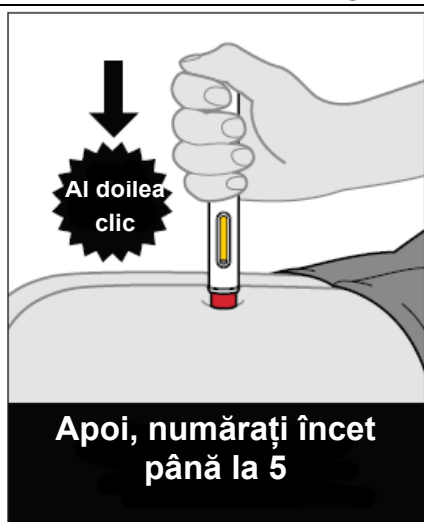
13c. Mențineți poziția stiloului injector preumplut până când indicatorul galben nu se mai mișcă și umple în totalitate fereastra de vizualizare pentru a vă asigura că injecția este finalizată.

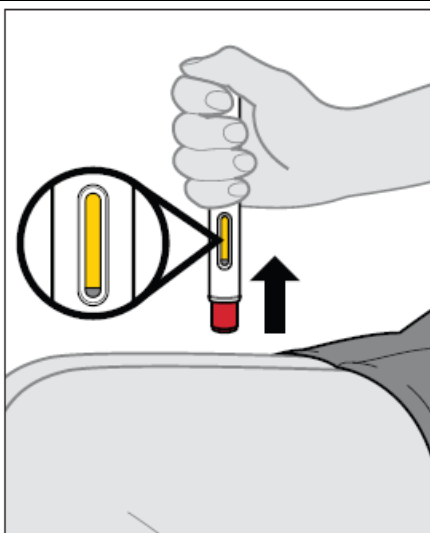

**Figura P**

**14. Scoateți stiloul injector preumplut din piele și verificați indicatorul galben (vezi Figura P).**

14a. După ce indicatorul galben nu se mai mișcă și a umplut complet fereastra de vizualizare, ridicați stiloul injector preumplut de pe piele drept în sus. Protecția acului se va extinde automat și se va bloca peste ac.

- Dacă indicatorul galben nu a umplut complet fereastra de vizualizare, contactați medicul dumneavoastră sau farmacistul.

**15. Îngrijirea locului injecției.**

15a. Dacă apare o mică sângerare sau dacă există o picătură de sânge la locul injecției tratați locul injecției apăsând încet, fără să frecați, cu un tampon de vată sau un tifon pe locul afectat și aplicați, dacă este nevoie, un bandaj adeziv.

- **Nu frecați locul injecției.**

15b. Dacă pielea intră în contact cu medicamentul, spălați cu apă zona care a fost atinsă de medicament.

**16. Dacă doza dumneavoastră prescrisă necesită mai mult de 1 injecție:**

16a. Eliminați stiloul injector preumplut utilizat așa cum se descrie la **Pasul 17** și în **Figura Q**.

16b. Repetați **Pașii 2 până la 15** pentru injecția următoare, folosind un stilou injector preumplut nou.

16c. Alegeți un alt loc de injecție pentru fiecare injecție nouă, la distanță de **cel puțin 2 cm** față de celelalte locuri de injecție.

16d. Efectuați toate injecțiile necesare pentru doza dumneavoastră prescrisă, imediat una după cealaltă. Contactați-vă medicul dacă aveți întrebări.

## După injecție



Figura Q

### 17. Aruncați (eliminați) stiloul injector preumplut.

17a. Puneți stiloul injector preumplut utilizat și celelalte consumabile într-un container pentru obiecte ascuțite imediat după utilizare (vezi Figura Q).

- **Nu** reutilizați stiloul injector preumplut.
- **Nu** repuneți capacul stiloului injector preumplut.
- **Nu** aruncați containerul pentru eliminarea obiectelor ascuțite utilizat în gunoiul dumneavoastră menajer, cu excepția cazului când este permis de liniile directe ale comunității dumneavoastră.
- **Nu** reciclați containerul pentru eliminarea obiectelor ascuțite.

Dacă nu aveți un container pentru eliminarea obiectelor ascuțite, puteți utiliza un container de uz casnic, care să:

- fie fabricat din plastic rezistent,
- poată fi închis cu un capac care se strânge bine, rezistent la înțepături, din care să nu poată ieși obiectele ascuțite,
- fie stabil pe verticală în timpul utilizării,
- fie rezistent la scurgeri și etichetat corespunzător pentru a avertiza cu privire la deșeurile periculoase din interiorul containerului.

Consultați medicul dumneavoastră sau farmacistul în legătură cu eliminarea corectă a containerului pentru eliminarea obiectelor ascuțite. Pot exista reglementări locale privind eliminarea.

## Prospect: Informații pentru utilizator

### Omlyclo 150 mg soluție injectabilă în seringă preumplută Omlyclo 300 mg soluție injectabilă în seringă preumplută omalizumab

▼ Acest medicament face obiectul unei monitorizări suplimentare. Acest lucru va permite identificarea rapidă de noi informații referitoare la siguranță. Profesioniștii din domeniul sănătății sunt rugați să raporteze orice reacții adverse suspectate. Vezi pct. 4 pentru modul de raportare a reacțiilor adverse.

#### **Citiți cu atenție și în întregime acest prospect înainte de a începe să utilizați acest medicament deoarece conține informații importante pentru dumneavoastră.**

- Păstrați acest prospect. S-ar putea să fie necesar să-l recitiți.
- Dacă aveți orice întrebări suplimentare, adresați-vă medicului dumneavoastră, farmacistului sau asistentei medicale.
- Acest medicament a fost prescris numai pentru dumneavoastră. Nu trebuie să-l dați altor persoane. Le poate face rău, chiar dacă au aceleași semne de boală ca dumneavoastră.
- Dacă manifestați orice reacții adverse, adresați-vă medicului dumneavoastră, farmacistului sau asistentei medicale. Acestea includ orice posibile reacții adverse nemenționate în acest prospect. Vezi pct. 4.

#### **Ce găsiți în acest prospect**

1. Ce este Omlyclo și pentru ce se utilizează
2. Ce trebuie să știți înainte să utilizați Omlyclo
3. Cum să utilizați Omlyclo
4. Reacții adverse posibile
5. Cum se păstrează Omlyclo
6. Conținutul ambalajului și alte informații

#### **1. Ce este Omlyclo și pentru ce se utilizează**

Omlyclo conține substanța activă omalizumab. Omalizumab este o proteină creată artificial, similară proteinelor naturale produse de organism. Aceasta aparține unei clase de medicamente denumite anticorpi monoclonali.

Omlyclo este utilizat pentru tratarea:

- astmului bronșic alergic
- rinosinuzitei cronice (inflamația nasului și sinusurilor) cu polipoză nazală
- urticariei spontane cronice (USC)

##### Astm alergic

Acest medicament este utilizat pentru a preveni agravarea astmului bronșic prin controlarea simptomelor astmului alergic sever la adulți, adolescenți și copii (cu vârsta de 6 ani și peste această vârstă) care primesc deja medicamente pentru tratarea astmului, dar ale căror simptome de astm bronșic nu sunt bine controlate prin medicamente cum ar fi doze mari de corticosteroizi inhalatori și agoniști beta inhalatori.

##### Rinosinuzită cronică cu polipoză nazală

Acest medicament este utilizat pentru a trata rinosinuzita cronică cu polipoză nazală la adulți (cu vârsta de 18 ani și peste această vârstă) care administrează deja corticosteroizi cu administrare intranasală (spray nazal cu corticosteroizi), dar ale căror simptome nu sunt bine controlate cu aceste medicamente. Polipii nazali sunt mici excrescențe la nivelul mucoasei nazale. Omlyclo ajută la reducerea dimensiunii polipilor și ameliorează simptomele, inclusiv congestie nazală, pierderea mirosului, mucus în partea din spate a gâtului și secreții nazale.

### Urticarie spontană cronică (USC)

Acest medicament este utilizat pentru tratamentul urticariei spontane cronice la adulți și adolescenți (12 ani și peste această vârstă) cărora li se administrează deja antihistaminice, dar ale căror simptome asociate nu sunt bine controlate cu aceste medicamente.

Omlyclo acționează prin blocarea unei substanțe numite imunoglobulină E (IgE), care este produsă de organism. IgE contribuie la apariția unui tip de inflamație care joacă un rol-cheie în apariția astmului alergic, rinosinuzitei cronice cu polipoză nazală și USC.

## **2. Ce trebuie să știți înainte să utilizați Omlyclo**

### **Nu utilizați Omlyclo**

- dacă sunteți alergic la omalizumab sau la oricare dintre celelalte componente ale acestui medicament (enumerat la pct. 6). (Consultați atenționările speciale de la sfârșitul acestei secțiuni, la subpunctul „Omlyclo conține polisorbate”)
- dacă presupuneți că puteți fi alergic(ă) la oricare dintre componente, spuneți-i medicului dumneavoastră deoarece nu trebuie să utilizați Omlyclo.

### **Atenționări și precauții**

Înainte să utilizați Omlyclo, adresați-vă medicului dumneavoastră:

- dacă aveți probleme renale sau hepatice.
- dacă suferiți de o tulburare în care propriul dumneavoastră sistem imunitar atacă părți din organismul dumneavoastră (boală autoimună).
- dacă călătoriți într-o regiune în care infestările cauzate de paraziți sunt frecvente - Omlyclo poate diminua rezistența dumneavoastră la aceste infestări.
- dacă ați avut anterior o reacție alergică severă (anafilaxie), determinată, de exemplu, de administrarea unui medicament, de o mușcătură de insectă sau de consumul anumitor alimente.

Omlyclo nu tratează simptomele de astm bronșic acut, cum ar fi un atac astmatic brusc. Ca urmare, Omlyclo nu trebuie utilizat pentru a trata astfel de simptome.

Omlyclo nu este destinat prevenirii sau tratării altor afecțiuni de tipul alergiilor, cum ar fi reacțiile alergice bruște, sindromul hiperimunoglobulinic E (o tulburare imună ereditară), aspergiloza (o boală pulmonară asociată cu o ciupercă), alergია alimentară, eczema sau febra fânului deoarece Omlyclo nu a fost studiat pentru aceste afecțiuni.

### **Fiți atent la semnele reacțiilor alergice și ale altor reacții adverse grave**

Omlyclo poate determina apariția unor reacții adverse grave. Trebuie să fiți atent la semnele acestor afecțiuni în timp ce utilizați Omlyclo. Cereți imediat ajutorul medicului dacă observați orice semne care indică o reacție alergică severă sau alte reacții adverse grave. Aceste semne sunt enumerate la „Reacții adverse grave” la pct. 4.

Este important să fiți instruit de medicul dumneavoastră cu privire la cum să recunoașteți primele simptome ale reacțiilor alergice severe și ce să faceți dacă aceste reacții apar, înainte de a vă injecta singur Omlyclo sau înainte ca alte persoane care nu sunt cadre medicale să vă administreze o injecție cu Omlyclo (vezi pct. 3, „Cum să utilizați Omlyclo”). Cele mai multe reacții alergice severe apar la administrarea primelor 3 doze de Omlyclo.

### **Copii și adolescenți**

#### Astm alergic

Omlyclo nu este recomandat la copii cu vârsta sub 6 ani. Utilizarea sa la copiii cu vârsta sub 6 ani nu a fost studiată.

### Rinosinuzită cronică cu polipoză nazală

Omlyclo nu este recomandat la copii și adolescenți cu vârsta sub 18 ani. Utilizarea sa la pacienții cu vârsta sub 18 ani nu a fost studiată.

### Urticarie spontană cronică (USC)

Omlyclo nu este recomandat la copii cu vârsta sub 12 ani. Utilizarea la copii cu vârsta sub 12 ani nu a fost studiată.

### **Omlyclo împreună cu alte medicamente**

Spuneți medicului dumneavoastră, farmacistului sau asistentei medicale dacă luați, ați luat recent sau s-ar putea să luați orice alte medicamente.

Acest lucru este deosebit de important dacă luați:

- medicamente pentru tratarea unei infestări cauzate de un parazit, deoarece Omlyclo poate reduce efectul medicamentelor dumneavoastră,
- corticosteroizi administrați inhalator și alte medicamente pentru tratarea astmului alergic.

### **Sarcina și alăptarea**

Dacă sunteți gravidă, credeți că ați putea fi gravidă sau intenționați să rămâneți gravidă, adresați-vă medicului pentru recomandări înainte de a lua acest medicament. Medicul va discuta cu dumneavoastră beneficiile și riscurile potențiale cu privire la utilizarea acestui medicament în timpul sarcinii.

Dacă rămâneți gravidă în timpul tratamentului cu Omlyclo, informați-l imediat pe medicul dumneavoastră.

Omlyclo poate trece în laptele matern. Dacă alăptați sau intenționați să alăptați, adresați-vă medicului pentru recomandări înainte de a lua acest medicament.

### **Conducerea vehiculelor și folosirea utilajelor**

Este improbabil ca Omlyclo să vă afecteze capacitatea de a conduce mașini și folosi utilaje.

### **Omlyclo conține polisorbate**

Fiecare seringă preumplută cu Omlyclo 150 mg conține 0,40 mg de polisorbate 20, iar fiecare seringă preumplută cu Omlyclo 300 mg conține 0,80 mg de polisorbate 20, ceea ce echivalează cu 0,40 mg/ml. Polisorbatați pot provoca reacții alergice. Adresați-vă medicului dumneavoastră dacă dumneavoastră sau copilul dumneavoastră aveți orice fel de alergii cunoscute.

## **3. Cum să utilizați Omlyclo**

Utilizați întotdeauna acest medicament exact așa cum v-a spus medicul dumneavoastră. Discutați cu medicul dumneavoastră sau cu farmacistul dacă nu sunteți sigur.

### **Cum se utilizează Omlyclo**

Omlyclo este utilizat sub forma unei injecții sub piele (cunoscută sub denumirea de injecție cutanată).

#### Injecția Omlyclo

- Dumneavoastră și medicul dumneavoastră veți decide dacă trebuie să vă injectați Omlyclo singur. Primele 3 doze sunt întotdeauna administrate de un profesionist din domeniul sănătății sau sub supravegherea acestuia (vezi pct. 2).
- Este important să fiți instruit în mod adecvat cu privire la cum se injectează medicamentul înainte de a vă administra singur injecția.
- Un aparținător (spre exemplu, un părinte) vă poate administra injecția de Omlyclo după ce a fost instruit în mod corespunzător.

Pentru instrucțiuni detaliate privind modul de injecție al Omlyclo, vezi „Instrucțiuni de utilizare pentru Omlyclo seringă preumplută” de la sfârșitul acestui prospect.

### Instruire pentru a recunoaște reacțiile adverse grave

De asemenea, este important să nu vă injectați singur Omlyclo înainte de a fi instruit de medicul dumneavoastră sau de asistenta medicală cu privire la:

- cum să recunoașteți primele semne și simptome ale reacțiilor alergice grave.
- ce aveți de făcut dacă apar astfel de simptome.

Pentru mai multe informații despre primele semne și simptome ale reacțiilor alergice grave, vezi pct. 4.

### **Cât să utilizați**

#### Astm alergic și rinosinuzită cronică cu polipoză nazală

Medicul dumneavoastră va decide cât Omlyclo vă este necesar și cât de des veți avea nevoie de acest medicament. Aceasta depinde de greutatea dumneavoastră corporală și de rezultatele unei analize de sânge efectuate înainte de inițierea tratamentului pentru determinarea cantității de IgE din sângele dumneavoastră.

Veți avea nevoie de 1-4 injecții odată. Veți avea nevoie să administrați injecțiile fie la interval de două săptămâni, fie la interval de patru săptămâni.

Continuați administrarea medicației curente pentru astm bronșic și/sau polipoză nazală în timpul tratamentului cu Omlyclo. Nu încetați utilizarea oricărui medicament antiastmatic și/sau pentru polipoză nazală fără a discuta cu medicul dumneavoastră.

Este posibil să nu observați o ameliorare imediată după începerea tratamentului cu Omlyclo. La pacienții cu polipoză nazală, efectele au fost observate la 4 săptămâni de la începerea tratamentului. La pacienții cu astm, obținerea efectului maxim necesită, de regulă, între 12 și 16 săptămâni.

#### Urticarie spontană cronică (USC)

Veți avea nevoie de două injecții de 150 mg simultan sau de o injecție de 300 mg la fiecare patru săptămâni.

Continuați să luați medicamentul actual pentru USC în timpul tratamentului cu Omlyclo. Nu întrerupeți administrarea niciunui medicament, fără a discuta mai întâi cu medicul dumneavoastră.

### **Utilizarea la copii și adolescenți**

#### Astm alergic

Omlyclo poate fi utilizat la copii și adolescenți cu vârsta de 6 ani și peste, cărora li se administrează deja medicamente antiastmatice, dar ale căror simptome astmatice nu sunt bine controlate de medicamente, cum sunt inhalatoare cu steroizi în doză mare și inhalatoare cu beta-agoniști. Medicul dumneavoastră va decide de cât de mult Omlyclo are nevoie copilul dumneavoastră și cât de des trebuie administrat. Aceasta va depinde de greutatea copilului dumneavoastră și de rezultatele analizelor de sânge efectuate înainte de începerea tratamentului pentru a determina cantitatea de IgE din sângele copilului.

Copiii (cu vârsta de 6 până la 11 ani) nu ar trebui să își auto-administreze Omlyclo. Totuși, dacă medicul acestora consideră acest lucru adecvat, un aparținător le poate administra injecția cu Omlyclo după ce a fost instruit în mod corespunzător.

Seringa preumplută Omlyclo 300 mg nu este destinată utilizării la copii cu vârsta sub 12 ani. Seringa preumplută Omlyclo 75 mg și seringă preumplută Omlyclo 150 mg pot fi utilizate la copiii cu vârsta cuprinsă între 6 și 11 ani care suferă de astm alergic.

#### Rinosinuzită cronică cu polipoză nazală

Omlyclo nu trebuie administrat la copii și adolescenți cu vârsta sub 18 ani.

### Urticarie spontană cronică (USC)

Omlyclo poate fi utilizat adolescenților cu vârsta de 12 ani și peste această vârstă, cărora le sunt administrate deja antihistaminice, dar ale căror simptome asociate USC nu sunt bine controlate de aceste medicamente. Doza pentru adolescenți cu vârsta de 12 ani și peste această vârstă este aceeași ca pentru adulți.

### **Dacă uitați o doză de Omlyclo**

Dacă nu ați fost prezent la o vizită, contactați-l imediat pe medicul dumneavoastră sau spitalul pentru a o reprograma.

Dacă ați uitat să vă administrați singur o doză de Omlyclo, injectați doza imediat ce vă amintiți. Apoi, discutați cu medicul dumneavoastră când trebuie să administrați doza următoare.

### **Dacă încetați tratamentul cu Omlyclo**

Nu întrerupeți tratamentul cu Omlyclo decât dacă medicul dumneavoastră vă recomandă acest lucru. Întreruperea sau încetarea tratamentului cu Omlyclo poate provoca reapariția simptomelor.

Cu toate acestea, dacă sunteți tratat pentru USC, medicul dumneavoastră poate întrerupe tratamentul cu Omlyclo la anumite intervale de timp astfel încât simptomele dumneavoastră să poată fi evaluate. Respectați instrucțiunile medicului dumneavoastră.

Dacă aveți orice întrebări suplimentare cu privire la acest medicament, adresați-vă medicului dumneavoastră, farmacistului sau asistentei medicale.

## **4. Reacții adverse posibile**

Ca toate medicamentele, acest medicament poate provoca reacții adverse, cu toate că nu apar la toate persoanele. De obicei, reacțiile adverse determinate de Omlyclo sunt ușoare până la moderate, dar ocazional pot fi grave.

### Reacțiile adverse grave:

Solicitați imediat asistență medicală dacă observați orice semne ale reacțiilor adverse următoare:

- Rare (pot afecta până la 1 din 1 000 persoane)
  - Reacții alergice severe (inclusiv anafilaxie): Simptomele pot include erupție trecătoare pe piele, mâncărime sau urticarie, umflare a feței, buzelor, limbii, laringelui (cutia vocală), traheei sau a altor părți ale corpului, bătăi rapide ale inimii, amețeli și stare de ușoară confuzie, confuzie, dificultăți în respirație, respirație șuierătoare sau dificilă, piele sau buze de culoare albastră, colaps și pierderea conștienței. Dacă prezentați antecedente de reacții alergice severe (anafilaxie) care nu sunt asociate cu administrarea Omlyclo, puteți prezenta riscul apariției unei reacții alergice severe după administrarea Omlyclo.
  - Lupus eritematos sistemic (LES). Simptomele pot include durere la nivelul mușchilor, durere și umflare la nivelul articulațiilor, erupții trecătoare pe piele, febră, pierdere în greutate și oboseală.
- Cu frecvență necunoscută (frecvența nu poate fi estimată din datele disponibile)
  - Sindrom Churg-Strauss sau hipereozinofilie. Simptomele pot include unul sau mai multe dintre următoarele: umflare, durere sau erupție trecătoare pe piele în jurul vaselor de sânge sau de limfă, număr mare al unui anumit tip de celule albe (eozinofilie marcată), agravarea problemelor de respirație, congestie nazală, probleme la nivelul inimii, durere, amorțeală, furnicături la nivelul mâinilor și picioarelor.
  - Număr mic de plachete sanguine cu simptome cum sunt sângerare sau învinețire mai ușoare decât în mod normal.
  - Boala serului. Simptomele pot include unul sau mai multe dintre următoarele: dureri articulare cu sau fără umflare sau rigiditate, erupții pe piele, febră, umflarea ganglionilor limfatici, dureri musculare.

#### Alte reacții adverse includ:

- Foarte frecvente (pot afecta mai mult de 1 din 10 persoane)
  - febră (la copii)
- Frecvente (pot afecta până la 1 din 10 persoane)
  - reacții la locul de injectare care includ durere, umflare, mâncărime și înroșire
  - durere în partea superioară a abdomenului
  - dureri de cap (foarte frecvente la copii)
  - infecție a căilor respiratorii superioare, cum sunt inflamația faringelui și răceala
  - senzație de presiune sau durere la nivelul obrazilor și frunții (sinuzită, durere de cap sinusală)
  - durere la nivelul articulațiilor (artralgie)
  - senzație de amețală
- Mai puțin frecvente (pot afecta până la 1 din 100 persoane)
  - senzație de somnolență sau oboseală
  - furnicături sau amorțeală la nivelul mâinilor sau picioarelor
  - leșin, tensiune arterială scăzută în poziția șezând sau în picioare (hipotensiune arterială ortostatică), înroșirea feței
  - durere în gât, tuse, probleme respiratorii acute
  - stare de rău (greață), diaree, indigestie
  - mâncărime, urticarie, erupții pe piele, creșterea sensibilității pielii la soare
  - creștere în greutate
  - simptome asemănătoare celor de gripă
  - umflare a brațelor
- Rare (pot afecta până la 1 din 1 000 persoane)
  - infestări parazitare
- Cu frecvență necunoscută (frecvența nu poate fi estimată din datele disponibile)
  - durere musculară și umflare a articulațiilor
  - cădere a părului

#### **Raportarea reacțiilor adverse**

Dacă manifestați orice reacții adverse, adresați-vă medicului dumneavoastră, farmacistului sau asistentei medicale. Acestea includ orice reacții adverse nementionate în acest prospect. De asemenea, puteți raporta reacțiile adverse direct prin intermediul **sistemului național de raportare**, așa cum este menționat în [Anexa V](#). Raportând reacțiile adverse, puteți contribui la furnizarea de informații suplimentare privind siguranța acestui medicament.

#### **5. Cum se păstrează Omlyclo**

- Nu lăsați acest medicament la vederea și îndemâna copiilor.
- Nu utilizați acest medicament după data de expirare înscrisă pe etichetă după EXP. Data de expirare se referă la ultima zi a lunii respective. Cutia de carton care conține seringă preumplută poate fi păstrată la temperatura camerei (25°C) pentru o durată totală de 7 zile înainte de utilizare.
- A se păstra în ambalajul original pentru a fi protejat de lumină.
- A se păstra la frigider (2°C – 8°C). A nu se congela.
- Nu utilizați dacă ambalajul este deteriorat sau prezintă semne de deschidere anterioară.

## 6. Conținutul ambalajului și alte informații

### Ce conține Omlyclo

- Substanța activă este omalizumab.
  - O seringă de 1 ml soluție conține 150 mg omalizumab.
  - O seringă de 2 ml soluție conține 300 mg omalizumab.
- Celelalte componente sunt L-arginină clorhidrat, clorhidrat de L-histidină monohidrat, L-histidină, polisorbitat 20 (E 432) și apă pentru preparate injectabile.

### Cum arată Omlyclo și conținutul ambalajului

Omlyclo soluție injectabilă este furnizat sub forma unei soluții transparente până la ușor turbure, incoloră până la galben-marونیu deschis, într-o seringă preumplută.

Omlyclo 150 mg soluție injectabilă este disponibil într-un ambalaj ce conține 1 seringă preumplută și în ambalaje colective conținând 3 (3 x 1), 6 (6 x 1) sau 10 (10 x 1) seringi preumplute.

Omlyclo 300 mg soluție injectabilă este disponibil într-un ambalaj ce conține 1 seringă preumplută și în ambalaje colective conținând 2 (2 x 1), 3 (3 x 1) sau 10 (10 x 1) seringi preumplute.

Este posibil ca nu toate mărimile de ambalaj să fie comercializate în țara dumneavoastră.

### Deținătorul autorizației de punere pe piață

Celltrion Healthcare Hungary Kft.  
1062 Budapesta,  
Váci út 1-3. WestEnd Office Building B torony  
Ungaria

### Fabricantul

Nuvisan France SARL  
2400, Route des Colles  
06410, Biot  
Franța

MIDAS Pharma GmbH  
Rheinstrasse 49  
55218 West Ingelheim Am Rhein  
Rhineland-Palatinate  
Germania

Kymos S.L.  
Ronda de Can Fatjó 7B  
Parc Tecnològic del Vallès  
08290 Cerdanyola Del Valles  
Barcelona  
Spania

Pentru orice informații referitoare la acest medicament, vă rugăm să contactați reprezentanța locală a deținătorului autorizației de punere pe piață.

### België/Belgique/Belgien

Celltrion Healthcare Belgium BVBA  
Tél/Tel: + 32 1 528 7418  
[BEinfo@celltrionhc.com](mailto:BEinfo@celltrionhc.com)

### Lietuva

Celltrion Healthcare Hungary Kft.  
Tel.: +36 1 231 0493

**България**

Celltrion Healthcare Hungary Kft.  
Тел.: +36 1 231 0493

**Česká republika**

Celltrion Healthcare Hungary Kft.  
Tel: +36 1 231 0493

**Danmark**

Celltrion Healthcare Denmark ApS  
[Contact\\_dk@celltrionhc.com](mailto:Contact_dk@celltrionhc.com)  
Tlf: +45 3535 2989

**Deutschland**

Celltrion Healthcare Deutschland GmbH  
Tel: +49 303 464 941 50 [infoDE@celltrionhc.com](mailto:infoDE@celltrionhc.com)

**Eesti**

Celltrion Healthcare Hungary Kft.  
Tel: +36 1 231 0493  
[contact\\_fi@celltrionhc.com](mailto:contact_fi@celltrionhc.com)

**España**

CELLTRION FARMACEUTICA (ESPAÑA) S.L. Astro-Pharma GmbH  
Tel: +34 910 498 478  
[contact\\_es@celltrion.com](mailto:contact_es@celltrion.com)

**Ελλάδα**

BIANEΞ A.E.  
Τηλ: +30 210 8009111 - 120

**France**

Celltrion Healthcare France SAS  
Tél.: +33 (0)1 71 25 27 00

**Hrvatska**

Oktal Pharma d.o.o.  
Tel: +385 1 6595 777

**Ireland**

Celltrion Healthcare Ireland Limited  
Tel: +353 1 223 4026  
[enquiry\\_ie@celltrionhc.com](mailto:enquiry_ie@celltrionhc.com)

**Ísland**

Celltrion Healthcare Hungary Kft.  
Sími: +36 1 231 0493  
[contact\\_fi@celltrionhc.com](mailto:contact_fi@celltrionhc.com)

**Italia**

Celltrion Healthcare Italy S.R.L.  
Tel: +39 0247927040  
[celltrionhealthcare\\_italy@legalmail.it](mailto:celltrionhealthcare_italy@legalmail.it)

**Luxembourg/Luxemburg**

Celltrion Healthcare Belgium BVBA  
Tél/Tel: + 32 1 528 7418  
[BEinfo@celltrionhc.com](mailto:BEinfo@celltrionhc.com)

**Magyarország**

Celltrion Healthcare Hungary Kft.  
Tel.: +36 1 231 0493

**Malta**

Mint Health Ltd.  
Tel: +356 2093 9800

**Nederland**

Celltrion Healthcare Netherlands B.V.  
Tel: + 31 20 888 7300  
[NLinfo@celltrionhc.com](mailto:NLinfo@celltrionhc.com)

**Norge**

Celltrion Healthcare Norway AS  
[Contact\\_no@celltrionhc.com](mailto:Contact_no@celltrionhc.com)

**Österreich**

Astro-Pharma GmbH  
Tel: +43 1 97 99 860

**Polska**

Celltrion Healthcare Hungary Kft.  
Tel.: +36 1 231 0493

**Portugal**

CELLTRION PORTUGAL, UNIPessoal LDA  
Tel: +351 21 936 8542  
[contact\\_pt@celltrion.com](mailto:contact_pt@celltrion.com)

**România**

Celltrion Healthcare Hungary Kft.  
Tel: +36 1 231 0493

**Slovenija**

OPH Oktal Pharma d.o.o.  
Tel.: +386 1 519 29 22

**Slovenská republika**

Celltrion Healthcare Hungary Kft.  
Tel: +36 1 231 0493

**Suomi/Finland**

Celltrion Healthcare Finland Oy.  
Puh/Tel: +358 29 170 7755  
[contact\\_fi@celltrionhc.com](mailto:contact_fi@celltrionhc.com)

**Κύπρος**

C.A. Papaellinas Ltd

Τηλ: +357 22741741

**Sverige**

Celltrion Sweden AB

Tel: +46 8 80 11 77

[Contact\\_se@celltrionhc.com](mailto:Contact_se@celltrionhc.com)**Latvija**

Celltrion Healthcare Hungary Kft.

Tāl.: +36 1 231 0493

**Acest prospect a fost revizuit în****Alte surse de informații**

Informații detaliate privind acest medicament sunt disponibile pe site-ul Agenției Europene pentru  
Medicamente: <http://www.ema.europa.eu>

## INSTRUCȚIUNI DE UTILIZARE A SERINGII PREUMPLUTE OMLYCLO

Citiți și urmați instrucțiunile de utilizare care însoțesc seringă preumplută Omlyclo înainte de a începe să o utilizați și de fiecare dată când o reumpleți. Este posibil să existe informații noi. Înainte de a utiliza seringă preumplută Omlyclo pentru prima dată, asigurați-vă că medicul dumneavoastră vă arată modul corect de utilizare.

Copiii (cu vârsta cuprinsă între 6 și 11 ani) nu trebuie să-și administreze singuri injecțiile cu seringă preumplută Omlyclo; cu toate acestea, dacă cadrul medical consideră că este adecvat, un aparținător le poate administra injecția după ce a fost instruit în mod corespunzător.

**Părți ale seringii preumplute (vezi Figura A)**

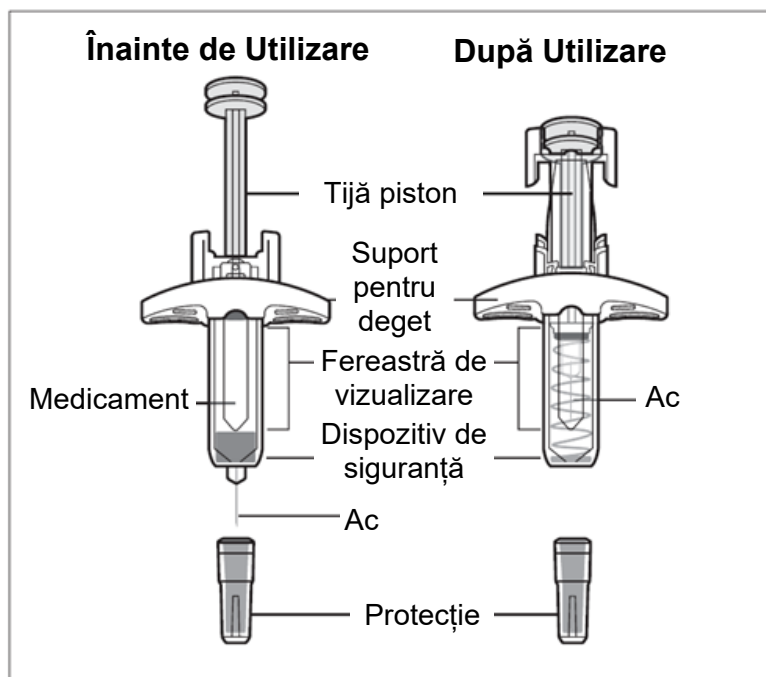

**Figura A**

**Alegeți seringă preumplută sau combinația de seringi preumplute corespunzătoare**

Seringile preumplute Omlyclo sunt disponibile în **3 concentrații** (vezi **Figura B**). **Aceste instrucțiuni se aplică pentru toate concentrațiile.**

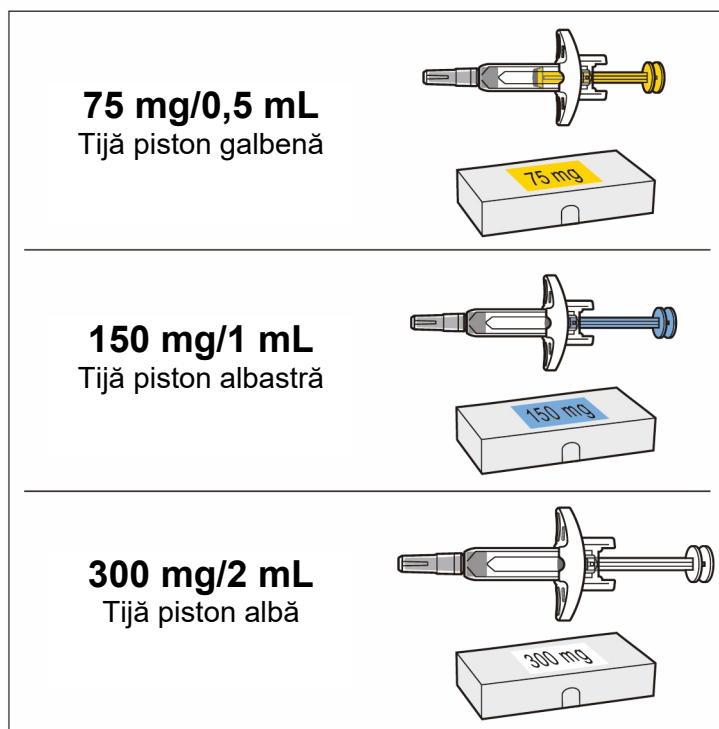

**Figura B**

Doza prescrisă poate necesita mai mult de o injecție. **Tabelul de dozare (Figura C)** de mai jos prezintă combinația de seringi preumplute necesare pentru administrarea dozei complete. Verificați eticheta de pe cutia Omlyclo pentru a vă asigura că ați primit seringă preumplută sau combinația de seringi preumplute corectă pentru doza prescrisă. Dacă doza dumneavoastră necesită mai mult de o injecție, efectuați toate injecțiile pentru doza prescrisă, imediat una după alta. Contactați cadrul medical dacă aveți întrebări.

<p><b>!</b></p>	<p><b>Important:</b> Dacă doza este destinată unui copil cu vârsta sub 12 ani, se recomandă utilizarea numai a seringilor preumplute galbene (75 mg) și albastre (150 mg), deoarece seringile preumplute albe (300 mg) nu sunt destinate utilizării la pacienții cu vârsta sub 12 ani. Consultați <b>Tabelul de dozare (Figura C)</b> de mai jos pentru combinația recomandată de seringi preumplute pentru copiii cu vârsta sub 12 ani.</p>
-----------------	--

Contactați cadrul medical dacă aveți întrebări privind **Tabelul de dozare**.

## Tabel de dozare





















Doză (mg)	Seringi preumplute necesare		
	Galben (75 mg)	Albastru (150 mg)	Alb (300 mg)
75			
150			
225	 +		
300 (peste 12 ani)			
300 (copii sub 12 ani)			
375 (peste 12 ani)		+	
375 (copii sub 12 ani)	 +		
450 (peste 12 ani)			+ 
450 (copii sub 12 ani)			
525 (peste 12 ani)		+	 + 
525 (copii sub 12 ani)	 +		
600 (peste 12 ani)			
600 (copii sub 12 ani)			

Figura C

*Notă:* Cadrul dumneavoastră medical vă poate prescrie o combinație diferită de seringi preumplute pentru doza completă.

### Informații importante pe care trebuie să le cunoașteți înainte de a injecta Omlyclo

- Omlyclo este destinat numai injectării subcutanate (se injectează direct în stratul adipos de sub piele).
- Seringa preumplută are un dispozitiv de siguranță care se activează pentru a acoperi acul după terminarea injectării. Dispozitivul de siguranță ajută la prevenirea rănilor provocate de acul seringii de către orice persoană care manipulează seringă preumplută după injectare.
- **Nu** deschideți cutia sigilată până când nu sunteți gata să injectați seringă preumplută.
- **Nu** utilizați medicamentul dacă cutia sau seringă preumplută sunt deteriorate sau par să fi fost manipulate.
- **Nu** scoateți protecția până când nu sunteți gata să injectați seringă preumplută.
- **Nu** utilizați dacă seringă preumplută a căzut pe o suprafață dură sau a căzut după îndepărtarea protecției.
- **Nu** reutilizați aceeași seringă preumplută.
- **Nu** lăsați seringă preumplută nesupravegheată.
- **Nu** încercați să dezamblați seringă preumplută în niciun moment.

- Nu trageți înapoi tija pistonului.

### Cum trebuie să păstrez Omlyclo?

- Păstrați seringile preumplute neutilizate în cutia originală, la frigider, la o temperatură cuprinsă între 2 °C și 8 °C.
- **Nu scoateți seringă preumplută din cutia originală în timpul păstrării.**
- Păstrați seringă preumplută în cutia originală până în momentul utilizării, pentru a o proteja de lumină.
- **Nu congelați.**
- **Nu utilizați dacă seringă preumplută a fost congelată.**
- Înainte de administrarea injecției, cutia poate fi scoasă din frigider și pusă la loc, dacă este necesar. Durata totală de păstrare în afara frigiderului nu trebuie să depășească 7 zile. Dacă seringă preumplută este expusă la temperaturi peste 25 °C, **nu o utilizați și aruncați-o într-un recipient pentru deșeuri medicale.**
- **Păstrați seringă preumplută, recipientul pentru deșeuri medicale și toate medicamentele în afara vederii și a razei de acțiune a copiilor. Seringă preumplută conține piese mici.**

### Pregătirea pentru injecție

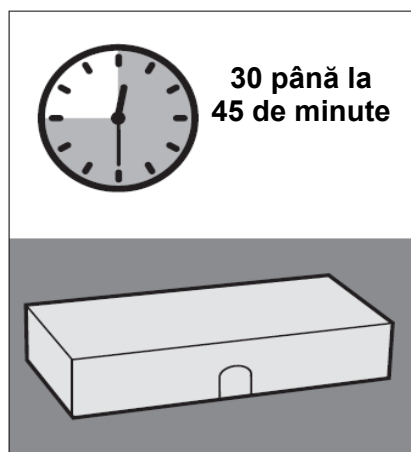

**Figura D**

#### 1. Scoateți cutia care conține seringă preumplută din frigider și lăsați seringă preumplută să ajungă la temperatura camerei.

- a. Dacă aveți nevoie de mai mult de o seringă preumplută pentru a administra doza prescrisă (vezi **Figura C**), scoateți toate cutiile din frigider în același timp (fiecare cutie conține o seringă preumplută). Următorii pași trebuie urmați pentru fiecare seringă preumplută.
- b. Puneți cutia nedeschisă pe o suprafață curată și plană timp de cel puțin 30-45 de minute, pentru a-i permite să se încălzească. Lăsați seringă preumplută în cutie pentru a o proteja de lumină (vezi **Figura D**).
  - **Nu încălziți seringă preumplută folosind surse de căldură, cum ar fi apă fierbinte sau cuptorul cu microunde.**
  - Dacă seringă preumplută nu ajunge la temperatura camerei, acest lucru ar putea provoca disconfort la injecție și ar putea îngreuna apăsarea tije pistonului.



**Figura E**

## 2. Adunați materialele necesare pentru a vă administra injecția (vezi figura E).

- Cutie conținând seringă preumplută
- **Nu sunt incluse în cutie:**
  - Tampon cu alcool
  - Tampon de vată sau pansament
  - Bandaj adeziv
  - Recipient pentru eliminarea obiectelor ascuțite

*Notă:* Este posibil să aveți nevoie de mai mult de o seringă preumplută pentru doza prescrisă. Consultați **Tabelul de dozare** (vezi **Figura C**) pentru mai multe informații. Fiecare cutie conține 1 seringă preumplută.

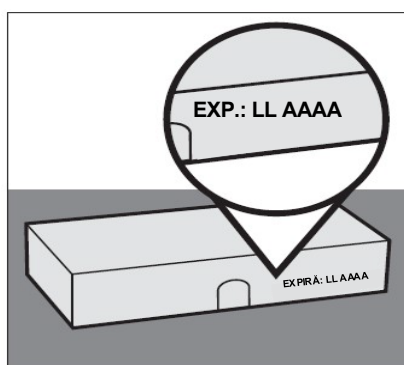

**Figura F**

## 3. Verificați data de expirare pe cutie (vezi Figura F).

- Nu utilizați produsul dacă data de expirare a trecut.
- Dacă data de expirare a trecut, aruncați cutia în siguranță într-un recipient pentru deșeurile medicale (vezi **Pasul 16. Aruncați seringă preumplută**) și contactați cadrul medical.

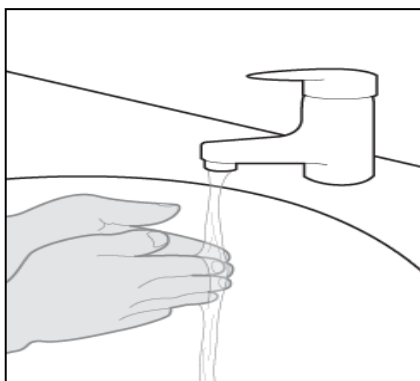

**Figura G**

## 4. Spălați-vă pe mâini.

- a. Spălați-vă pe mâini cu apă și săpun și uscați-le bine (vezi **figura G**).

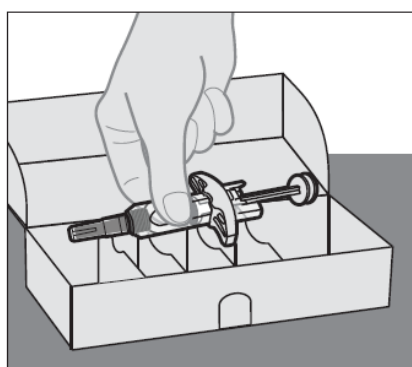

**Figura H**

## 5. Scoateți seringă preumplută din cutie

- a. Deschideți cutia.
  - b. Ținând de corpul seringii, scoateți seringă preumplută din cutie (vezi **figura H**)
- **Nu atingeți tija pistonului sau Protecția** atunci când scoateți seringă preumplută din cutie.

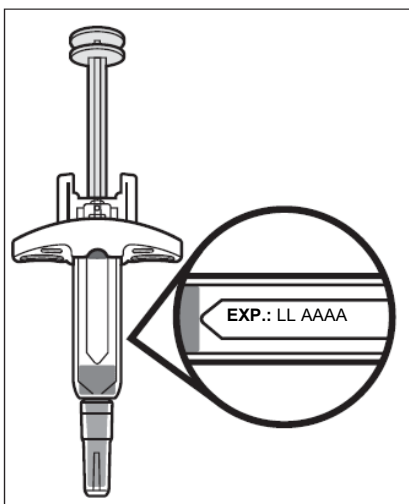

**Figura I**

## 6. Inspectați seringă preumplută.

- a. Verificați seringă preumplută și asigurați-vă că aveți medicamentul corect (Omlyclo) și doza corectă.
- b. Verificați seringă preumplută și asigurați-vă că nu este crăpată sau deteriorată.
  - **Nu utilizați produsul** dacă seringă preumplută este deteriorată sau pare să fi fost manipulată.
- c. Verificați data de expirare de pe eticheta seringii preumplute (vezi **Figura I**).
  - **Nu utilizați** dacă data de expirare a trecut.

*Notă:* Dacă data de expirare nu este vizibilă în fereastra de vizualizare, puteți roti rezervorul interior al seringii preumplute până când data de expirare devine vizibilă.

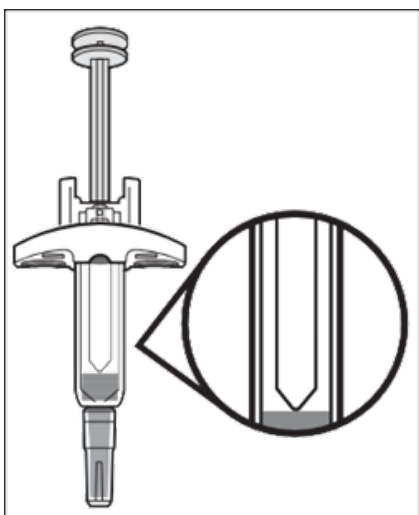

**Figura J**

## 7. Inspectați medicamentul.

- a. Priviți medicamentul și verificați dacă lichidul este limpede până la ușor tulbure, incolor până la galben-marونیu pal și fără particule (vezi **Figura J**).
  - **Nu utilizați** seringă preumplută dacă lichidul este decolorat, tulbure în mod evident sau conține particule.
  - Este posibil să observați bule de aer în lichid. Acest lucru este normal.
  - **Nu încercați** să îndepărtați bulele de aer.
- b. Dacă medicamentul nu arată așa cum este descris sau dacă data de expirare a trecut, aruncați seringă preumplută în siguranță într-un recipient pentru deșeurile medicale (vezi **Pasul 16**) și contactați cadrul medical.

## 8. Alegeți locul de injectare (vezi Figura K)



Figura K

- a. Dacă vă administrați singuri injecția, puteți injecta în:
    - Partea din față a coapselor.
    - Zona inferioară a stomacului (abdomenul inferior), cu excepția zonei de 5 cm din jurul buricului (ombilicului).
  - b. Dacă injecția este administrată de un aparținător sau de un cadru medical (HCP), aceștia pot utiliza:
    - Zona exterioră a brațului superior.
    - Partea din față a coapselor.
    - Zona inferioară a stomacului (abdomenul inferior), cu excepția zonei de 5 cm din jurul buricului (ombilicului).
- **Nu** injectați în alunițe, cicatrici, vânătăi sau zone în care pielea este sensibilă, roșie, dură sau dacă există leziuni ale pielii.
  - **Nu** injectați prin haine. Locul de injectare trebuie să fie expus, cu pielea curată.
  - Dacă doza prescrisă necesită mai mult de o injecție, asigurați-vă că injecțiile sunt la o distanță de cel puțin 2 cm una de alta.

## 9. Curățați locul injectării.

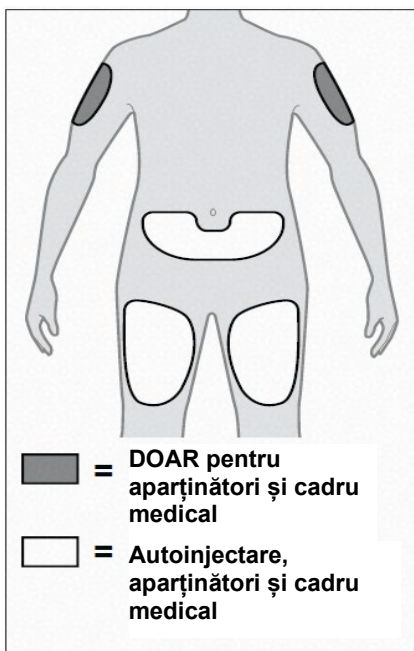

Figura L

- a. Curățați locul injectării cu un tampon cu alcool, folosind mișcări circulare (vezi **Figura L**).
- b. Lăsați pielea să se usuce timp de 10 secunde înainte de injectare.
  - **Nu** suflați și nu ventilați zona curățată.
  - **Nu** atingeți din nou locul injectării înainte de a administra injecția.

## Administrarea injecției

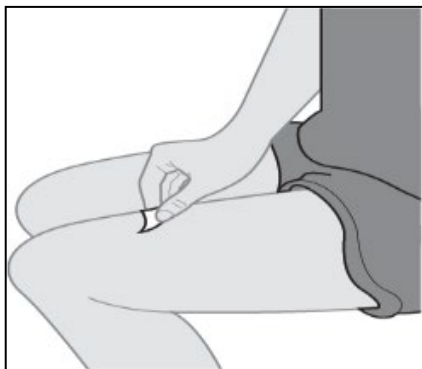
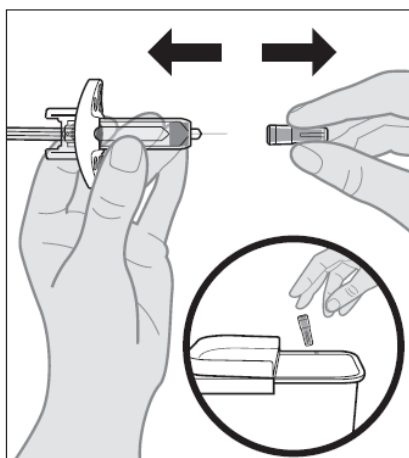

**Figura M**

### 10. Scoateți protecția.

- a. Țineți seringă preumplută de corpul seringii cu o mână.
- b. Trageți ușor protecția în sus cu cealaltă mână (vezi **figura M**).
  - **Nu** scoateți protecția până nu sunteți gata să injectați.
  - **Nu** răsuciți protecția.
  - **Nu** țineți, nu apăsați și nu trageți tija pistonului în timp ce scoateți protecția.
  - Este posibil să observați câteva picături de lichid la vârful acului. Acest lucru este normal.
- c. Aruncați imediat protecția într-un recipient pentru deșeuri medicale (vezi **Pasul 16. Aruncați seringă preumplută și Figura M**).
  - **Nu** repuneți protecția pe seringă preumplută.
  - **Nu** atingeți acul și nu îl lăsați să atingă niciun fel de suprafață după ce ați îndepărtat protecția.

## 11. Introduceți seringa preumplută în locul de injectare.

- a. Prindeți ușor un pli de piele în locul de injectare cu o mână. Țineți bine pielea prinsă până când injectarea este completă.

*Notă:* Este important să ciupiți pielea pentru a vă asigura că injectați sub piele (în zona grasă), dar nu mai adânc (în mușchi).



Figura N

- b. Cu o mișcare rapidă, asemănătoare unei săgeți, introduceți acul până la capăt în pielea ciupită, la un unghi de aproximativ 45 de grade (vezi **figura N**).

*Notă:* Este important să utilizați unghiul corect pentru a vă asigura că medicamentul este administrat sub piele (în zona grasă), altfel injecția ar putea fi inconfortabilă și medicamentul ar putea să nu aibă efect.

- **Nu** atingeți tija pistonului în timp ce introduceți acul în piele.
- **Nu** introduceți acul prin haine.
- Odată ce acul este introdus, țineți ferm seringă preumplută în poziție și **nu** modificați unghiul de injectare și nu introduceți din nou acul. Pacientul nu trebuie să se miște și trebuie să evite mișcările bruște pe durata injectării

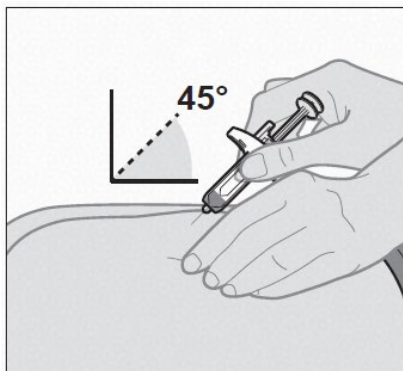
## 12. Administrați injecția.

- a. Împingeți încet tija pistonului **până la capăt**, până când se injectează întreaga doză de medicament și seringă preumplută este goală (vezi **figura O**).

- **Nu** schimbați poziția seringii preumplute după ce a început injectarea.
- Dacă tija pistonului nu este apăsată complet, dispozitivul de siguranță nu se va extinde pentru a acoperi acul atunci când acesta este îndepărtat.



Figura O



Figura P

### 13. Scoateți seringă preumplută din locul injectării.

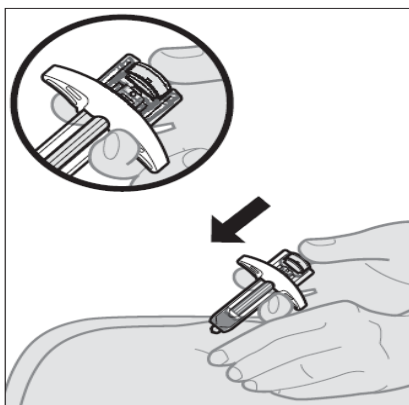
- a. După ce seringă preumplută este goală, ridicați încet degetul mare de pe tija pistonului până când acul este complet acoperit de dispozitivul de siguranță (vezi **figura P**).
  - Dacă acul nu este acoperit, îndepărtați cu atenție seringă preumplută de pe piele și aruncați-o într-un recipient pentru deșeuri medicale (vezi **Pasul 16. Aruncați seringă preumplută**).
- b. Îndepărtați seringă preumplută de la locul injectării și eliberați ciupitura.
  - Este posibil să apară sângerări (vezi **Pasul 14. Îngrijirea locului de injecție**).
  - **Nu** reutilizați seringă preumplută.

### 14. Îngrijiți locul de injecție.

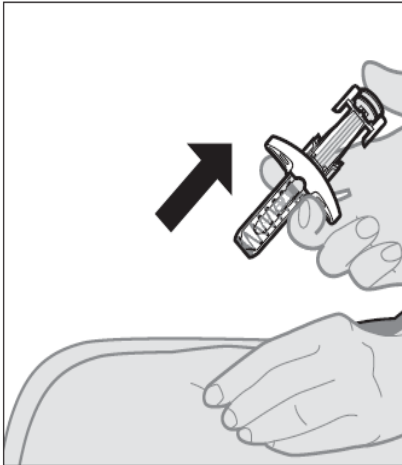
- a. Dacă apare sângerare sau există o picătură de lichid la locul de injecție, tratați locul de injecție apăsând ușor, fără a freca, cu un tampon de vată sau pansament și aplicați un bandaj adeziv, dacă este necesar.
  - **Nu** frecați locul de injecție.
- b. În cazul contactului pielii cu medicamentul, spălați cu apă zona care a intrat în contact cu medicamentul.

### 15. Dacă doza prescrisă necesită mai mult de o injecție:

- a. Aruncați seringă preumplută utilizată conform instrucțiunilor din **pasul 16. Aruncați seringă preumplută**.
- b. Repetați **pașii 1-14** pentru următoarea injecție, utilizând o seringă preumplută nouă.
  - Asigurați-vă că fiecare injecție este la o distanță de cel puțin **2 cm** una de alta.
  - Efectuați toate injecțiile necesare pentru doza prescrisă, imediat una după alta.
  - Contactați cadrul medical dacă aveți întrebări.

## După injectare



Figura Q

### 16. Aruncați seringă preumplută.

- a. Puneți seringă preumplută utilizată într-un recipient pentru deșeuri medicale imediat după utilizare (vezi **figura Q**).
  - Seringă preumplută Omlyclo este o seringă cu doză unică și nu trebuie utilizată din nou.
  - **Nu încercați să puneți protecția pentru ac înapoi pe seringă preumplută.**
  - **Nu aruncați (nu eliminați) seringă preumplută în gunoiul menajer.**
  - Dacă nu aveți un recipient pentru deșeuri medicale, puteți utiliza un recipient de uz casnic care poate fi închis și este rezistent la perforare.
  - Discutați cu medicul sau farmacistul despre eliminarea corespunzătoare a recipientului pentru deșeuri medicale. Este posibil să existe reglementări locale privind eliminarea.

## Prospect: Informații pentru utilizator

### Omlyclo 150 mg soluție injectabilă în stilou injector preumplut omalizumab

▼ Acest medicament face obiectul unei monitorizări suplimentare. Acest lucru va permite identificarea rapidă de noi informații referitoare la siguranță. Profesioniștii din domeniul sănătății sunt rugați să raporteze orice reacții adverse suspectate. Vezi pct. 4 pentru modul de raportare a reacțiilor adverse.

#### **Citiți cu atenție și în întregime acest prospect înainte de a începe să utilizați acest medicament deoarece conține informații importante pentru dumneavoastră.**

- Păstrați acest prospect. S-ar putea să fie necesar să-l recitiți.
- Dacă aveți orice întrebări suplimentare, adresați-vă medicului dumneavoastră, farmacistului sau asistentei medicale.
- Acest medicament a fost prescris numai pentru dumneavoastră. Nu trebuie să-l dați altor persoane. Le poate face rău, chiar dacă au aceleași semne de boală ca dumneavoastră.
- Dacă manifestați orice reacții adverse, adresați-vă medicului dumneavoastră, farmacistului sau asistentei medicale. Acestea includ orice posibile reacții adverse nemenționate în acest prospect. Vezi pct. 4.

#### **Ce găsiți în acest prospect**

1. Ce este Omlyclo și pentru ce se utilizează
2. Ce trebuie să știți înainte să utilizați Omlyclo
3. Cum să utilizați Omlyclo
4. Reacții adverse posibile
5. Cum se păstrează Omlyclo
6. Conținutul ambalajului și alte informații

#### **1. Ce este Omlyclo și pentru ce se utilizează**

Omlyclo conține substanța activă omalizumab. Omalizumab este o proteină creată artificial, similară proteinelor naturale produse de organism. Aceasta aparține unei clase de medicamente denumite anticorpi monoclonali.

Omlyclo este utilizat pentru tratarea:

- astmului bronșic alergic
- rinosinuzitei cronice (inflamația nasului și sinusurilor) cu polipoză nazală
- urticariei spontane cronice (USC)

##### Astm alergic

Acest medicament este utilizat pentru a preveni agravarea astmului bronșic prin controlarea simptomelor astmului alergic sever la adulți, adolescenți și copii (cu vârsta de 6 ani și peste această vârstă) care primesc deja medicamente pentru tratarea astmului, dar ale căror simptome de astm bronșic nu sunt bine controlate prin medicamente cum ar fi doze mari de corticosteroizi inhalatori și agoniști beta inhalatori.

##### Rinosinuzită cronică cu polipoză nazală

Acest medicament este utilizat pentru a trata rinosinuzita cronică cu polipoză nazală la adulți (cu vârsta de 18 ani și peste această vârstă) care administrează deja corticosteroizi cu administrare intranasală (spray nazal cu corticosteroizi), dar ale căror simptome nu sunt bine controlate cu aceste medicamente. Polipii nazali sunt mici excrescențe la nivelul mucoasei nazale. Omlyclo ajută la reducerea dimensiunii polipilor și ameliorează simptomele, inclusiv congestie nazală, pierderea mirosului, mucus în partea din spate a gâtului și secreții nazale.

### Urticarie spontană cronică (USC)

Acest medicament este utilizat pentru tratamentul urticariei spontane cronice la adulți și adolescenți (12 ani și peste această vârstă) cărora li se administrează deja antihistaminice, dar ale căror simptome asociate nu sunt bine controlate cu aceste medicamente.

Omlyclo acționează prin blocarea unei substanțe numite imunoglobulină E (IgE), care este produsă de organism. IgE contribuie la apariția unui tip de inflamație care joacă un rol-cheie în apariția astmului alergic, rinosinuzitei cronice cu polipoză nazală și USC.

## **2. Ce trebuie să știți înainte să utilizați Omlyclo**

### **Nu utilizați Omlyclo**

- dacă sunteți alergic la omalizumab sau la oricare dintre celelalte componente ale acestui medicament (enumerat la pct. 6). (Consultați atenționările speciale de la sfârșitul acestei secțiuni, la subpunctul „Omlyclo conține polisorbate”)
- Dacă presupuneți că puteți fi alergic(ă) la oricare dintre componente, spuneți-i medicului dumneavoastră deoarece nu trebuie să utilizați Omlyclo.

### **Atenționări și precauții**

Înainte să utilizați Omlyclo, adresați-vă medicului dumneavoastră:

- dacă aveți probleme renale sau hepatice.
- dacă suferiți de o tulburare în care propriul dumneavoastră sistem imunitar atacă părți din organismul dumneavoastră (boală autoimună).
- dacă călătoriți într-o regiune în care infestările cauzate de paraziți sunt frecvente - Omlyclo poate diminua rezistența dumneavoastră la aceste infestări.
- dacă ați avut anterior o reacție alergică severă (anafilaxie), determinată, de exemplu, de administrarea unui medicament, de o mușcătură de insectă sau de consumul anumitor alimente.

Omlyclo nu tratează simptomele de astm bronșic acut, cum ar fi un atac astmatic brusc. Ca urmare, Omlyclo nu trebuie utilizat pentru a trata astfel de simptome.

Omlyclo nu este destinat prevenirii sau tratării altor afecțiuni de tipul alergiilor, cum ar fi reacțiile alergice bruște, sindromul hiperimunoglobulinic E (o tulburare imună ereditară), aspergiloza (o boală pulmonară asociată cu o ciupercă), alergია alimentară, eczema sau febra fânului deoarece Omlyclo nu a fost studiat pentru aceste afecțiuni.

### **Fiți atent la semnele reacțiilor alergice și ale altor reacții adverse grave**

Omlyclo poate determina apariția unor reacții adverse grave. Trebuie să fiți atent la semnele acestor afecțiuni în timp ce utilizați Omlyclo. Cereți imediat ajutorul medicului dacă observați orice semne care indică o reacție alergică severă sau alte reacții adverse grave. Aceste semne sunt enumerate la „Reacții adverse grave” la pct. 4.

Este important să fiți instruit de medicul dumneavoastră cu privire la cum să recunoașteți primele simptome ale reacțiilor alergice severe și ce să faceți dacă aceste reacții apar, înainte de a vă injecta singur Omlyclo sau înainte ca alte persoane care nu sunt cadre medicale să vă administreze o injecție cu Omlyclo (vezi pct. 3, „Cum să utilizați Omlyclo”). Cele mai multe reacții alergice severe apar la administrarea primelor 3 doze de Omlyclo.

### **Copii și adolescenți**

#### Astm alergic

Omlyclo nu este recomandat la copii cu vârsta sub 6 ani. Utilizarea sa la copiii cu vârsta sub 6 ani nu a fost studiată.

### Rinosinuzită cronică cu polipoză nazală

Omlyclo nu este recomandat la copii și adolescenți cu vârsta sub 18 ani. Utilizarea sa la pacienții cu vârsta sub 18 ani nu a fost studiată.

### Urticarie spontană cronică (USC)

Omlyclo nu este recomandat la copii cu vârsta sub 12 ani. Utilizarea la copii cu vârsta sub 12 ani nu a fost studiată.

### **Omlyclo împreună cu alte medicamente**

Spuneți medicului dumneavoastră, farmacistului sau asistentei medicale dacă luați, ați luat recent sau s-ar putea să luați orice alte medicamente.

Acest lucru este deosebit de important dacă luați:

- medicamente pentru tratarea unei infestări cauzate de un parazit, deoarece Omlyclo poate reduce efectul medicamentelor dumneavoastră,
- corticosteroizi administrați inhalator și alte medicamente pentru tratarea astmului alergic.

### **Sarcina și alăptarea**

Dacă sunteți gravidă, credeți că ați putea fi gravidă sau intenționați să rămâneți gravidă, adresați-vă medicului pentru recomandări înainte de a lua acest medicament. Medicul va discuta cu dumneavoastră beneficiile și riscurile potențiale cu privire la utilizarea acestui medicament în timpul sarcinii.

Dacă rămâneți gravidă în timpul tratamentului cu Omlyclo, informați-l imediat pe medicul dumneavoastră.

Omlyclo poate trece în laptele matern. Dacă alăptați sau intenționați să alăptați, adresați-vă medicului pentru recomandări înainte de a lua acest medicament.

### **Conducerea vehiculelor și folosirea utilajelor**

Este improbabil ca Omlyclo să vă afecteze capacitatea de a conduce mașini și folosi utilaje.

### **Omlyclo conține polisorbate**

Acest medicament conține 0,40 mg de polisorbate 20 (E 432) în fiecare seringă preumplută, care este echivalent cu 0,40 mg/ml. Polisorbataii pot provoca reacții alergice. Adresați-vă medicului dumneavoastră dacă dumneavoastră sau copilul dumneavoastră aveți orice fel de alergii cunoscute.

## **3. Cum să utilizați Omlyclo**

Utilizați întotdeauna acest medicament exact așa cum v-a spus medicul dumneavoastră. Discutați cu medicul dumneavoastră sau cu farmacistul dacă nu sunteți sigur.

### **Cum se utilizează Omlyclo**

Omlyclo este utilizat sub forma unei injecții sub piele (cunoscută sub denumirea de injecție cutanată).

#### Injecția Omlyclo

- Dumneavoastră și medicul dumneavoastră veți decide dacă trebuie să vă injectați Omlyclo singur. Primele 3 doze sunt întotdeauna administrate de un profesionist din domeniul sănătății sau sub supravegherea acestuia (vezi pct. 2).
- Este important să fiți instruit în mod adecvat cu privire la cum se injectează medicamentul înainte de a vă administra singur injecția.
- Un aparținător (spre exemplu, un părinte) vă poate administra injecția de Omlyclo după ce a fost instruit în mod corespunzător.

Pentru instrucțiuni detaliate privind modul de injecție al Omlyclo, vezi „Instrucțiuni de utilizare pentru Omlyclo stilou injektor preumplut” de la sfârșitul acestui prospect.

### Instruire pentru a recunoaște reacțiile adverse grave

De asemenea, este important să nu vă injectați singur Omlyclo înainte de a fi instruit de medicul dumneavoastră sau de asistenta medicală cu privire la:

- cum să recunoașteți primele semne și simptome ale reacțiilor alergice grave.
- ce aveți de făcut dacă apar astfel de simptome.

Pentru mai multe informații despre primele semne și simptome ale reacțiilor alergice grave, vezi pct. 4.

### **Cât să utilizați**

#### Astm alergic și rinosinuzită cronică cu polipoză nazală

Medicul dumneavoastră va decide cât Omlyclo vă este necesar și cât de des veți avea nevoie de acest medicament. Aceasta depinde de greutatea dumneavoastră corporală și de rezultatele unei analize de sânge efectuate înainte de inițierea tratamentului pentru determinarea cantității de IgE din sângele dumneavoastră.

Veți avea nevoie de 1-4 injecții odată. Veți avea nevoie să administrați injecțiile fie la interval de două săptămâni, fie la interval de patru săptămâni.

Continuați administrarea medicației curente pentru astm bronșic și/sau polipoză nazală în timpul tratamentului cu Omlyclo. Nu încetați utilizarea oricăror medicamente antiastmatice și/sau pentru polipoză nazală fără a discuta cu medicul dumneavoastră.

Este posibil să nu observați o ameliorare imediată după începerea tratamentului cu Omlyclo. La pacienții cu polipoză nazală, efectele au fost observate la 4 săptămâni de la începerea tratamentului. La pacienții cu astm, obținerea efectului maxim necesită, de regulă, între 12 și 16 săptămâni.

#### Urticarie spontană cronică (USC)

Veți avea nevoie de două injecții a câte 150 mg, la intervale de patru săptămâni.

Continuați să luați medicamentul actual pentru USC în timpul tratamentului cu Omlyclo. Nu întrerupeți administrarea niciunui medicament, fără a discuta mai întâi cu medicul dumneavoastră.

### **Utilizarea la copii și adolescenți**

#### Astm alergic

Omlyclo poate fi utilizat la copii și adolescenți cu vârsta de 6 ani și peste, cărora li se administrează deja medicamente antiastmatice, dar ale căror simptome astmatice nu sunt bine controlate de medicamente, cum sunt inhalatoare cu steroizi în doză mare și inhalatoare cu beta-agoniști. Medicul dumneavoastră va decide de cât de mult Omlyclo are nevoie copilul dumneavoastră și cât de des trebuie administrat. Aceasta va depinde de greutatea copilului dumneavoastră și de rezultatele analizelor de sânge efectuate înainte de începerea tratamentului pentru a determina cantitatea de IgE din sângele copilului.

Copiii (cu vârsta de 6 până la 11 ani) nu ar trebui să își auto-administreze Omlyclo. Totuși, dacă medicul acestora consideră acest lucru adecvat, un aparținător le poate administra injecția cu Omlyclo după ce a fost instruit în mod corespunzător.

Stilourile injectoare preumplute de Omlyclo nu sunt indicate pentru utilizarea la copii cu vârsta sub 12 ani. Seringa preumplută de Omlyclo 75 mg și seringă preumplută de Omlyclo 150 mg se pot utiliza la copii cu vârsta între 6 și 11 ani cu astm alergic.

#### Rinosinuzită cronică cu polipoză nazală

Omlyclo nu trebuie administrat la copii și adolescenți cu vârsta sub 18 ani.

#### Urticarie spontană cronică (USC)

Omlyclo poate fi utilizat adolescenților cu vârsta de 12 ani și peste această vârstă, cărora le sunt administrate deja antihistaminice, dar ale căror simptome asociate USC nu sunt bine controlate de

aceste medicamente. Doza pentru adolescenți cu vârsta de 12 ani și peste această vârstă este aceeași ca pentru adulți.

#### **Dacă uitați o doză de Omlyclo**

Dacă nu ați fost prezent la o vizită, contactați-l imediat pe medicul dumneavoastră sau spitalul pentru a o reprograma.

Dacă ați uitat să vă administrați singur o doză de Omlyclo, injectați doza imediat ce vă amintiți. Apoi, discutați cu medicul dumneavoastră când trebuie să administrați doza următoare.

#### **Dacă încetați tratamentul cu Omlyclo**

Nu întrerupeți tratamentul cu Omlyclo decât dacă medicul dumneavoastră vă recomandă acest lucru. Întreruperea sau încetarea tratamentului cu Omlyclo poate provoca reapariția simptomelor.

Cu toate acestea, dacă sunteți tratat pentru USC, medicul dumneavoastră poate întrerupe tratamentul cu Omlyclo la anumite intervale de timp astfel încât simptomele dumneavoastră să poată fi evaluate. Respectați instrucțiunile medicului dumneavoastră.

Dacă aveți orice întrebări suplimentare cu privire la acest medicament, adresați-vă medicului dumneavoastră, farmacistului sau asistentei medicale.

## **4. Reacții adverse posibile**

Ca toate medicamentele, acest medicament poate provoca reacții adverse, cu toate că nu apar la toate persoanele. De obicei, reacțiile adverse determinate de Omlyclo sunt ușoare până la moderate, dar ocazional pot fi grave.

#### Reacțiile adverse grave:

Solicitați imediat asistență medicală dacă observați orice semne ale reacțiilor adverse următoare:

- Rare (pot afecta până la 1 din 1 000 persoane)
  - Reacții alergice severe (inclusiv anafilaxie): Simptomele pot include erupție trecătoare pe piele, mâncărime sau urticarie, umflare a feței, buzelor, limbii, laringelui (cutia vocală), traheei sau a altor părți ale corpului, bătăi rapide ale inimii, amețeli și stare de ușoară confuzie, confuzie, dificultăți în respirație, respirație șuierătoare sau dificilă, piele sau buze de culoare albastră, colaps și pierderea conștienței. Dacă prezentați antecedente de reacții alergice severe (anafilaxie) care nu sunt asociate cu administrarea Omlyclo, puteți prezenta riscul apariției unei reacții alergice severe după administrarea Omlyclo.
  - Lupus eritematos sistemic (LES). Simptomele pot include durere la nivelul mușchilor, durere și umflare la nivelul articulațiilor, erupții trecătoare pe piele, febră, pierdere în greutate și oboseală.
- Cu frecvență necunoscută (frecvența nu poate fi estimată din datele disponibile)
  - Sindrom Churg-Strauss sau hipereozinofilie. Simptomele pot include unul sau mai multe dintre următoarele: umflare, durere sau erupție trecătoare pe piele în jurul vaselor de sânge sau de limfă, număr mare al unui anumit tip de celule albe (eozinofilie marcată), agravarea problemelor de respirație, congestie nazală, probleme la nivelul inimii, durere, amorțeală, furnicături la nivelul mâinilor și picioarelor.
  - Număr mic de plachete sanguine cu simptome cum sunt sângerare sau învinețire mai ușoare decât în mod normal.
  - Boala serului. Simptomele pot include unul sau mai multe dintre următoarele: dureri articulare cu sau fără umflare sau rigiditate, erupții pe piele, febră, umflarea ganglionilor limfatici, dureri musculare.

#### Alte reacții adverse includ:

- Foarte frecvente (pot afecta mai mult de 1 din 10 persoane)

- febră (la copii)
- Frecvente (pot afecta până la 1 din 10 persoane)
  - reacții la locul de injectare care includ durere, umflare, mâncărime și înroșire
  - durere în partea superioară a abdomenului
  - dureri de cap (foarte frecvente la copii)
  - infecție a căilor respiratorii superioare, cum sunt inflamația faringelui și răceala
  - senzație de presiune sau durere la nivelul obrazilor și frunții (sinuzită, durere de cap sinusală)
  - durere la nivelul articulațiilor (artralgie)
  - senzație de amețeală
- Mai puțin frecvente (pot afecta până la 1 din 100 persoane)
  - senzație de somnolență sau oboseală
  - furnicături sau amorțeală la nivelul mâinilor sau picioarelor
  - leșin, tensiune arterială scăzută în poziția șezând sau în picioare (hipotensiune arterială ortostatică), înroșirea feței
  - durere în gât, tuse, probleme respiratorii acute
  - stare de rău (greață), diaree, indigestie
  - mâncărime, urticarie, erupții pe piele, creșterea sensibilității pielii la soare
  - creștere în greutate
  - simptome asemănătoare celor de gripă
  - umflare a brațelor
- Rare (pot afecta până la 1 din 1 000 persoane)
  - infestări parazitare
- Cu frecvență necunoscută (frecvența nu poate fi estimată din datele disponibile)
  - durere musculară și umflare a articulațiilor
  - cădere a părului

### **Raportarea reacțiilor adverse**

Dacă manifestați orice reacții adverse, adresați-vă medicului dumneavoastră, farmacistului sau asistentei medicale. Acestea includ orice reacții adverse nementionate în acest prospect. De asemenea, puteți raporta reacțiile adverse direct prin intermediul **sistemului național de raportare**, așa cum este menționat în **Anexa V**. Raportând reacțiile adverse, puteți contribui la furnizarea de informații suplimentare privind siguranța acestui medicament.

### **5. Cum se păstrează Omlyclo**

- Nu lăsați acest medicament la vederea și îndemâna copiilor.
- Nu utilizați acest medicament după data de expirare înscrisă pe etichetă după EXP. Data de expirare se referă la ultima zi a lunii respective. Cutia de carton care conține stiloul injector preumplut poate fi păstrată la temperatura camerei (25°C) pentru o durată totală de 7 zile înainte de utilizare.
- A se păstra în ambalajul original pentru a fi protejat de lumină.
- A se păstra la frigider (2°C – 8°C). A nu se congela.
- Nu utilizați dacă ambalajul este deteriorat sau prezintă semne de deschidere anterioară.

## 6. Conținutul ambalajului și alte informații

### Ce conține Omlyclo

- Substanța activă este omalizumab. Un stilou injector cu 1 ml soluție conține 150 mg de omalizumab.
- Celelalte componente sunt L-arginină clorhidrat, clorhidrat de L-histidină monohidrat, L-histidină, polisorbitat 20 (E 432) și apă pentru preparate injectabile.

### Cum arată Omlyclo și conținutul ambalajului

Omyclo soluție injectabilă este furnizat sub forma unei soluții transparente până la ușor tulbure, incoloră până la galben-marونیu deschis, într-un stilou injector preumplut.

Omyclo 150 mg soluție injectabilă este disponibil într-un ambalaj ce conține 1 stilou injector preumplut și în ambalaje colective conținând 2 (2 x 1), 3 (3 x 1), 6 (6 x 1) sau 10 (10 x 1) stilouri injectoare preumplute.

Este posibil ca nu toate mărimile de ambalaj să fie comercializate în țara dumneavoastră.

### Deținătorul autorizației de punere pe piață

Celltrion Healthcare Hungary Kft.  
1062 Budapesta,  
Váci út 1-3. WestEnd Office Building B torony  
Ungaria

### Fabricantul

Nuvisan France SARL  
2400, Route des Colles,  
06410, Biot,  
Franța

MIDAS Pharma GmbH  
Rheinstrasse 49  
55218 West Ingelheim Am Rhein  
Rhineland-Palatinate  
Germania

Kymos S.L.  
Ronda de Can Fatjó 7B  
Parc Tecnològic del Vallès  
08290 Cerdanyola Del Valles  
Barcelona  
Spania

Pentru orice informații referitoare la acest medicament, vă rugăm să contactați reprezentanța locală a deținătorului autorizației de punere pe piață.

### België/Belgique/Belgien

Celltrion Healthcare Belgium BVBA  
Tél/Tel: + 32 1 528 7418  
[BEinfo@celltrionhc.com](mailto:BEinfo@celltrionhc.com)

### Lietuva

Celltrion Healthcare Hungary Kft.  
Tel.: +36 1 231 0493

### България

Celltrion Healthcare Hungary Kft.  
Тел.: +36 1 231 0493

### Luxembourg/Luxemburg

Celltrion Healthcare Belgium BVBA  
Tél/Tel: + 32 1 528 7418  
[BEinfo@celltrionhc.com](mailto:BEinfo@celltrionhc.com)

**Česká republika**

Celltrion Healthcare Hungary Kft.  
Tel: +36 1 231 0493

**Danmark**

Celltrion Healthcare Denmark ApS  
[Contact\\_dk@celltrionhc.com](mailto:Contact_dk@celltrionhc.com)  
Tlf: +45 3535 2989

**Deutschland**

Celltrion Healthcare Deutschland GmbH  
Tel: +49 303 464 941 50 [infoDE@celltrionhc.com](mailto:infoDE@celltrionhc.com)

**Eesti**

Celltrion Healthcare Hungary Kft.  
Tel: +36 1 231 0493  
[contact\\_fi@celltrionhc.com](mailto:contact_fi@celltrionhc.com)

**España**

CELLTRION FARMACEUTICA (ESPAÑA) S.L. Astro-Pharma GmbH  
Tel: +34 910 498 478  
[contact\\_es@celltrion.com](mailto:contact_es@celltrion.com)

**Ελλάδα**

BIANEE A.E.  
Τηλ: +30 210 8009111 - 120

**France**

Celltrion Healthcare France SAS  
Tél.: +33 (0)1 71 25 27 00

**Hrvatska**

Oktal Pharma d.o.o.  
Tel: +385 1 6595 777

**Ireland**

Celltrion Healthcare Ireland Limited  
Tel: +353 1 223 4026  
[enquiry\\_ie@celltrionhc.com](mailto:enquiry_ie@celltrionhc.com)

**Ísland**

Celltrion Healthcare Hungary Kft.  
Sími: +36 1 231 0493  
[contact\\_fi@celltrionhc.com](mailto:contact_fi@celltrionhc.com)

**Italia**

Celltrion Healthcare Italy S.R.L.  
Tel: +39 0247927040  
[celltrionhealthcare\\_italy@legalmail.it](mailto:celltrionhealthcare_italy@legalmail.it)

**Κύπρος**

C.A. Papaellinas Ltd  
Τηλ: +357 22741741

**Magyarország**

Celltrion Healthcare Hungary Kft.  
Tel.: +36 1 231 0493

**Malta**

Mint Health Ltd.  
Tel: +356 2093 9800

**Nederland**

Celltrion Healthcare Netherlands B.V.  
Tel: + 31 20 888 7300  
[NLinfo@celltrionhc.com](mailto:NLinfo@celltrionhc.com)

**Norge**

Celltrion Healthcare Norway AS  
[Contact\\_no@celltrionhc.com](mailto:Contact_no@celltrionhc.com)

**Österreich**

Astro-Pharma GmbH  
Tel: +43 1 97 99 860

**Polska**

Celltrion Healthcare Hungary Kft.  
Tel.: +36 1 231 0493

**Portugal**

CELLTRION PORTUGAL, UNIPessoal LDA  
Tel: +351 21 936 8542  
[contact\\_pt@celltrion.com](mailto:contact_pt@celltrion.com)

**România**

Celltrion Healthcare Hungary Kft.  
Tel: +36 1 231 0493

**Slovenija**

OPH Oktal Pharma d.o.o.  
Tel.: +386 1 519 29 22

**Slovenská republika**

Celltrion Healthcare Hungary Kft.  
Tel: +36 1 231 0493

**Suomi/Finland**

Celltrion Healthcare Finland Oy.  
Puh/Tel: +358 29 170 7755  
[contact\\_fi@celltrionhc.com](mailto:contact_fi@celltrionhc.com)

**Sverige**

Celltrion Sweden AB  
Tel: +46 8 80 11 77  
[Contact\\_se@celltrionhc.com](mailto:Contact_se@celltrionhc.com)

**Latvija**

Celltrion Healthcare Hungary Kft.

Tălr.: +36 1 231 0493

**Acest prospect a fost revizuit în****Alte surse de informații**

Informații detaliate privind acest medicament sunt disponibile pe site-ul Agenției Europene pentru  
Medicamente: <http://www.ema.europa.eu>

## INSTRUCȚIUNI DE UTILIZARE A STILOULUI INJECTOR PREUMPLUT OMLYCLO

Citiți și respectați instrucțiunile de utilizare care însoțesc stiloul injector preumplut Omlyclo înainte de a începe să îl folosiți și de fiecare dată când primiți o nouă doză. Pot exista informații noi. Înainte de a utiliza Omlyclo, asigurați-vă că medicul dumneavoastră vă arată modul corect în care să îl utilizați.

Adolescenții cu vârsta de 12 ani și peste: stiloul injector preumplut Omlyclo poate fi auto-administrat sub supravegherea unui adult. Stiloul injector preumplut Omlyclo (toate dozele) sunt destinate utilizării doar la adulți și adolescenți cu vârsta de 12 ani și peste.

### Componentele stiloului injector preumplut (consultați Figura A)



Figura A

### Alegeți stiloul injector sau combinația de stilouri injectoare corecte





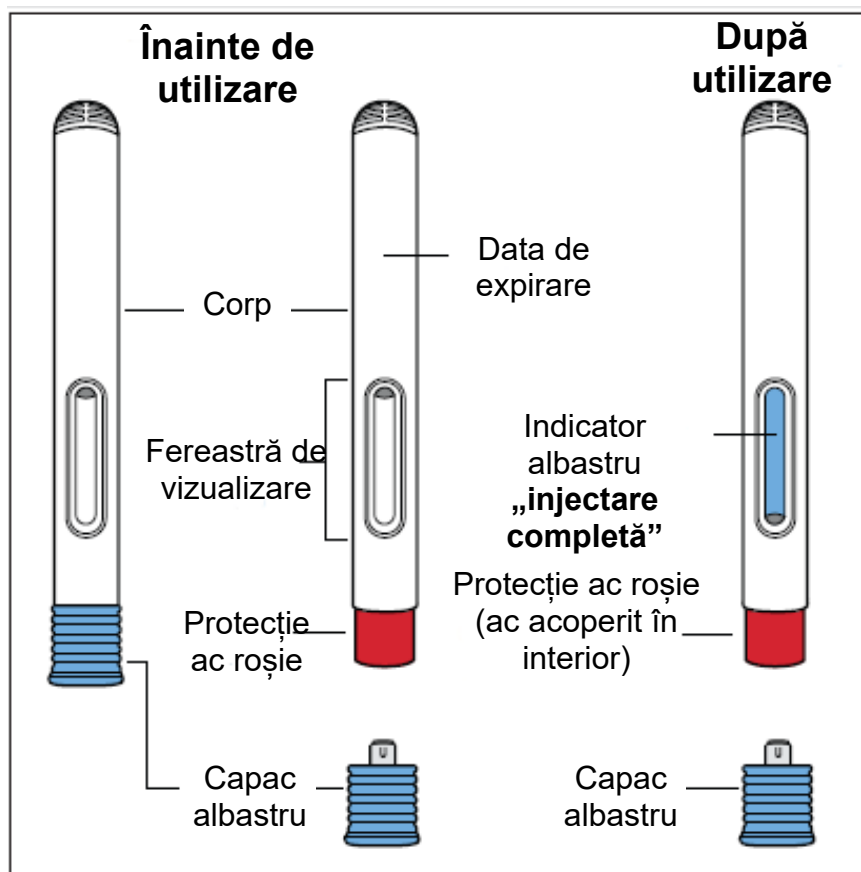
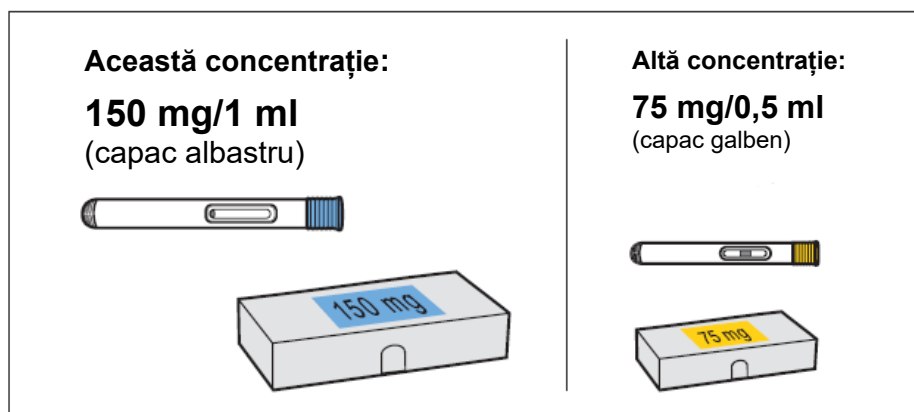





Stilourile injectoare preumplute Omlyclo sunt disponibile în 2 concentrații (vezi **Figura B**). Aceste instrucțiuni sunt valabile pentru ambele concentrații.



**Figura B**

Doza prescrisă poate necesita mai mult de 1 injecție. Graficul de dozare (**Figura C**) de mai jos indică combinația de stilouri injectoare preumplute necesare pentru administrarea întregii doze. Verificați eticheta de pe cutia de Omlyclo pentru a vă asigura că ați primit stiloul injector sau combinația de stilouri injectoare preumplute corecte pentru doza prescrisă dumneavoastră. Dacă doza dumneavoastră necesită mai mult de 1 injecție, completați toate injecțiile pentru doza prescrisă dumneavoastră imediat una după cealaltă. Contactați-vă medicul dacă aveți orice întrebări.

#### Graficul de dozare

Doză (mg)	Stilouri injectoare necesare	
	galbene (75 mg/0,5 ml)	albastre (150 mg/1 ml)
75		
150		
225	 +	
300		
375	 +	
450		
525	 +	
600		

**Figura C**

*Notă:* Medicul dumneavoastră vă poate prescrie o combinație diferită de stilouri injectoare preumplute pentru doza completă.

#### Cum trebuie să depozitez Omlyclo?

- Păstrați stiloul injector preumplut în cutia originală la frigider, la o temperatură cuprinsă între 2 °C și 8 °C.
- Înainte de administrarea unei injecții, cutia trebuie îndepărtată și introdusă înapoi în frigider dacă este cazul. Timpul total combinat cât este scoasă din frigider nu poate să depășească 7 zile. Dacă Omlyclo este expus la temperaturi care depășesc 25 °C, **nu** utilizați Omlyclo și eliminați-l într-un container pentru obiecte ascuțite.

- **Nu scoateți stiloul injector preumplut din cutia originală în timpul depozitării.**
- Feriți stiloul injector preumplut de lumina directă a soarelui.
- **Nu congelați. Nu utilizați stiloul injector preumplut dacă a fost congelat.**
- **Nu lăsați stiloul injector preumplut, containerul pentru obiecte ascuțite și toate medicamentele la vederea și îndemâna copiilor.**

### Informații importante

- **Nu utilizați** dacă ambalajul este deteriorat sau prezintă semne de deschidere anterioară.
- **Nu deschideți** ambalajul înainte de a fi pregătiți pentru injectare.
- **Nu utilizați** stiloul injector preumplut dacă a fost deteriorat sau prezintă semne de deschidere anterioară.
- **Nu scoateți** capacul stiloului injector preumplut înainte de a fi pregătiți pentru injectarea Omlyclo.
- **Nu utilizați** stiloul injector preumplut dacă a fost scăpat pe o suprafață dură sau dacă a fost scăpat după îndepărtarea capacului.
- **Nu încercați** să dezasamblați în niciun moment stiloul injector preumplut.
- **Nu curățați** sau atingeți protecția pentru ac.

### Pregătirea pentru injecție

#### 1. Scoateți din frigider cutia care conține stiloul injector preumplut.

1a. Dacă aveți nevoie de mai mult de 1 stilou injector preumplut pentru administrarea dozei prescrise (vezi **Figura C**), scoateți deodată toate cutiile din frigider (fiecare cutie conține 1 stilou injector preumplut). Pașii de mai jos trebuie urmați pentru fiecare stilou injector preumplut.

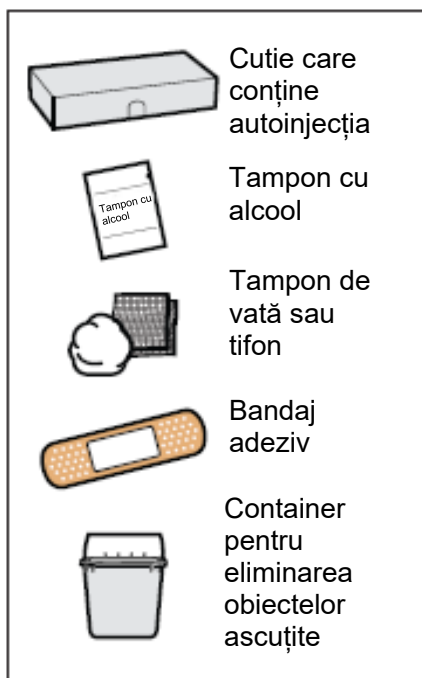

**Figura D**

#### 2. Strângeți elementele necesare injecției (vezi **Figura D**).

2a. Cutie conținând stiloul injector preumplut

Nu sunt incluse în cutie:

- Tampon cu alcool
- Tampon de vată sau tifon
- Bandaj adeziv
- Container pentru eliminarea obiectelor ascuțite

*Notă:* Este posibil să aveți nevoie de mai mult de 1 stilou injector preumplut Omlyclo pentru doza prescrisă. Consultați Graficul de dozare (**Figura C**) pentru mai multe informații. Fiecare cutie Omlyclo conține 1 stilou injector preumplut.



Figura E

**3. Verificați data de expirare de pe cutie (vezi Figura E).**

- **Nu utilizați** stiloul injector preumplut dacă data expirării a fost depășită.
- Dacă data de expirare a fost depășită, aruncați stiloul injector preumplut într-un container pentru eliminarea obiectelor ascuțite (vezi **Pasul 17**) și contactați-vă medicul.

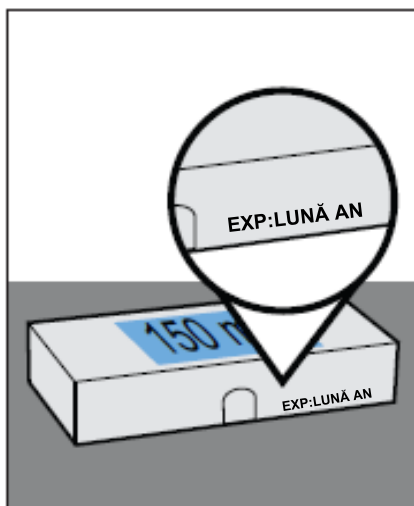

Figura F

**4. Lăsați stiloul injector preumplut să ajungă la temperatura camerei.**

4a. Lăsați departe cutia pe o suprafață plană curată timp de 30 - 45 minute, astfel încât stiloul injector preumplut să ajungă singur la temperatura camerei. Lăsați stiloul injector preumplut în cutie pentru a-l proteja împotriva razelor de soare (vezi **Figura F**).

- Dacă stiloul injector preumplut nu ajunge la temperatura camerei, ar putea cauza disconfort.
- **Nu încălziți** stiloul injector preumplut folosind surse de căldură cum ar fi apă caldă sau un cuptor cu microunde.

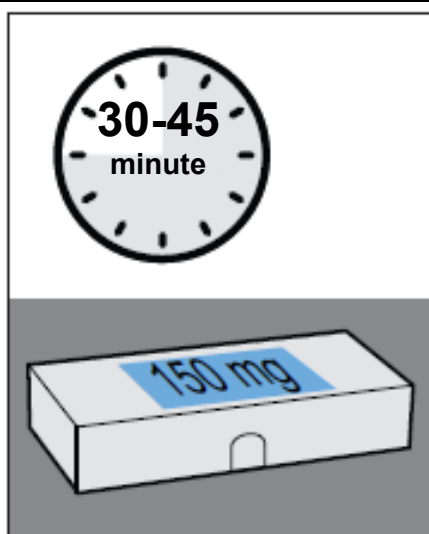

Figura G

**5. Deschideți cutia.**

5a. Spălați-vă pe mâini cu apă și săpun.

5b. Scoateți stiloul injector preumplut din cutie ținându-l de zona mediană (vezi **Figura G**).

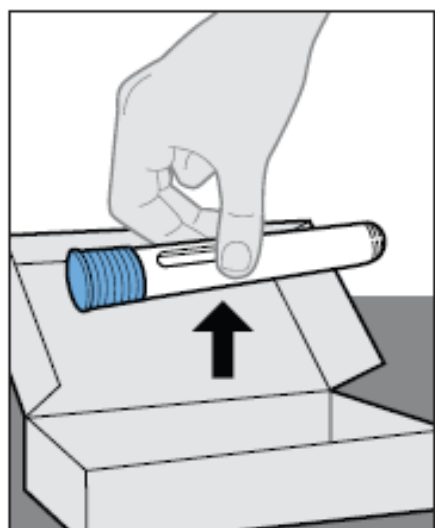
- **Nu răsturnați** cutia pentru a scoate stiloul injector preumplut deoarece se poate deteriora.
- **Nu țineți** stiloul injector preumplut de capac.
- **Nu scoateți** capacul până nu sunteți gata de injectare.



Figura H

## 6. Inspectați stiloul injector preumplut

6a. Priviți prin fereastra de vizualizare a stiloului injector preumplut pentru a vedea dacă lichidul este transparent până la ușor tulbure, incolor până la galben-marونی deschis și că nu prezintă particule. Puteți observa bule de aer în medicament, ceea ce este normal (vezi **Figura H**).

- **Nu** utilizați stiloul injector preumplut dacă lichidul este decolorat, evident tulbure sau dacă conține particule.

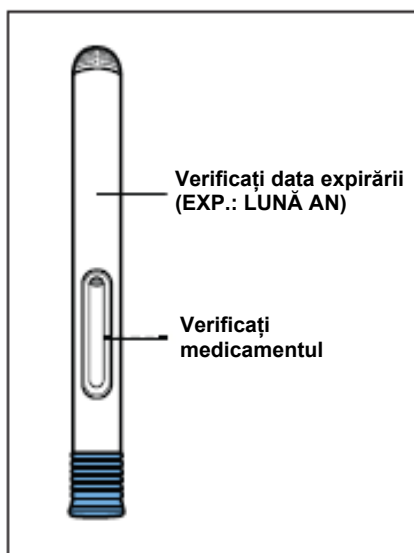
6b. Verificați data expirării de pe stiloul injector preumplut.

- **Nu** utilizați stiloul injector preumplut dacă data expirării a fost depășită.

6c. Inspectați stiloul injector preumplut pentru urme de deteriorare sau dacă pare să fi fost deschis anterior.

- **Nu** utilizați stiloul injector preumplut dacă pare deteriorat sau deschis anterior.

6d. Dacă medicamentul nu are aspectul descris sau dacă data expirării a fost depășită, eliminați în siguranță, stiloul injector preumplut într-un container pentru articole ascuțite (vezi **Pasul 17**) și contactați-vă medicul.



Figura I

## 7. Alegeți un loc adecvat pentru injecție (vezi **Figura I**).

7a. Locul recomandat este:

- În partea frontală a coapselor. Puteți utiliza și abdomenul inferior, dar **nu** cei 5 cm din jurul buricului (ombilicului).
- În zona exterioară a brațului superior, dacă sunteți îngrijitor sau cadru medical.
- **Nu** vă administrați injecția singuri în brațul superior.
- **Nu** injectați în alunițe, cicatrici, vânătăi sau pe zone în care pielea este sensibilă, roșie, tare sau dacă există crăpături ale pielii.
- **Nu** administrați injecția prin haine. Locul injecției trebuie să fie pielea curată, expusă.
- Dacă doza dumneavoastră prescrisă necesită mai mult de 1 injecție, asigurați-vă că injecțiile sunt făcute la o distanță minimă de 2 cm între ele.

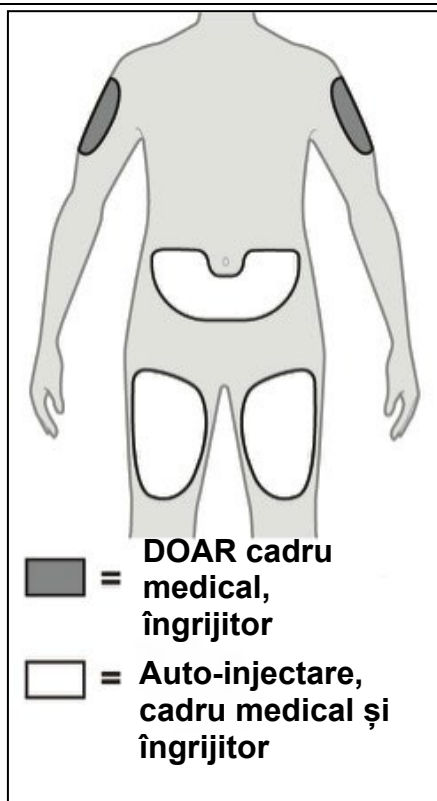

Figura J

## 8. Curățați locul injecției.

8a. Curățați locul injecției cu ajutorul unui tampon cu alcool, prin mișcări circulare și lăsați-l să se usuce la aer timp de 10 secunde (vezi **Figura J**).

- **Nu** atingeți din nou locul înainte de a efectua injecția.
- **Nu** ventilați aer sau suflați pe zona curată.

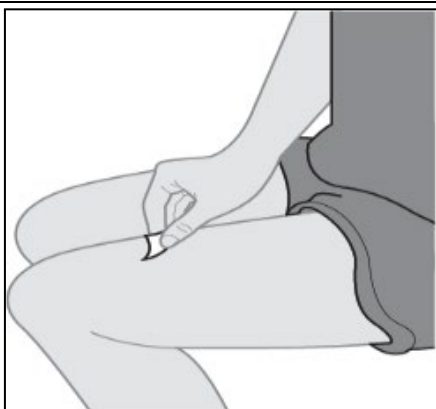
## Administrarea injecției



Figura K

## 9. Scoateți capacul.

9a. Cu o mână, țineți ferm stiloul injector preumplut și cu cealaltă mână scoateți capacul menținând o linie dreaptă (vezi **Figura K**).

- **Nu** răsuciți capacul.
- **Nu** reșezați capacul pe stiloul injector preumplut.
- Este posibil să vedeți câteva picături de lichid în vârful acului. Acest lucru este normal.

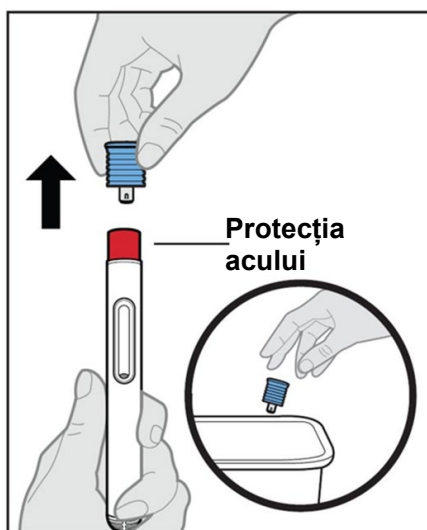
9b. Aruncați capacul în deșeurile menajere obișnuite.

- **Nu** curățați și nu atingeți protecția acului din vârful stiloului injector preumplut.



Figura L

## 10. Poziționați stiloul injector preumplut.

10a. Țineți confortabil stiloul injector preumplut cu protecția capacului direct pe piele și poziționați-l astfel încât să puteți vedea fereastra de vizualizare.

10b. Fără a ciupi sau întinde pielea, așezați stiloul injector preumplut pe piele la un unghi de 90 grade (vezi **Figura L**).

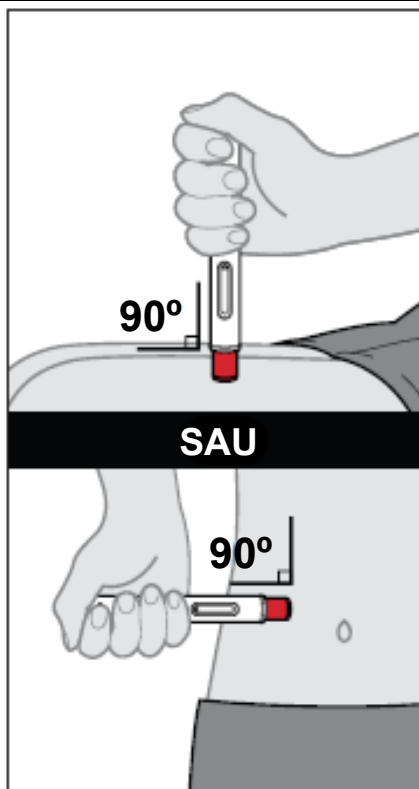

Figura M

### 11. Faceți injecția.

11a. Apăsăți direct în jos și mențineți stiloul injector preumplut ferm pe piele. Primul clic indică faptul că a început injecția (vezi **Figura M**).

11b. Țineți stiloul injector preumplut ferm pe poziție.

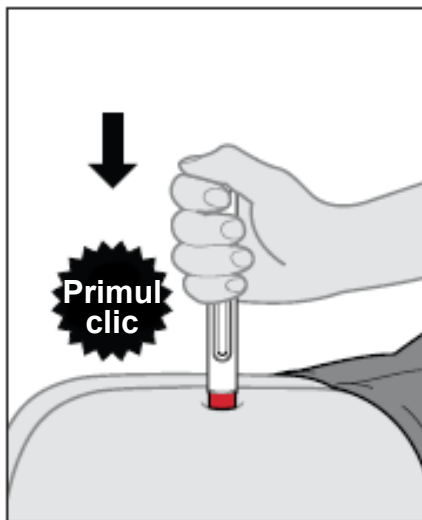
- Nu modificați unghiul de injecție și nu scoateți stiloul injector preumplut până nu este finalizată injecția.



Figura N

### 12. Monitorizați injecția folosind indicatorul albastru.

12a. Continuați să mențineți stiloul injector preumplut pe piele. Indicatorul albastru se va mișca în fereastra de vizualizare (vezi **Figura N**).

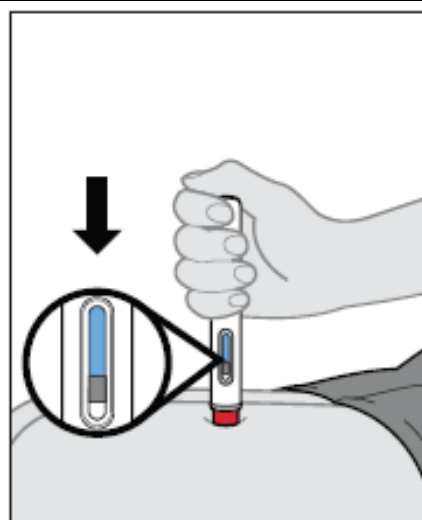

Figura O

### 13. Finalizați injecția.

13a. Ascultați să auziți cel de-al doilea clic. Acesta indică faptul că injecția este aproape gata (vezi **Figura O**).

13b. După ce auziți al doilea „click”, continuați să țineți stiloul injector preumplut ferm pe piele și **numărați încet până la 5** pentru a vă asigura că injectați întreaga doză (vezi **Figura O**).

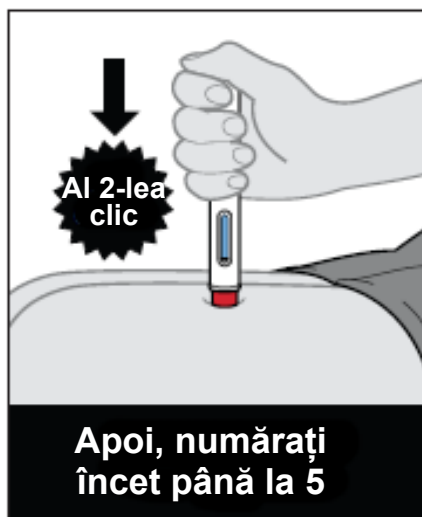
13c. Mențineți poziția stiloului injector preumplut până când indicatorul albastru nu se mai mișcă și umple în totalitate fereastra de vizualizare pentru a vă asigura că injecția este finalizată.



Figura P

**14. Scoateți stiloul injector preumplut din piele și verificați indicatorul albastru (vezi Figura P).**

14a. După ce indicatorul albastru nu se mai mișcă și a umplut complet fereastra de vizualizare, ridicați stiloul injector preumplut de pe piele drept în sus. Protecția acului se va extinde automat și se va bloca peste ac.

- Dacă indicatorul albastru nu a umplut complet fereastra de vizualizare, contactați medicul dumneavoastră sau farmacistul.

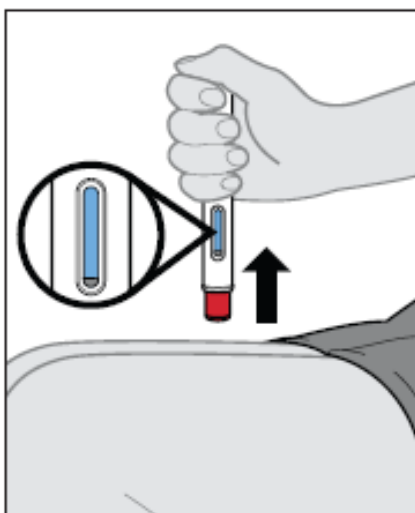
**15. Îngrijirea locului injecției.**

15a. Dacă apare o mică sângerare sau dacă există o picătură de sânge la locul injecției tratați locul injecției apăsând încet, fără să frecați, cu un tampon de vată sau un tifon pe locul afectat și aplicați, dacă este nevoie, un bandaj adeziv.

- **Nu frecați locul injecției.**

15b. Dacă pielea intră în contact cu medicamentul, spălați cu apă zona care a fost atinsă de medicament.

**16. Dacă doza dumneavoastră prescrisă necesită mai mult de 1 injecție:**

16a. Eliminați stiloul injector preumplut utilizat așa cum se descrie la **Pasul 17** și în **Figura Q**.

16b. Repetați **Pașii 2 până la 15** pentru injecția următoare, folosind un stilou injector preumplut nou.

16c. Alegeți un alt loc de injecție pentru fiecare injecție nouă, la distanță de **cel puțin 2 cm** față de celelalte locuri de injecție.

16d. Efectuați toate injecțiile necesare pentru doza dumneavoastră prescrisă, imediat una după cealaltă. Contactați-vă medicul dacă aveți întrebări.

## După injecție

### 17. Aruncați (eliminați) stiloul injector preumplut.

17a. Puneți stiloul injector preumplut utilizat și celelalte consumabile într-un container pentru obiecte ascuțite imediat după utilizare (vezi **Figura Q**).



**Figura Q**

- **Nu** reutilizați stiloul injector preumplut.
- **Nu** repuneți capacul stiloului injector preumplut.
- **Nu** aruncați containerul pentru eliminarea obiectelor ascuțite utilizat în gunoiul dumneavoastră menajer, cu excepția cazului când este permis de liniile directe ale comunității dumneavoastră.
- **Nu** reciclați containerul pentru eliminarea obiectelor ascuțite.

Dacă nu aveți un container pentru eliminarea obiectelor ascuțite, puteți utiliza un container de uz casnic, care să:

- fie fabricat din plastic rezistent,
- poată fi închis cu un capac care se strânge bine, rezistent la înțepături, din care să nu poată ieși obiectele ascuțite,
- fie stabil pe verticală în timpul utilizării,
- fie rezistent la scurgeri și etichetat corespunzător pentru a avertiza cu privire la deșeurile periculoase din interiorul containerului.

Consultați medicul dumneavoastră sau farmacistul în legătură cu eliminarea corectă a containerului pentru eliminarea obiectelor ascuțite. Pot exista reglementări locale privind eliminarea.